

**DENON**  
*PROFESSIONAL*

Enregistreur SD/USB

**DN-500R**

---

Manuel de l'Utilisateur

# IMPORTANT TO SAFETY

## WARNING:

To reduce the risk of fire and electric shock, this apparatus should not be exposed to rain or moisture and objects filled with liquids, such as vases, should not be placed on this apparatus

## CAUTION

### 1. Handle the power supply cord carefully

Do not damage or deform the power supply cord. If it is damaged or deformed, it may cause electric shock or malfunction when used. When removing from wall outlet, be sure to remove by holding the plug attachment and not by pulling the cord.

### 2. Do not open the rear cover

In order to prevent electric shock, do not open the top cover. If problems occur, contact your DENON DEALER.

### 3. Do not place anything inside

Do not place metal objects or spill liquid inside the system. Electric shock or malfunction may result.

Please, record and retain the Model name and serial number of your set shown on the rating label.

Model No. DN-500R

Serial No. \_\_\_\_\_



**CAUTION**  
**RISK OF ELECTRIC SHOCK**  
**DO NOT OPEN**



## CAUTION:

**TO REDUCE THE RISK OF ELECTRIC SHOCK, DO NOT REMOVE COVER (OR BACK). NO USER-SERVICEABLE PARTS INSIDE. REFER SERVICING TO QUALIFIED SERVICE PERSONNEL.**



The lightning flash with arrowhead symbol, within an equilateral triangle, is intended to alert the user to the presence of uninsulated "dangerous voltage" within the product's enclosure that may be of sufficient magnitude to constitute a risk of electric shock to persons.



The exclamation point within an equilateral triangle is intended to alert the user to the presence of important operating and maintenance (servicing) instructions in the literature accompanying the appliance.

## FCC INFORMATION (For US customers)

### 1. COMPLIANCE INFORMATION

**Product Name: SD/USB Recorder**

**Model Number: DN-500R**

This product complies with Part 15 of the FCC Rules. Operation is subject to the following two conditions: (1) this product may not cause harmful interference, and (2) this product must accept any interference received, including interference that may cause undesired operation.

DENON Professional div. D&M Professional  
1100 Maplewood Drive Itasca, IL 60143  
Tel. 630-741-0330

### 2. IMPORTANT NOTICE: DO NOT MODIFY THIS PRODUCT

This product, when installed as indicated in the instructions contained in this manual, meets FCC requirements. Modification not expressly approved by DENON may void your authority, granted by the FCC, to use the product.

### 3. NOTE

This product has been tested and found to comply with the limits for a Class B digital device, pursuant to Part 15 of the FCC Rules. These limits are designed to provide reasonable protection against harmful interference in a residential installation.

This product generates, uses and can radiate radio frequency energy and, if not installed and used in accordance with the instructions, may cause harmful interference to radio communications. However, there is no guarantee that interference will not occur in a particular installation. If this product does cause harmful interference to radio or television reception, which can be determined by turning the product OFF and ON, the user is encouraged to try to correct the interference by one or more of the following measures:

- Reorient or relocate the receiving antenna.
- Increase the separation between the equipment and receiver.
- Connect the product into an outlet on a circuit different from that to which the receiver is connected.
- Consult the local retailer authorized to distribute this type of product or an experienced radio/TV technician for help.

CAN ICES-3(B)/NMB-3(B)

# IMPORTANT SAFETY INSTRUCTIONS

## READ BEFORE OPERATING EQUIPMENT

This product was designed and manufactured to meet strict quality and safety standards. There are, however, some installation and operation precautions which you should be particularly aware of.

1. Read these instructions.
2. Keep these instructions.
3. Heed all warnings.
4. Follow all instructions.
5. Do not use this apparatus near water.
6. Clean only with dry cloth.
7. Do not block any ventilation openings. Install in accordance with the manufacturer's instructions.
8. Do not install near any heat sources such as radiators, heat registers, stoves, or other apparatus (including amplifiers) that produce heat.
9. Do not defeat the safety purpose of the polarized or grounding-type plug. A polarized plug has two blades with one wider than the other. A grounding type plug has two blades and a third grounding prong. The wide blade or the third prong are provided for your safety. If the provided plug does not fit into your outlet, consult an electrician for replacement of the obsolete outlet.
10. Protect the power cord from being walked on or pinched particularly at plugs, convenience receptacles, and the point where they exit from the apparatus.
11. Only use attachments/accessories specified by the manufacturer.
12. Use only with the cart, stand, tripod, bracket, or table specified by the manufacturer, or sold with the apparatus. When a cart is used, use caution when moving the cart/apparatus combination to avoid injury from tip-over.
13. Unplug this apparatus during lightning storms or when unused for long periods of time.
14. Refer all servicing to qualified service personnel. Servicing is required when the apparatus has been damaged in any way, such as power-supply cord or plug is damaged, liquid has been spilled or objects have fallen into the apparatus, the apparatus has been exposed to rain or moisture, does not operate normally, or has been dropped.
15. Batteries shall not be exposed to excessive heat such as sunshine, fire or the like.

### Additional Safety Information!

16. This product is equipped with a three-wire grounding type plug, a plug having a third (grounding) pin. This plug will only fit into a grounding-type power outlet. If you are unable to insert the plug into the outlet, contact your electrician to replace your obsolete outlet. Do not defeat the safety purpose of the grounding-type plug.



**CAUTION: (English)**

To completely disconnect this product from the mains, disconnect the plug from the wall socket outlet.

The mains plug is used to completely interrupt the power supply to the unit and must be within easy access by the user.

Do not expose batteries to excessive heat such as sunshine, fire or the like.

**VORSICHT: (Deutsch)**

Um dieses Gerät vollständig von der Stromversorgung abzutrennen, trennen Sie bitte den Netzstecker von der Wandsteckdose ab.

Die Hauptstecker werden verwendet, um die Stromversorgung zum Gerät völlig zu unterbrechen; er muss für den Benutzer gut und einfach zu erreichen sein. Setzen Sie Batterien nicht übermäßiger Wärme aus, z. B. Sonnenstrahlung, Feuer oder dergleichen.

**PRECAUTION: (Français)**

Pour déconnecter complètement ce produit du courant secteur, débranchez la prise de la prise murale.

La prise secteur est utilisée pour couper complètement l'alimentation de l'appareil et l'utilisateur doit pouvoir y accéder facilement.

N'exposez pas les batteries à une chaleur excessive telle que le soleil, le feu ou autre.

**ATTENZIONE: (Italiano)**

Per scollegare definitivamente questo prodotto dalla rete di alimentazione elettrica, togliere la spina dalla relativa presa.

La spina di rete viene utilizzata per interrompere completamente l'alimentazione all'unità e deve essere facilmente accessibile all'utente.

Non esporre le batterie a un calore eccessivo, per esempio al sole, al fuoco o altre fonti.

**PRECAUCIÓN: (Español)**

Para desconectar completamente este producto de la alimentación eléctrica, desconecte el enchufe del enchufe de la pared.

El enchufe de la alimentación se utiliza para interrumpir por completo el suministro de alimentación a la unidad y debe de encontrarse en un lugar al que el usuario tenga fácil acceso.

No exponga las pilas a calor excesivo, como a la luz solar, el fuego, etc.

**VOORZICHTIGHEID: (Nederlands)**

Om de voeding van dit product volledig te onderbreken moet de stekker uit het stopcontact worden getrokken.

De netstekker wordt gebruikt om de stroomtoevoer naar het toestel volledig te onderbreken en moet voor de gebruiker gemakkelijk bereikbaar zijn.

Stel de batterijen niet bloot aan felle zonneschijn, brand, enzovoorts.

**FÖRSIKTIHETSMÅTT: (Svenska)**

Koppla loss stickproppen från eluttaget för att helt skilja produkten från nätet.

Stickproppen används för att helt bryta strömförsörjningen till apparaten, och den måste vara lättillgänglig för användaren.

Utsätt inte batterierna för stark hetta såsom solsken, eld eller liknande.

**ATENÇÃO: (Português)**

Para desligar completamente este produto da corrente, desligue a ficha da tomada eléctrica.

A ficha eléctrica é utilizada para interromper completamente a alimentação da unidade e deve estar num local onde o utilizador lhe possa aceder facilmente.

Não exponha as pilhas a fontes de calor excessivo, como luz solar, fogo ou semelhantes.

**NOTE ON USE / HINWEISE ZUM GEBRAUCH**

WARNINGS	WARNHINWEISE
<ul style="list-style-type: none"> <li>• Avoid high temperatures. Allow for sufficient heat dispersion when installed in a rack.</li> <li>• Handle the power cord carefully. Hold the plug when unplugging the cord.</li> <li>• Keep the unit free from moisture, water, and dust.</li> <li>• Unplug the power cord when not using the unit for long periods of time.</li> <li>• Do not obstruct the ventilation holes.</li> <li>• Do not let foreign objects into the unit.</li> <li>• Do not let insecticides, benzene, and thinner come in contact with the unit.</li> <li>• Never disassemble or modify the unit in any way.</li> <li>• Ventilation should not be impeded by covering the ventilation openings with items, such as newspapers, tablecloths or curtains.</li> <li>• Naked flame sources such as lighted candles should not be placed on the unit.</li> <li>• Observe and follow local regulations regarding battery disposal.</li> <li>• Do not expose the unit to dripping or splashing fluids.</li> <li>• Do not place objects filled with liquids, such as vases, on the unit.</li> <li>• Do not handle the mains cord with wet hands.</li> <li>• When the switch is in the OFF (STANDBY) position, the equipment is not completely switched off from MAINS.</li> <li>• The equipment shall be installed near the power supply so that the power supply is easily accessible.</li> <li>• Do not keep the battery in a place exposed to direct sunlight or in places with extremely high temperatures, such as near a heater.</li> </ul>	<ul style="list-style-type: none"> <li>• Vermeiden Sie hohe Temperaturen. Beachten Sie, dass eine ausreichende Belüftung gewährleistet wird, wenn das Gerät auf ein Regal gestellt wird.</li> <li>• Gehen Sie vorsichtig mit dem Netzkabel um. Halten Sie das Kabel am Stecker, wenn Sie den Stecker herausziehen.</li> <li>• Halten Sie das Gerät von Feuchtigkeit, Wasser und Staub fern.</li> <li>• Wenn das Gerät längere Zeit nicht verwendet werden soll, trennen Sie das Netzkabel vom Netzstecker.</li> <li>• Decken Sie den Lüftungsbereich nicht ab.</li> <li>• Lassen Sie keine fremden Gegenstände in das Gerät kommen.</li> <li>• Lassen Sie das Gerät nicht mit Insektiziden, Benzin oder Verdünnungsmitteln in Berührung kommen.</li> <li>• Versuchen Sie niemals das Gerät auseinander zu nehmen oder zu verändern.</li> <li>• Die Belüftung sollte auf keinen Fall durch das Abdecken der Belüftungsöffnungen durch Gegenstände wie beispielsweise Zeitungen, Tischtücher, Vorhänge o. Ä. behindert werden.</li> <li>• Auf dem Gerät sollten keinerlei direkte Feuerquellen wie beispielsweise angezündete Kerzen aufgestellt werden.</li> <li>• Bitte beachten Sie bei der Entsorgung der Batterien die örtlich geltenden Umweltbestimmungen.</li> <li>• Das Gerät sollte keiner tropfenden oder spritzenden Flüssigkeit ausgesetzt werden.</li> <li>• Auf dem Gerät sollten keine mit Flüssigkeit gefüllten Behälter wie beispielsweise Vasen aufgestellt werden.</li> <li>• Das Netzkabel nicht mit feuchten oder nassen Händen anfassen.</li> <li>• Wenn der Schalter ausgeschaltet ist (OFF (STANDBY)-Position), ist das Gerät nicht vollständig vom Stromnetz (MAINS) abgetrennt.</li> <li>• Das Gerät sollte in der Nähe einer Netzsteckdose aufgestellt werden, damit es leicht an das Stromnetz angeschlossen werden kann.</li> <li>• Lagern Sie die Batterie nicht an einem Ort, an dem sie direktem Sonnenlicht oder extrem hohen Temperaturen ausgesetzt ist, wie z. B. in der Nähe eines Heizgeräts.</li> </ul>

❑ OBSERVATIONS RELATIVES A L'UTILISATION / NOTE SULL'USO / NOTAS SOBRE EL USO / ALVORENSTE GEBRUIKEN / OBSERVERA /  
NOTA SOBRE UTILIZAÇÃO

AVERTISSEMENTS	AVVERTENZE	ADVERTENCIAS	WAARSCHUWINGEN	VARNINGAR	AVISOS
<ul style="list-style-type: none"> <li>• Eviter des températures élevées. Tenir compte d'une dispersion de chaleur suffisante lors de l'installation sur une étagère.</li> <li>• Manipuler le cordon d'alimentation avec précaution. Tenir la prise lors du débranchement du cordon.</li> <li>• Protéger l'appareil contre l'humidité, l'eau et la poussière.</li> <li>• Débrancher le cordon d'alimentation lorsque l'appareil n'est pas utilisé pendant de longues périodes.</li> <li>• Ne pas obstruer les trous d'aération.</li> <li>• Ne pas laisser des objets étrangers dans l'appareil.</li> <li>• Ne pas mettre en contact des insecticides, du benzène et un diluant avec l'appareil.</li> <li>• Ne jamais démonter ou modifier l'appareil d'une manière ou d'une autre.</li> <li>• Ne pas recouvrir les orifices de ventilation avec des objets tels que des journaux, nappes ou rideaux. Cela entraverait la ventilation.</li> <li>• Ne jamais placer de flamme nue sur l'appareil, notamment des bougies allumées.</li> <li>• Veuillez à respecter les lois en vigueur lorsque vous jetez les piles usagées.</li> <li>• L'appareil ne doit pas être exposé à l'eau ou à l'humidité.</li> <li>• Ne pas poser d'objet contenant du liquide, par exemple un vase, sur l'appareil.</li> <li>• Ne pas manipuler le cordon d'alimentation avec les mains mouillées.</li> <li>• Lorsque l'interrupteur est sur la position OFF (STANDBY), l'appareil n'est pas complètement déconnecté du SECTEUR (MAINS).</li> <li>• L'appareil sera installé près de la source d'alimentation, de sorte que cette dernière soit facilement accessible.</li> <li>• Ne placez pas la pile dans un endroit exposé à la lumière directe du soleil ou dans des endroits présentant des températures extrêmement élevées, par exemple près d'un radiateur.</li> </ul>	<ul style="list-style-type: none"> <li>• Evitate di esporre l'unità a temperature elevate. Assicuratevi che vi sia un'adeguata dispersione del calore quando installate l'unità in un mobile per componenti audio.</li> <li>• Maneggiate il cavo di alimentazione con attenzione. Tenete ferma la spina quando scollegate il cavo dalla presa.</li> <li>• Tenete l'unità lontana dall'umidità, dall'acqua e dalla polvere.</li> <li>• Scollegate il cavo di alimentazione quando prevedete di non utilizzare l'unità per un lungo periodo di tempo.</li> <li>• Non coprite i fori di ventilazione.</li> <li>• Non inserite corpi estranei all'interno dell'unità.</li> <li>• Assicuratevi che l'unità non entri in contatto con insetticidi, benzolo o solventi.</li> <li>• Non smontate né modificate l'unità in alcun modo.</li> <li>• Le aperture di ventilazione non devono essere ostruite coprendole con oggetti, quali giornali, tovaglie, tende e così via.</li> <li>• Non posizionate sull'unità fiamme libere, come ad esempio candele accese.</li> <li>• Prestate attenzione agli aspetti legati alla tutela dell'ambiente nello smaltimento delle batterie.</li> <li>• L'apparecchiatura non deve essere esposta a goccioli o spruzzi.</li> <li>• Non posizionate sull'unità alcun oggetto contenente liquidi, come ad esempio i vasi.</li> <li>• Non toccare il cavo di alimentazione con le mani bagnate.</li> <li>• Quando l'interruttore è nella posizione OFF (STANDBY), l'apparecchiatura non è completamente scollegata da MAINS.</li> <li>• L'apparecchio va installato in prossimità della fonte di alimentazione, in modo che quest'ultima sia facilmente accessibile.</li> <li>• Non tenere la batteria in luoghi esposti alla luce solare diretta o con temperature estremamente elevate, ad esempio in prossimità di dispositivi di riscaldamento.</li> </ul>	<ul style="list-style-type: none"> <li>• Evite altas temperaturas. Permite la suficiente dispersión del calor cuando está instalado en la consola.</li> <li>• Maneje el cordón de energía con cuidado. Sostenga el enchufe cuando desconecte el cordón de energía.</li> <li>• Mantenga el equipo libre de humedad, agua y polvo.</li> <li>• Desconecte el cordón de energía cuando no utilice el equipo por mucho tiempo.</li> <li>• No obstruya los orificios de ventilación.</li> <li>• No deje objetos extraños dentro del equipo.</li> <li>• No permita el contacto de insecticidas, gasolina y diluyentes con el equipo.</li> <li>• Nunca desarme o modifique el equipo de ninguna manera.</li> <li>• La ventilación no debe quedar obstruida por haberse cubierto las aperturas con objetos como periódicos, manteles o cortinas.</li> <li>• No deberán colocarse sobre el aparato fuentes inflamables sin protección, como velas encendidas.</li> <li>• A la hora de deshacerse de las pilas, respete la normativa para el cuidado del medio ambiente.</li> <li>• No exponer el aparato al goteo o salpicaduras cuando se utilice.</li> <li>• No colocar sobre el aparato objetos llenos de líquido, como jarros.</li> <li>• No maneje el cable de alimentación con las manos mojadas.</li> <li>• Cuando el interruptor está en la posición OFF (STANDBY), el equipo no está completamente desconectado de la alimentación MAINS.</li> <li>• El equipo se instalará cerca de la fuente de alimentación de manera que resulte fácil acceder a ella.</li> <li>• No coloque las pilas en un lugar expuesto a la luz directa del sol o donde la temperatura sea extremadamente alta, como cerca de una calefacción.</li> </ul>	<ul style="list-style-type: none"> <li>• Vermijd hoge temperaturen. Zorg er bij installatie in een audiorack voor, dat de door het toestel geproduceerde warmte goed kan worden afgevoerd.</li> <li>• Hanteer het netsnoer voorzichtig. Houd het snoer bij de stekker vast wanneer deze moet worden aan- of losgekoppeld.</li> <li>• Laat geen vochtigheid, water of stof in het apparaat binnendringen.</li> <li>• Neem altijd het netsnoer uit het stopcontact wanneer het apparaat gedurende een lange periode niet wordt gebruikt.</li> <li>• De ventilatieopeningen mogen niet worden geblokkeerd.</li> <li>• Laat geen vreemde voorwerpen in dit apparaat vallen.</li> <li>• Voorkom dat insecticiden, benzene of verfdunner met dit toestel in contact komen.</li> <li>• Dit toestel mag niet gedemonteerd of aangepast worden.</li> <li>• De ventilatie mag niet worden belemmerd door de ventilatieopeningen af te dekken met bijvoorbeeld kranten, een tafelkleed of gordijnen.</li> <li>• Plaats geen open vlammen, bijvoorbeeld een brandende kaars, op het apparaat.</li> <li>• Houd u steeds aan de milieuvorschriften wanneer u gebruikte batterijen wegdoet.</li> <li>• Stel het apparaat niet bloot aan druppels of spatten.</li> <li>• Plaats geen voorwerpen gevuld met water, bijvoorbeeld een vaas, op het apparaat.</li> <li>• Raak het netsnoer niet met natte handen aan.</li> <li>• Als de schakelaar op OFF (STANDBY) staat, is het apparaat niet volledig losgekoppeld van de netspanning (MAINS).</li> <li>• De apparatuur wordt in de buurt van het stopcontact geïnstalleerd, zodat dit altijd gemakkelijk toegankelijk is.</li> <li>• Bewaar de batterijen niet op een plaats waar deze blootstaan aan direct zonlicht of op plaatsen waar zeer hoge temperaturen heersen, zoals in de buurt van een kachel.</li> </ul>	<ul style="list-style-type: none"> <li>• Undvik höga temperaturer. Se till att det finns möjlighet till god värmeavledning vid montering i ett rack.</li> <li>• Hantera nätkabeln varsamt. Håll i kabeln när den kopplas från el-uttaget.</li> <li>• Utsätt inte apparaten för fukt, vatten och damm.</li> <li>• Koppla loss nätkabeln om apparaten inte kommer att användas i lång tid.</li> <li>• Tapp inte till ventilationsöppningarna.</li> <li>• Se till att främmande föremål inte tränger in i apparaten.</li> <li>• Se till att inte insektsmedel på spraybruk, bensin och thinner kommer i kontakt med apparatens hölje.</li> <li>• Ta inte isär apparaten och försök inte bygga om den.</li> <li>• Ventilationen bör inte förhindras genom att täcka för ventilationsöppningarna med föremål såsom tidningar, bordsdukar eller gardiner.</li> <li>• Placera inte öppen eld, t.ex. tända ljus, på apparaten.</li> <li>• Tänk på miljöaspekterna när du bortskaffar batterier.</li> <li>• Apparaten får inte utsättas för vätska.</li> <li>• Placera inte föremål fyllda med vätska, t.ex. vaser, på apparaten.</li> <li>• Hantera inte nätsladden med våta händer.</li> <li>• Även om strömbrytaren står i det avstängda läget OFF (STANDBY), så är utrustningen inte helt bortkopplad från det elektriska nätet (MAINS).</li> <li>• Utrustningen ska vara installerad nära strömuttaget så att strömförsörjningen är lätt att tillgå.</li> <li>• Förvara inte batteriet på en plats som utsätts för direkt solljus eller på platser med extremt höga temperaturer, som nära ett värmelement.</li> </ul>	<ul style="list-style-type: none"> <li>• Evite temperaturas altas. Assegure uma suficiente dispersão de calor quando a unidade for instalada numa prateleira.</li> <li>• Manuseie o cabo de alimentação com cuidado. Puxe pela ficha quando desligar o cabo de alimentação.</li> <li>• Mantenha a unidade afastada da humidade, da água e do pó.</li> <li>• Desligue o cabo de alimentação quando não estiver a utilizar a unidade por longos períodos de tempo.</li> <li>• Não obstrua os orifícios de ventilação.</li> <li>• Não deixe objectos estranhos dentro da unidade.</li> <li>• Não permita que insecticidas, benzina e diluente entrem em contacto com a unidade.</li> <li>• Nunca desmonte ou modifique de alguma forma a unidade.</li> <li>• A ventilação não deve ser obstruída, tapando as aberturas de ventilação com objectos, como jornais, toalhas ou cortinas.</li> <li>• Não devem ser colocadas junto à unidade fontes de chama aberta, como velas acesas.</li> <li>• Respeite as regulamentações locais relativas à eliminação de pilhas.</li> <li>• Não exponha a unidade a gotejamento ou salpicos de líquidos.</li> <li>• Não coloque objectos com líquidos, como jarros, em cima da unidade.</li> <li>• Não manuseie o cabo de alimentação com as mãos molhadas.</li> <li>• Quando o interruptor se encontra na posição OFF (STANDBY), o equipamento não está completamente desligado da REDE ELÉCTRICA.</li> <li>• O equipamento deve ser instalado junto da fonte de alimentação, para que a fonte de alimentação esteja facilmente acessível.</li> <li>• Não deixe a pilha num local exposto à luz solar directa ou em locais sujeitos a temperaturas extremamente elevadas, como, por exemplo, junto de um aquecedor.</li> </ul>

#### • DECLARATION OF CONFORMITY

Our products following the provisions of EC/EU directives, that as follows:

LV: 2006/95/EC

EMC: 2004/108/EC

RoHS: 2011/65/EU

ErP: EC regulation 1275/2008 and its frame work directive 2009/125/EC

#### • ÜBEREINSTIMMUNGSERKLÄRUNG

Unsere Produkte unterliegen den Bestimmungen der folgenden EG/EU-Richtlinien:

LV: 2006/95/EC

EMC: 2004/108/EC

RoHS: 2011/65/EU

ErP: EG-Vorschrift 1275/2008 und deren Rahmenrichtlinie 2009/125/EC

#### • DECLARATION DE CONFORMITE

Nos produits sont conformes aux dispositions des directives CE/UE comme suit ;

LV: 2006/95/EC

EMC: 2004/108/EC

RoHS: 2011/65/EU

ErP: Réglementation CE 1275/2008 et sa directive cadre 2009/125/CE

#### • DICHIARAZIONE DI CONFORMITÀ

I nostri prodotti sono conformi a quanto previsto dalle direttive EC/EU, come specificato di seguito:

LV: 2006/95/EC

EMC: 2004/108/EC

RoHS: 2011/65/EU

ErP: Norma EC 1275/2008 e relativa legge quadro 2009/125/EC

#### • DECLARACIÓN DE CONFORMIDAD

Nuestros productos cumplen las disposiciones de las directivas de la CE/UE siguientes:

LV: 2006/95/EC

EMC: 2004/108/EC

RoHS: 2011/65/EU

ErP: Normativa de la CE 1275/2008 y su directiva marco 2009/125/CE

#### • EENVORMIGHEIDSVKLAARING

Onze producten volgen de voorwaarden van de EG/EU-richtlijnen zoals volgt;

LV: 2006/95/EC

EMC: 2004/108/EC

RoHS: 2011/65/EU

ErP: EG-verordening 1275/2008 en zijn kaderrichtlijn 2009/125/EG

#### • ÖVERENSSTÄMMELSESINTYG

Våra produkter uppfyller följande föreskrifter i EC/EU-direktiv:

LV: 2006/95/EC

EMC: 2004/108/EC

RoHS: 2011/65/EU

ErP: EU-direktiv 1275/2008 och dess ramdirektiv 2009/125/EC

#### • DECLARAÇÃO DE CONFORMIDADE

Nossos produtos seguem as disposições da CE / UE directivas, que, como se segue;

LV: 2006/95/EC

EMC: 2004/108/EC

RoHS: 2011/65/EU

ErP: Regulamento (CE) 1275/2008 e a respectiva Directiva-Quadro 2009/125/CE

**D&M Professional Europe**  
**A division of D&M Europe B.V**  
**Beemdstraat 11**  
**5653 MA Eindhoven**  
**The Netherlands**

#### A NOTE ABOUT RECYCLING:

This product's packaging materials are recyclable and can be reused. Please dispose of any materials in accordance with the local recycling regulations.

When discarding the unit, comply with local rules or regulations.

Batteries should never be thrown away or incinerated but disposed of in accordance with the local regulations concerning battery disposal.

This product and the supplied accessories, excluding the batteries, constitute the applicable product according to the WEEE directive.

#### HINWEIS ZUM RECYCLING:

Das Verpackungsmaterial dieses Produktes ist zum Recyceln geeignet und kann wieder verwendet werden. Bitte entsorgen Sie alle Materialien entsprechend der örtlichen Recycling-Vorschriften.

Beachten Sie bei der Entsorgung des Gerätes die örtlichen Vorschriften und Bestimmungen.

Die Batterien dürfen nicht in den Hausmüll geworfen oder verbrannt werden; bitte entsorgen Sie die Batterien gemäß der örtlichen Vorschriften.

Dieses Produkt und das im Lieferumfang enthaltene Zubehör (mit Ausnahme der Batterien!) entsprechen der WEEE-Direktive.

#### UNE REMARQUE CONCERNANT LE RECYCLAGE:

Les matériaux d'emballage de ce produit sont recyclables et peuvent être réutilisés. Veuillez disposer des matériaux conformément aux lois sur le recyclage en vigueur.

Lorsque vous mettez cet appareil au rebut, respectez les lois ou réglementations en vigueur.

Les piles ne doivent jamais être jetées ou incinérées, mais mises au rebut conformément aux lois en vigueur sur la mise au rebut des piles.

Ce produit et les accessoires inclus, à l'exception des piles, sont des produits conformes à la directive DEEE.

#### NOTA RELATIVA AL RICICLAGGIO:

I materiali di imballaggio di questo prodotto sono riutilizzabili e riciclabili. Smaltire i materiali conformemente alle normative locali sul riciclaggio.

Per lo smaltimento dell'unità, osservare le normative o le leggi locali in vigore.

Non gettare le batterie, né incenerirle, ma smaltirle conformemente alla normativa locale sui rifiuti chimici.

Questo prodotto e gli accessori inclusi nell'imballaggio sono applicabili alla direttiva RAEE, ad eccezione delle batterie.

#### ACERCA DEL RECICLAJE:

Los materiales de embalaje de este producto son reciclables y se pueden volver a utilizar. Disponga de estos materiales siguiendo los reglamentos de reciclaje de su localidad.

Cuando se deshaga de la unidad, cumpla con las reglas o reglamentos locales.

Las pilas nunca deberán tirarse ni incinerarse. Deberá disponer de ellas siguiendo los reglamentos de su localidad relacionados con los desperdicios químicos.

Este producto junto con los accesorios empaquetados es el producto aplicable a la directiva RAEE excepto pilas.

#### EEN AANTEKENING MET BETREKKING TOT DE RECYCLING:

Het inpakmateriaal van dit product is recycleerbaar en kan opnieuw gebruikt worden. Er wordt verzocht om zich van elk afvalmateriaal te ontdoen volgens de plaatselijke voorschriften.

Volg voor het wegdoen van de speler de voorschriften voor de verwijdering van wit- en bruingoed op.

Batterijen mogen nooit worden weggegooid of verbrand, maar moeten volgens de plaatselijke voorschriften betreffende chemisch afval worden verwijderd.

Op dit product en de meegeleverde accessoires, m.u.v. de batterijen is de richtlijn voor afgedankte elektrische en elektronische apparaten (WEEE) van toepassing.

#### OBSERVERA ANGÅENDE ÅTERVINNING:

Produktens emballage är återvinningsbart och kan återanvändas. Kassera det enligt lokala återvinningsbestämmelser. När du kasserar enheten ska du göra det i överensstämmelse med lokala regler och bestämmelser.

Batterier får absolut inte kastas i soporna eller brännas. Kassera dem enligt lokala bestämmelser för kemiskt avfall.

Denna apparat och de tillbehör som levereras med den uppfyller gällande WEEE-direktiv, med undantag av batterierna.

#### UMA NOTA SOBRE A RECICLAGEM:

Os materiais de embalagem deste produto são recicláveis e podem ser reutilizados. Elimine quaisquer materiais de acordo com as normas de reciclagem locais.

Quando eliminar a unidade, obedeça às regras ou normas locais.

As pilhas nunca devem ser deitadas fora ou incineradas, mas sim eliminadas de acordo com as normas locais relativas aos resíduos químicos.

Este produto e os respectivos acessórios embalados em conjunto constituem o produto aplicável de acordo com a directiva WEEE, excepto as pilhas.



Pb

Démarrage
Nomenclature et fonctions
Connexions
Règles par défaut
Sélectionner le média
Sélection des fichiers et dossiers
Enregistrement
Lecture
Fonction d'édition
Fonction de contrôle
Informations

# Démarrage

Nous vous remercions d'avoir acheté cet appareil DENON Professional. Pour un fonctionnement optimal, veuillez lire attentivement ce manuel de l'Utilisateur avant de vous servir de l'appareil. Après l'avoir lu, conservez-le afin de pouvoir vous y reporter ultérieurement.

## Contenu

<b>Démarrage</b> .....	1
<b>Fonctionnalités principales</b> .....	3
<b>Accessoires</b> .....	4
<b>Précautions relatives aux manipulations</b> .....	4
<b>Nomenclature et fonctions</b> .....5	
<b>Panneau avant</b> .....	5
<b>Panneau arrière</b> .....	7
<b>Affichage</b> .....	8
Changement de l'affichage.....	8
Affichage de lecture/pause/recherche/arrêt.....	8
Affichage des propriétés (lecture/pause/recherche/arrêt).....	9
Affiche pendant l'enregistrement et lorsque l'enregistrement est en pause.....	10

## Connexions..... 11

<b>Préparatifs</b> .....	11
Câbles utilisés pour la connexion audio.....	11
<b>Branchements audio</b> .....	11
Branchement analogique (asymétrique).....	11
Branchement analogique (symétrique).....	11
Connexion numérique (COAXIAL).....	11
Connexion numérique (AES/EBU).....	11
<b>Connexion de la borne de contrôle externe</b> .....	12
Port parallèle.....	12
Borne RS-232C.....	12
<b>Connexion du casque</b> .....	12
<b>Connexion du cordon d'alimentation</b> .....	12
<b>Montage du support d'enregistrement</b> .....	13
Carte SD.....	13
Connexion d'un dispositif USB.....	14
Précautions lorsqu'un support d'enregistrement est présent.....	14

## Réglages par défaut..... 15

<b>Liste de menu</b> .....	15
<b>Réglages par défaut</b> .....	17
Fonctionnements du menu (Sélection de préréglage/réglage de préréglage/réglage du système).....	17
Opérations de menu (Utility).....	23

## Sélectionner le média.....26

<b>Media List</b> .....	26
-------------------------	----

## Sélection des fichiers et dossiers.....27

<b>Liste des fichiers</b> .....	27
File List Menu.....	27
Lecture de fichiers (01 Preview).....	28
Sélectionner tous les fichiers à copier/déplacer/supprimer (02 Select All).....	28
Modification du nom de fichier ou de dossier (03 Rename).....	28
Supprimer des fichiers et dossiers (04 Delete).....	28
Copier des fichiers et dossiers (05 Copy).....	29
Déplacement de fichiers (06 Move).....	29
Création de dossiers (07 Make Folder).....	29
Suppression des repères (08 Delete Mark).....	30
Informations sur le fichier (09 Property).....	30
<b>Autres fonctions</b> .....	30
Verrouillage des boutons de fonctionnement (Key lock).....	30

## Enregistrement.....31

<b>Sélection du média ou dossier d'enregistrement pour ranger les fichiers enregistrés</b> .....	31
<b>Enregistrement</b> .....	31
<b>Écran d'enregistrement</b> .....	33
<b>Enregistrement double</b> .....	33
<b>Enregistrement relais</b> .....	33
<b>Enregistrement par minuterie</b> .....	34
Le début d'enregistrement de l'enregistrement par minuterie et les réglages de la durée d'enregistrement.....	34
Mise en marche/arrêt de l'enregistrement par minuterie.....	35
Modification des informations d'enregistrement par minuterie.....	36
Utilisation de l'enregistrement par minuterie.....	36
Ajout d'un fichier pendant l'enregistrement (Piste manuelle).....	37
Ajout de repères (Repérage).....	37
Enregistrement des sauts de silence.....	37
<b>Opérations pendant un enregistrement</b> .....	37
Tableau des temps d'enregistrement.....	38

<b>Lecture</b> .....	39
<b>Sélection des fichiers à lire</b> .....	39
<b>Lecture</b> .....	39
<b>Opérations pendant la lecture</b> .....	40
Changement des fichiers .....	40
Avance rapide et retour rapide (recherche) .....	40
Saut par images (Saut de trame) .....	40
Rembobinez une durée donnée et lisez (Retour arrière).....	40
Ajustement de la hauteur de la lecture (Control de la hauteur) ....	41
Ajout de repères (marquage) .....	41
Recherche de repères .....	41
<b>Lecture aléatoire</b> .....	41
<b>Lecture programmée</b> .....	42
Création de programme .....	42
Lecture programmée .....	43
Édition du programme .....	43
Sauvegarde/lecture des données de programme .....	43
<b>Lecture par minuterie</b> .....	44
L'heure de début de la lecture par minuterie et les réglages du fichier de lecture .....	44
Mise en marche/arrêt de la lecture par minuterie .....	44
Modification des informations de lecture par minuterie .....	45
Utilisation de lecture par minuterie .....	45
<b>Reprise immédiate</b> .....	46
Enregistrement des pistes sur une liste de préférences .....	46
Suppression d'un fichier de liste de préférences .....	46
Sauvegarde/lecture des données de liste de préférences .....	46

<b>Fonction d'édition</b> .....	47
<b>EDIT</b> .....	47
COMBINE .....	47
DIVIDE .....	47
COPY .....	48
MOVE .....	48
UNDO .....	48

<b>Fonction de contrôle</b> .....	49
<b>Clavier USB</b> .....	49
<b>Diverses fonctions de lecture avec la RC-F400S</b> .....	50
Nomenclature et fonctions .....	50
Connexion .....	52
Lecture de la reprise immédiate .....	53
Lecture à partir de l'écran principal .....	55
<b>Fonction de contrôle à distance en série</b> .....	56
Contrôle RS-232C .....	56
Format de communication D&M RC .....	57
<b>Contrôle parallèle</b> .....	59

<b>Informations</b> .....	61
<b>Messages d'erreur</b> .....	61
<b>Dépistage des pannes</b> .....	62
<b>Principales caractéristiques</b> .....	64
<b>Appendix</b> .....	66
<b>License</b> .....	87

<b>Démarrage</b>
Nomenclature et fonctions
Connexions
Réglages par défaut
Sélectionner le média
Sélection des fichiers et dossiers
Enregistrement
Lecture
Fonction d'édition
Fonction de contrôle
Informations



# Fonctionnalités principales

## Interface

- Équipé de logement de carte SD/SDHC (32 Go max par fente pour carte) et un connecteur compatible USB 2.0 (grande vitesse)
- Équipé d'un connecteur clavier compatible USB2.0 (basse vitesse) pour l'édition du nom de fichier et commande à l'aide d'un clavier
- Équipé d'un connecteur de contrôle de série (RS-232C) pour une connexion à un RC-F400S ou le contrôle de commande
- Équipé d'un connecteur parallèle à distance (D-sub à 25broches) pour le contrôle à distance sans ordinateur

## Audio

- Équipé de connecteurs d'entrée/sortie de type XLR (analogique/numérique) et RCA (analogique/numérique) pour assurer une haute connectivité avec différents appareils à l'aide de la fonction de réglage du niveau standard
- Équipé d'une prise casque avec molette de contrôle du volume pour répondre à une large gamme de besoin, comme le contrôle d'enregistrement, etc.
- Équipé de SRC (convertisseur du taux d'échantillonnage) sur la sortie numérique de la section qui convertit automatiquement les différents taux d'échantillonnage de la source de lecture à une sortie numérique avec un taux d'échantillonnage de sortie fixe

### REMARQUE

La reproduction ou l'utilisation des matériaux tels que des données de musique ou des fichiers peut être restreinte sous la Loi sur le copyright ou autre législation applicable, ou sous les termes du contrat de licence entre vous et le propriétaire du matériel. Vérifiez que les conditions d'utilisation de ces matériaux sont bien remplies avant la reproduction, etc., et utilisez cet équipement correctement. DENON Professional ne saurait accepter une quelconque responsabilité concernant des actes de violation du droit d'auteur effectués par l'utilisateur.

## Fonctions

- Équipé d'une double fonction d'enregistrement qui permet l'enregistrement simultané de carte SD et de dispositifs USB, ce qui améliore d'avantage les capacités de sauvegarde
- Équipé d'une fonction d'enregistrement relais qui poursuit l'enregistrement sur un autre média lorsque l'espace libre restant sur le support d'enregistrement original devient inférieur à 2 MB, permettant l'enregistrement long sans coupure du son
- Équipé d'une fonction d'écran d'enregistrement pour la surveillance simultanée des données enregistrées, afin d'améliorer la surveillance de l'état d'enregistrement
- Équipé d'une fonction d'enregistrement/lecture par minuterie permettant l'enregistrement programmé/la lecture pour l'enregistrement automatique ou la lecture automatique d'événements programmés
- Équipé d'une fonction d'édition (fusion/division/copier/déplacer/annuler) et une fonction d'entrée de nom de fichier du clavier USB pour éditer des fichiers depuis un ordinateur, etc.
- Équipé d'un contrôle de la hauteur et d'une fonction touche principale pour un réglage fin de la vitesse de lecture

Démarrage
Nomenclature et fonctions
Connexions
Réglages par défaut
Sélectionner le média
Sélection des fichiers et dossiers
Enregistrement
Lecture
Fonction d'édition
Fonction de contrôle
Informations

## Accessoires

Assurez-vous que les éléments suivants sont fournis avec l'appareil.

- ① Guide de démarrage rapide (livre)..... 1
- ② Cordons d'alimentation pour chaque région (Amérique, Europe) ..... 1 de chaque
- ③ CD-ROM..... 1
  - Manuel d'utilisation du DN-500R
  - Utilitaire d'installation de DMP Mark Editor
  - Manuel d'utilisation de DMP Mark Editor
- ④ Vis de blocage de la trappe pour carte SD ..... 2
- ⑤ Goupille et attache en plastique ..... 1 de chaque (goupille et attache en plastique sont montées sur la trappe pour carte SD au moment de l'achat.)

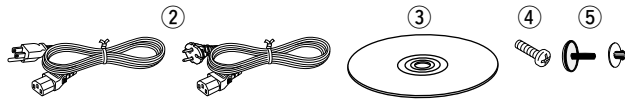

## Précautions relatives aux manipulations

### • Avant d'allumer l'appareil

- Contrôlez encore une fois que tous les branchements sont bien faits et que les câbles de connexion ne présentent aucun problème.
- Certains circuits restent sous tension même lorsque l'appareil est mis en mode veille. Lorsque vous n'utilisez pas l'appareil pendant un certain temps, débranchez le cordon d'alimentation de la prise murale.

### • À propos de la condensation

Si la différence de température entre l'intérieur de l'appareil et la pièce est importante, de la condensation risque de se former sur les pièces internes, empêchant l'appareil de fonctionner correctement. Dans ce cas, laissez l'appareil hors tension au repos pendant une heure ou deux, jusqu'à ce que la différence de température diminue.

### • Précautions relatives à l'utilisation de téléphones portables

L'utilisation d'un téléphone portable à proximité de cet appareil peut entraîner des phénomènes de bruit. Si le cas se présente, éloignez le téléphone portable de l'appareil lorsque vous l'utilisez.

### • Déplacement de l'appareil

Éteignez l'unité et débranchez le cordon d'alimentation de la prise murale.

Débranchez ensuite les câbles connectés aux autres composants du système avant de déplacer l'appareil.

### • Précautions relatives au montage en rack (spécifications de rack requises pour le montage en rack du DN-500R)

- Rack standard EIA 19 pouces
- Rack compatible pour l'installation taille 1U
- Rack avec un rail-guide ou une étagère pour soutenir l'appareil

# Nomenclature et fonctions

## Panneau avant

Pour les touches qui ne sont pas décrites ici, lire la page indiquée entre parenthèses ( ).

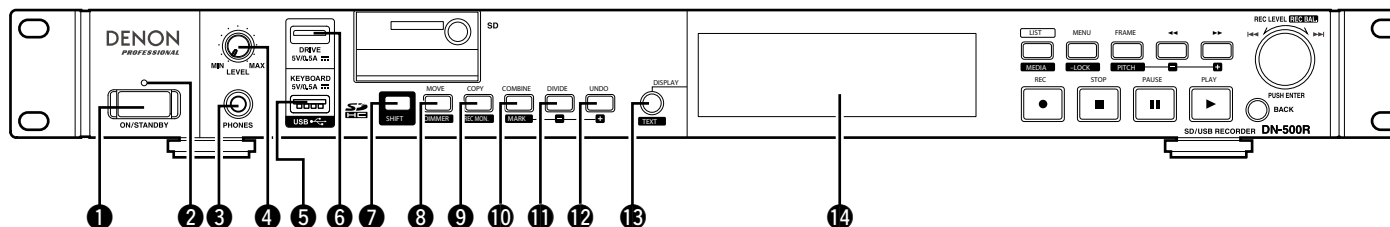

- 1 Interrupteur d'alimentation (ON/STANDBY)**
  - Met l'appareil sous tension et hors tension (mode veille).
- 2 Témoin d'alimentation**
  - Sous tension: Vert
  - Veille normale: Rouge
- 3 Prise de casque audio (PHONES)** ..... (12)
  - Connectez le casque.
- 4 Molette de réglage du volume du casque (LEVEL)** ..... (12)
  - Ajuste le volume du casque.
  - Appuyez sur la molette pour la faire jaillir. Après avoir ajusté le volume, appuyez à nouveau sur la molette pour la remettre en position.
- 5 Connecteur USB pour clavier (KEYBOARD)** ..... (49)
  - Connectez un clavier USB.
- 6 Connecteur USB pour dispositif USB (DRIVE)** ..... (14)
  - Connectez un dispositif USB.

- 7 Touche SHIFT**
  - Permet d'accéder aux fonctions indiquées sous chaque touche.
  - Le sélecteur de mode est activé lorsque le bouton **SHIFT** est allumé (☞ page 18 "02 Shift Mode").
- 8 Bouton MOVE/DIMMER** ..... (20, 48)
  - Déplace le fichier de la piste en cours de lecture.
  - Appuyez lorsque le bouton **SHIFT** est allumé pour commuter la luminosité de l'affichage et de la DEL.
  - La luminosité de l'atténuateur peut être réglée en "36 Display Dimmer" (☞ page 20) et "37 LED Dimmer" (☞ page 20) dans "Preset Setting".

- 9 Bouton COPY/REC MON** ..... (29, 33, 48)
  - Copie le fichier de la piste sélectionnée.
  - Appuyez lorsque le bouton **SHIFT** est allumé pour commuter l'écran d'enregistrement sur marche ou arrêt.
- 10 Bouton COMBINE/MARK** ..... (37, 41, 47)
  - Combine la piste sélectionnée avec une piste différente.
  - Appuyez lorsque le bouton **SHIFT** est allumé pour ajouter une marque sur la lecture en cours ou la position d'enregistrement.
- 11 Bouton DIVIDE/MARK-** ..... (37, 41, 47)
  - Divise la piste actuellement sélectionnée à la position de lecture actuelle.
  - Divise la piste d'enregistrement à la position en cours d'enregistrement.
  - Appuyez lorsque le bouton **SHIFT** est allumé pour passer à la marque précédant la lecture en cours ou la position d'enregistrement.

- 12 Bouton UNDO/MARK +** ..... (41, 48)
  - Annule l'édition précédente.
  - Appuyez lorsque le bouton **SHIFT** est allumé pour passer à la marque après la lecture en cours.
- 13 Bouton DISPLAY/TEXT** ..... (8, 9)
  - Commute l'affichage.
  - Appuyez lorsque le bouton **SHIFT** est allumé pour faire défiler l'affichage de texte.
- 14 Affichage** ..... (8)

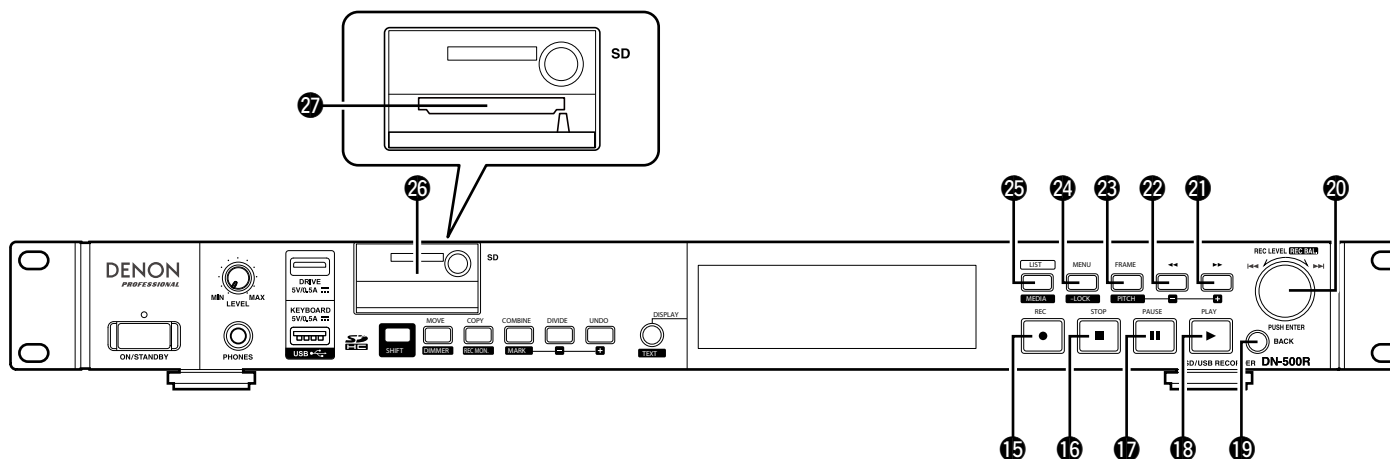

**15 Bouton REC (●)** ..... (31)

- Lorsque "08 One Touch Rec" (☞ page 18) dans "Preset Setting" est sur "Off", appuyez une fois sur le bouton pour entrer dans le mode de pause d'enregistrement et appuyez à nouveau pour démarrer l'enregistrement.
- Lorsque "08 One Touch Rec" (☞ page 18) dans "Preset Setting" est sur "On", appuyez une fois sur le bouton pour commencer l'enregistrement.
- Le bouton **REC** s'allume pendant l'enregistrement.
- Le bouton **REC** clignote pendant que l'enregistrement est en pause.

**16 Bouton STOP (■)** ..... (17, 39)

- Appuyez sur la touche pendant la lecture ou lorsque la lecture est en pause pour arrêter la lecture. Ces opérations peuvent être définies dans "23 Finish Mode" (☞ page 19) de "Preset Setting".
- Appuyez sur le bouton pendant l'enregistrement ou lorsque l'enregistrement est en pause pour arrêter l'enregistrement et mettre en veille au début du dernier fichier enregistré.
- Le bouton **STOP** s'allume lorsqu'une piste est arrêtée ou calée.
- Appuyez lorsqu'une piste est calée sur arrêt.

**17 Bouton PAUSE (II)** ..... (32, 39)

- Appuyez sur le bouton pendant la lecture ou l'enregistrement pour faire une pause dans la lecture ou l'enregistrement.
- Le bouton **PAUSE** s'allume lorsque la lecture ou l'enregistrement est en pause.

**18 Touche Play (▶)** ..... (39)

- Démarre la lecture.
- Le bouton **PLAY** s'allume pendant la lecture ou lorsque la lecture est en pause.

**19 Touche BACK**

- Revient au menu précédent.
- Lorsque la liste des fichiers est affichée, appuyez sur le bouton **SHIFT** lorsqu'il est allumé pour déplacer le curseur au début de la liste.

**20 Molette/Touche PUSH ENTER**

- Tournez la molette pour sauter les pistes.
- S'utilise pour régler le niveau d'enregistrement pendant l'enregistrement ou lorsque l'enregistrement est en pause.
- S'utilise pour déplacer le curseur et sélectionner les éléments de réglage lorsque le menu est affiché.
- Tournez la molette lorsque le bouton **SHIFT** est allumé pour ajuster le niveau de l'enregistrement ou l'équilibre de l'enregistrement pendant l'enregistrement ou lorsque l'enregistrement est en pause.
- Appuyez sur le bouton pour entrer l'élément ou le menu de réglage.

**21 Touche Avance rapide/Hauteur tonale + (▶▶)** ..... (40, 41)

- Avance rapide de la piste.
- Dans le mode image, ce bouton saute des images d'unités vers l'avant.
- Appuyez lorsque le bouton **SHIFT** est allumé pour régler la hauteur.

**22 Touche Rembobinage/Hauteur tonale - (◀◀)** ..... (40, 41)

- Rembobinage rapide de la piste.
- Dans le mode image, ce bouton saute des images d'unités vers l'arrière.
- Appuyez lorsque le bouton **SHIFT** est allumé pour régler la hauteur.

**23 Touche FRAME/PITCH** ..... (40, 41)

- Permet de commuter les fonctions des boutons ◀◀ et ▶▶ pour le mode image ou le mode de recherche.
- Le bouton **FRAME** s'allume en mode image.
- Appuyez lorsque le bouton **SHIFT** est allumé pour commuter la hauteur sur marche ou arrêt. Le bouton **PITCH** s'allume lorsque la Hauteur est activée.

**24 Bouton MENU/LOCK** ..... (15, 17, 30)

- Affiche le menu.
- Appuyez lorsque le bouton **SHIFT** est allumé pour verrouiller les boutons de fonctionnement sur l'unité.

**25 Bouton LIST/MEDIA** ..... (26, 27, 31, 39)

- La "File List" s'affiche.
- Appuyez lorsque le bouton **SHIFT** est allumé pour afficher la liste des médias pour la commutation des médias.

**26 Porte de la carte SD** ..... (13)

**27 Fente pour carte SD** ..... (13)

- Insérez une carte SD/SDHC (32 Go max.). Les cartes SDXC et UHX ne sont pas prises en charge.

# Panneau arrière

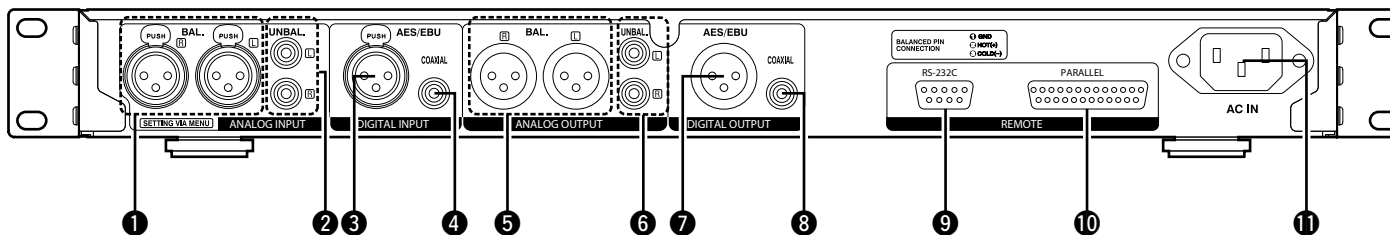

- |  |  |   |
|--|--|---|
| <p><b>1</b> <b>Connecteur d'entrée analogique (symétrique)</b> ..... (11)</p> <ul style="list-style-type: none"> <li>• Type XLR</li> <li>• Brochage: 1. GND/2. Chaud (w/ Fantôme) / 3. Froid</li> <li>• Le niveau d'entrée de ligne peut être modifié à l'aide de "08 Volume Input" (☞ page 22) dans "System Setting".</li> </ul> <p><b>2</b> <b>Connecteur d'entrée analogique (asymétrique)</b> ..... (11)</p> <ul style="list-style-type: none"> <li>• Type RCA</li> </ul> <p><b>3</b> <b>Connecteur d'entrée numérique (XLR)</b> ..... (11)</p> <ul style="list-style-type: none"> <li>• Type XLR</li> <li>• IEC60958 Type I</li> <li>• Brochage: 1. TERRE / 2. Chaud / 3. Froid</li> </ul> <p><b>4</b> <b>Connecteur d'entrée numérique (RCA)</b> ..... (11)</p> <ul style="list-style-type: none"> <li>• IEC60958 Type II</li> </ul> | <p><b>5</b> <b>Connecteur de sortie analogique (symétrique)</b> ..... (11)</p> <ul style="list-style-type: none"> <li>• Type XLR</li> <li>• Brochage: 1. GND/2. Chaud / 3. Froid</li> </ul> <p><b>6</b> <b>Connecteur de sortie analogique (asymétrique)</b> ..... (11)</p> <ul style="list-style-type: none"> <li>• Type RCA</li> </ul> <p><b>7</b> <b>Connecteur de sortie numérique (XLR)</b> ..... (11)</p> <ul style="list-style-type: none"> <li>• IEC60958 Type I (AES/EBU)</li> <li>• Brochage: 1. TERRE / 2. Chaud / 3. Froid</li> </ul> <p><b>8</b> <b>Borne de sortie numérique (RCA)</b> ..... (11)</p> <ul style="list-style-type: none"> <li>• IEC60958 Type II (COAXIAL)</li> </ul> | <p><b>9</b> <b>Borne RS-232C</b> ..... (12, 56)</p> <ul style="list-style-type: none"> <li>• Borne DSUB à 9broches (Femelle)</li> </ul> <p><b>10</b> <b>Port parallèle (PARALLEL)</b> ..... (12, 59)</p> <ul style="list-style-type: none"> <li>• Borne DSUB à 25broches (Femelle)</li> </ul> <p><b>11</b> <b>Entrée CA (AC IN)</b> ..... (12)</p> <ul style="list-style-type: none"> <li>• Connectez le cordon d'alimentation fourni.</li> </ul> |
|--|--|---|

# Affichage

Le statut et les informations de lecture sur les divers médias apparaissent sur l'affichage DN-500R. Les détails de l'affichage varient selon l'état de fonctionnement (arrêt/enregistrement/lecture) du DN-500R.

## Changement de l'affichage

### Appuyez sur DISPLAY.

- Les détails de l'affichage changent à chaque fois que le bouton est enfoncé.

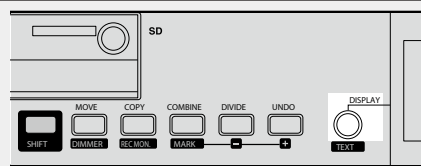

## Affichage de lecture/pause/recherche/arrêt

- L'affichage des propriétés peut également être changé à l'aide de **DISPLAY**.

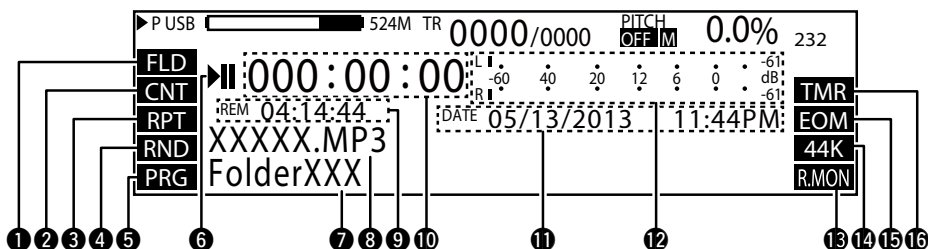

### 1 Affichage de la plage de lecture

- Affiche la plage de lecture en cours.
- Affiche les paramètres configurés dans "19 Play Range" (page 19) dans "Preset Setting".
- FLD: Dossier actuel/ALL: Tous les dossiers

### 2 Affichage du mode de lecture

- Affiche les paramètres configurés dans "20 Play Mode" (page 19) dans "Preset Setting".
- CNT : Lecture en continu
- SGL : Lecture de la piste 1

### 3 Affichage de la répétition de la lecture

- Affiche les paramètres configurés dans "24 Repeat" (page 19) dans "Preset Setting".
- RPT : Affiché lorsque le mode de lecture à répétition est activé.

### 4 Affichage de la lecture aléatoire

- Affiche les paramètres configurés dans "21 Random" (page 19) dans "Preset Setting".
- RND : Affiché lorsque le mode de lecture aléatoire est activé.

### 5 Affichage de la lecture programmée

- Affiche les paramètres configurés dans "22 Program" (page 19) dans "Preset Setting".
- PRG : Affiché lorsque le mode de lecture programmé est activé.

### 6 Affichage du statut

- Affiche l'état du fonctionnement.

STOP	■
CUE	CUE
PAUSE	
AUDIBLE PAUSE	
SEARCH	◀▶
PLAY	▶
REC PAUSE	•
REC	●

### 7 Nom du dossier

- Affiche le chemin vers le dossier sélectionné.

### 8 Nom de la piste

- Affiche le nom de la piste sélectionnée.

### 9 Affichage de la durée restante

- Affiche la durée restante de la piste en cours.
- Le format d'affichage peut être réglé en "33 Time Display" (page 20) dans "Preset Setting".
- Lorsque la piste sélectionnée est au format VBR (débit binaire variable), l'estimation du temps restant est affichée.

### 10 Affichage de la durée écoulée

- La durée écoulée de la piste actuellement sélectionnée est affichée.
- Le format d'affichage peut être réglé en "33 Time Display" (page 20) dans "Preset Setting".

### 11 Affichage de l'Heure/Date

- La date et l'heure actuelles sont affichées lorsque la lecture est arrêtée.
- Pendant la lecture, la date et l'heure à laquelle la piste sélectionnée a été créée s'affichent.
- Le format d'affichage peut être réglé en "14 Time Form" et "15 Date Form" (page 22) dans "Preset Setting".

### 12 Affichage du niveau de lecture

- Affiche le niveau de lecture.
- Avec un support de pic trois-secondes.

### 13 Affichage de l'écran d'enregistrement

- Affiche l'état de l'écran d'enregistrement.
- R.MON : Affiché lorsque l'écran d'enregistrement est activé.

### 14 Affichage du taux d'échantillonnage

- Affiche le taux d'échantillonnage de la sortie audio. (44 K/48 K/96 K)
- Lorsqu'un taux d'échantillonnage n'est pas appliqué lorsque Ext (AES) est utilisé, "EXT" clignote sur l'affichage. Rien n'est affiché lorsque le mode "Auto" est utilisé.

### 15 Notification de fin de plage

- "EOM" s'affiche lorsqu'un réglage autre que "Off" a été configuré sur "31 End Of Message" (page 20) dans "Preset Setting".

### 16 Affichage de la minuterie

- "TMR" s'affiche lorsque le mode "Enregistrement par minuterie" (page 34) ou "Lecture par minuterie" (page 44) est réglé.

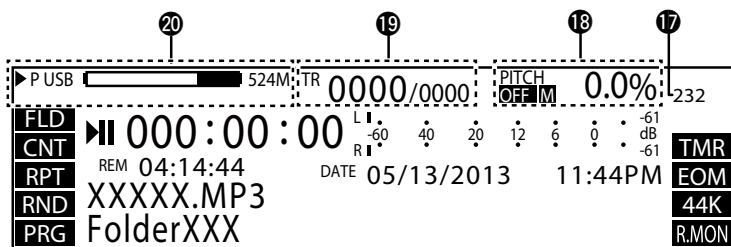

### 17 Affichage de connexion en série à distance

- S'allume lorsque les commandes en série à distance sont en cours de réception.

### 18 Affichage de la hauteur tonale

- Affiche le statut ON/OFF de la fonction de la hauteur tonale, la touche principale et la vitesse de lecture (pourcentage).
- "M" s'affiche lorsque la touche principale est activée.

### 19 Affichage du numéro de la plage

- Le côté droit affiche le nombre total de pistes sur le média sélectionné, tandis que le côté gauche affiche le numéro de piste sélectionnée.

### 20 Affichage du média

- Affiche le type de média actuellement sélectionné (SD/USB) et la quantité d'espace libre.
- Le média actuellement sélectionné est réglé dans la partie supérieure et "P" s'affiche à l'avant du média.
- Le média de sauvegarde (enregistrement double) est réglé sur la partie inférieure (le cas échéant) et "B" s'affiche en face du média. Lorsqu'un média secondaire (enregistrement relais) est réglé, "S" s'affiche en face du média.
- Si il n'y a pas d'espace libre sur le média inférieur, "MEDIA FULL" s'affiche.
- Si le média inférieur atteint 2000 pistes, "TRACK FULL" s'affiche.
- Si l'écriture est interdite au média inférieur, "WRITE LOCK" s'affiche.
- "▶" indique le média actuellement sélectionné.

## Affichage des propriétés (lecture/pause/recherche/arrêt)

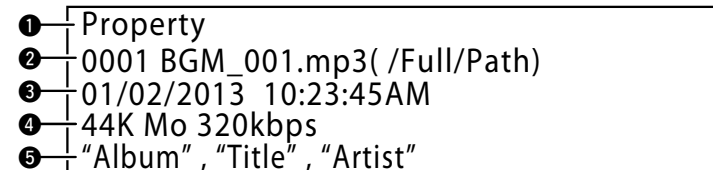

### 1 Nom du titre

### 2 Numéro de la piste/nom du fichier

- Affiche le numéro de la piste sélectionnée et le nom de fichier.
- Le chemin d'accès au dossier dans lequel le fichier est rangé s'affiche entre parenthèses ( ).

### 3 Affichage de l'Heure/Date

- Affiche la date et l'heure à laquelle la piste sélectionnée a été créée.
- Le format d'affichage peut être réglé en "14 Time Form" et "15 Date Form" (page 22) dans "Preset Setting".

### 4 Information d'enregistrement de piste

- Taux d'échantillonnage
- Canal
- St : Stéréo / Mo : Monaural
- Nombre de bits de quantification ou débit binaire

### 5 Nom de l'album

- Uniquement pour les fichiers MP3, le nom de l'album dans le tag ID3 s'affiche.

#### Titre

- Uniquement pour les fichiers MP3, le nom du titre dans le tag ID3 s'affiche.

#### Artiste

- Uniquement pour les fichiers MP3, le nom de l'artiste dans le tag ID3 s'affiche.



Si les informations de texte ne s'adaptent pas à l'écran, appuyez sur **TEXT** en mode shift pour faire défiler l'écran et afficher le texte masqué.

## Affiche pendant l'enregistrement et lorsque l'enregistrement est en pause

- Appuyez sur **DISPLAY** pour passer en mode d'affichage agrandi du compteur de niveau.

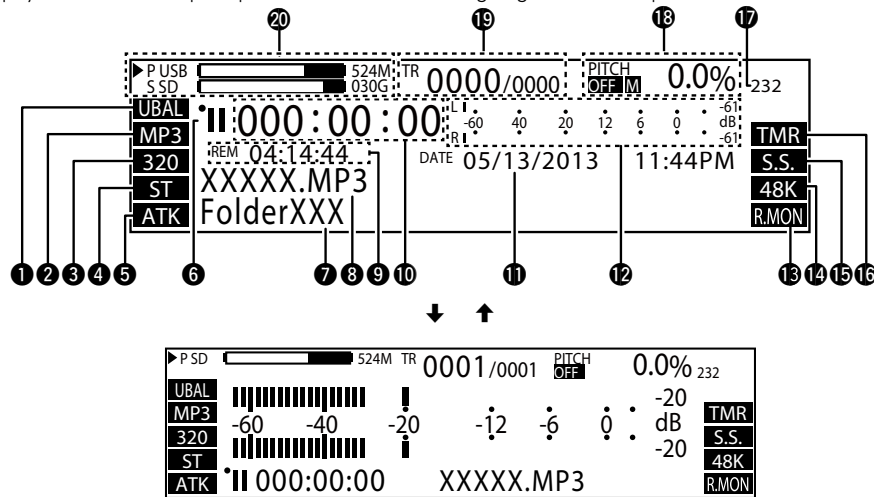

### 1 Affichage de l'entrée d'enregistrement

- Affiche "09 Audio Input" (page 18) du "Preset Setting" actuel.
- UBAL : Asymétrique / BAL : Symétrique / AES : AES / EBU / COAX : Coaxial

### 2 Affichage du fichier d'enregistrement

- Affiche "10 Rec Format" (page 18) du "Preset Setting".
- MP3 / WAV

### 3 Affichage du format d'enregistrement

- Affiche "10 Rec Format" (page 18) du "Preset Setting".
- MP3 : Débit binaire / WAV : N° de bits de quantification

### 4 Affichage du canal d'enregistrement

- Affiche "11 Rec Channel" (page 18) du "Preset Setting" actuel.
- ST : Stéréo / MONO : Mono (Lch) / MIX : Lch Rch Mix

### 5 Affichage de la piste automatique

- Affiche "ATK" lorsque "14 Auto Track" (page 18) le "Preset Setting" actuel est activé.

### 6 Affichage du statut

- Affiche l'état du fonctionnement.

STOP	■
CUE	CUE
PAUSE	
AUDIBLE PAUSE	
SEARCH	◀▶
PLAY	▶
REC PAUSE	
REC	●

### 7 Affichage du nom du dossier

- Affiche le chemin vers le dossier sélectionné.

### 8 Affichage du nom de la piste

- Affiche la barre de progression lorsque "14 Auto Track" (page 18) de "Preset Setting" est réglé sur autre chose que sur arrêt.

### 9 Affichage de la durée restante

- Affiche la durée d'enregistrement restante sur le média sélectionné.
- Le format d'affichage peut être réglé en "33 Time Display" (page 20) dans "Preset Setting".
- "--:--" s'affiche si le format ne peut pas être appliqué à l'affichage du temps restant.

### 10 Affichage de la durée écoulée

- Affiche le temps d'enregistrement écoulé de la piste actuelle.
- Le format d'affichage peut être réglé en "33 Time Display" (page 20) dans "Preset Setting".

### 11 Affichage de l'Heure/Date

- La date et l'heure de début d'enregistrement sont affichées pendant l'opération d'enregistrement.

### 12 Compteur de niveau d'enregistrement

- Affiche le niveau d'enregistrement. Avec un support de pic trois-secondes.

### 13 Affichage de l'écran d'enregistrement

- Affiche l'état de l'écran d'enregistrement.
- R.MON : Affiché lorsque l'écran d'enregistrement est activé.

### 14 Affiche le taux d'échantillonnage d'enregistrement.

- Taux d'échantillonnage d'enregistrement.
- Affiche "12 Sample Rate" (page 18) du "Preset Setting".
- Lorsqu'un taux d'échantillonnage n'est pas appliqué lorsque Ext (AES) est utilisé, "EXT" clignote sur l'affichage.

### 15 Affichage du saut des silences

- Affiche "S.S" lorsque "16 Silent Skip" (page 19) du "Preset Setting" est activé.

### 16 Affichage de la minuterie

- "TMR" s'affiche lorsque le "Rec Timer" (page 34) ou "Play Timer" (page 44) est réglé.

### 17 Affichage de connexion en série à distance

- Affiché lorsque la commande en série à distance est en cours de réception.

### 18 Affichage de la hauteur tonale

- Affiche le statut ON/OFF de la fonction de la hauteur tonale, la touche principale et la vitesse de lecture (pourcentage).
- "M" s'affiche lorsque la touche principale est activée.

### 19 Affichage du numéro de la plage

- Le côté droit affiche le nombre total de pistes sur le média sélectionné, tandis que le côté gauche affiche le numéro de piste sélectionnée.

### 20 Affichage du média

- Affiche le type de média actuellement sélectionné (SD/USB) et la quantité d'espace libre.
- Le média actuellement sélectionné est réglé dans la partie supérieure et "P" s'affiche à l'avant du média.
- Le média de sauvegarde (enregistrement double) est réglé sur la partie inférieure (le cas échéant) et "B" s'affiche en face du média.
- Lorsqu'un média secondaire (enregistrement relais) est réglé, "S" s'affiche en face du média.
- S'il n'y a pas d'espace libre sur le média inférieur, "MEDIA FULL" s'affiche.
- Si le média inférieur atteint 2000 pistes, "TRACK FULL" s'affiche.
- Si l'écriture est interdite au média inférieur, "WRITE LOCK" s'affiche.
- "▶" indique le média actuellement sélectionné.



# Connexions

## REMARQUE

- Ne branchez pas le cordon d'alimentation avant d'avoir terminé tous les branchements.
- Consultez également les instructions d'utilisation des autres équipements en effectuant les branchements.
- Insérez les fiches fermement. Des connexions mal fixées seront des sources de bruit.
- Assurez-vous de relier les voies de gauche et de droite en toute conformité (gauche avec gauche, droite avec droite).
- Branchez les câbles aux connecteurs d'entrée et de sortie appropriés.
- Ne groupez pas les cordons d'alimentation avec les câbles de connexion des équipements. Cela pourrait provoquer des ronflements ou autres types de bruit audio indésirables.

## Préparatifs

### Câbles utilisés pour la connexion audio

Sélectionnez les câbles en fonction de l'équipement à connecter.

#### Câbles audio

##### Connexion analogique (RCA)

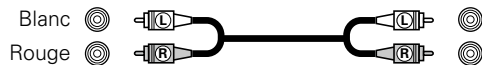

Câble audio stéréo (vendu séparément)

##### Connexion numérique (RCA)



Câble numérique coaxial (vendu séparément)

##### Connexion analogique (XLR), connexion numérique (XLR)



Câble symétrique (vendu séparément)

## Branchements audio

### Branchement analogique (asymétrique)

Connectez les entrées/sorties de niveau de ligne analogique aux bornes d'entrées/sorties analogiques (asymétriques) pour la lecture ou l'enregistrement.

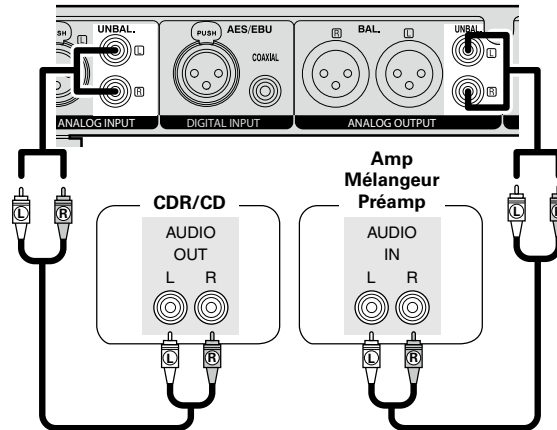

### Branchement analogique (symétrique)

Connectez les entrées/sorties de niveau de ligne analogique aux entrées/sorties des bornes analogiques (symétriques) pour la lecture ou l'enregistrement.

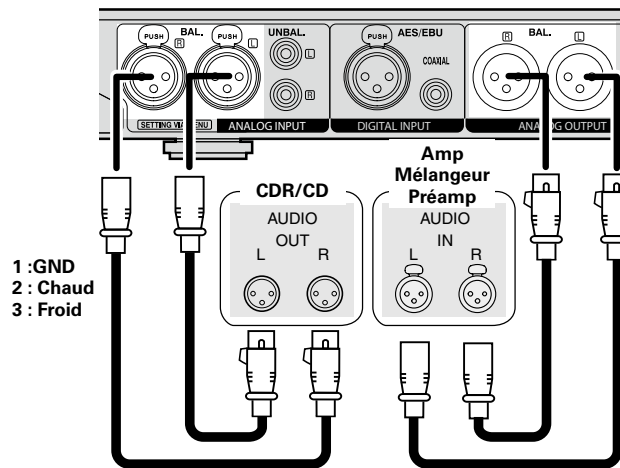

### Connexion numérique (COAXIAL)

Connectez les entrées/sorties numériques aux entrées/sorties numériques (COAXIAL) des connecteurs pour la lecture ou l'enregistrement.

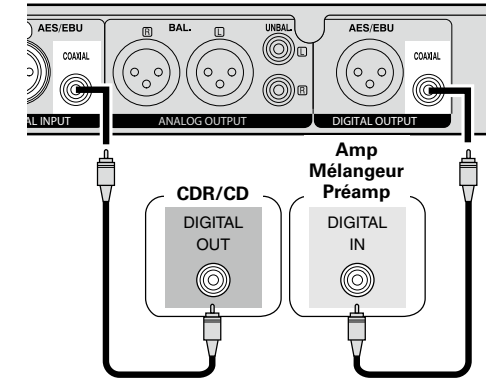

### Connexion numérique (AES/EBU)

Connectez les entrées/sorties numériques aux entrées/sorties numériques (AES/EBU) des connecteurs pour la lecture ou l'enregistrement.

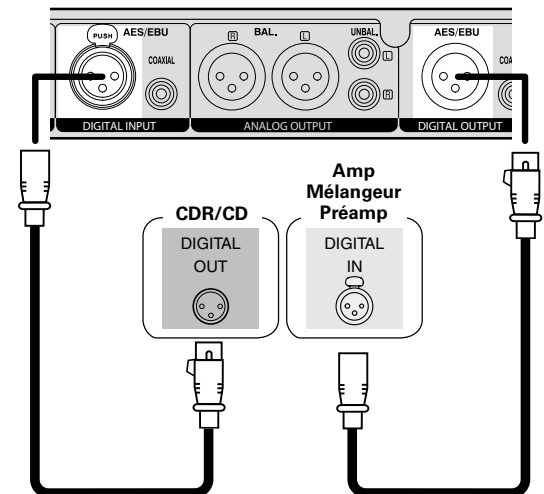

## Connexion de la borne de contrôle externe

### Port parallèle

Connectez un appareil externe au port parallèle.

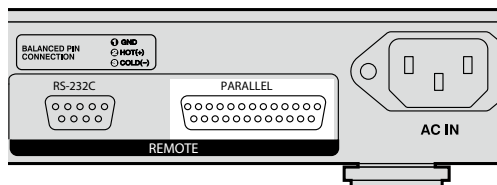

Le contrôle parallèle peut être utilisé pour contrôler le DN-500R à partir d'un appareil externe.

Pour des détails sur le contrôle parallèle, reportez-vous à "Contrôle parallèle" (page 59).

### Borne RS-232C

Connectez un câble direct RS-232C avec une borne D-sub à 9 broches à la borne série RS-232C.

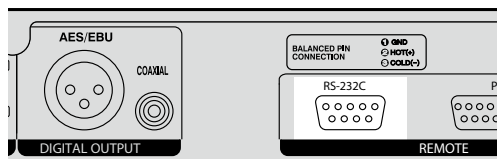

La commande par RS-232C vous permet de commander l'appareil depuis un hôte.

Voir "Fonction de contrôle à distance en série" (page 56) pour plus d'informations sur la commande RS232C.

## Connexion du casque

Connectez le casque à la prise casque (PHONES).

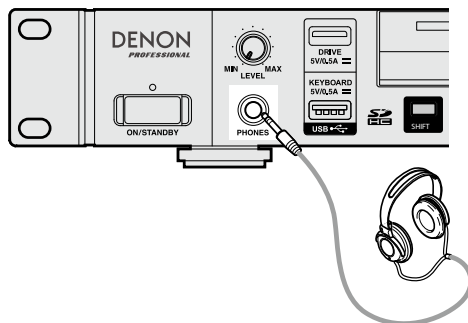

Lorsque vous appuyez sur la molette d'ajustement du volume du casque (**LEVEL**), la molette jaillit. Après avoir ajusté le volume, appuyez à nouveau sur la molette pour la remettre en position.

### REMARQUE

Afin d'éviter une perte de l'ouïe, n'augmentez pas excessivement le niveau du volume lors de l'utilisation d'écouteurs.

## Connexion du cordon d'alimentation

Insérez le cordon d'alimentation lorsque toutes les autres connexions sont terminées.

Veillez à connecter le fil de terre aussi.

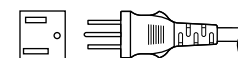
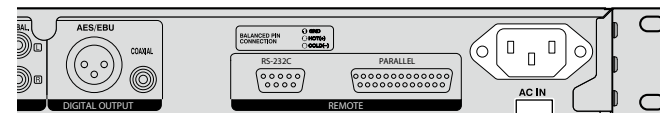

À la prise d'alimentation (CA 120 V, 60 Hz)  
modèles Amérique et Canada

Cordon d'alimentation (fourni)

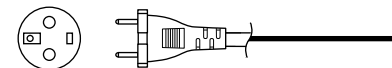

À la prise d'alimentation (CA 230 V, 50/60 Hz)  
modèles Europe, R-U, Asie/Pacifique

### REMARQUE

- Assurez-vous d'insérer la prise d'alimentation fermement à la prise CA. Si la prise n'est pas correctement insérée, cela peut entraîner un dysfonctionnement ou du bruit.
- Ne débranchez pas le cordon d'alimentation pendant que l'appareil fonctionne.
- N'utilisez que le cordon d'alimentation fourni avec cet appareil.

# Montage du support d'enregistrement

## Carte SD

### Insertion d'une carte SD

#### 1 Ouvrez la trappe pour carte SD dans le sens indiqué par la flèche.

L'écran affiche "SD DOOR OPEN".

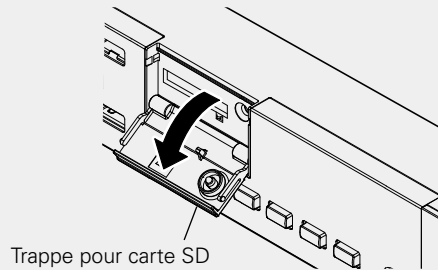

#### 2 Insérez complètement la carte SD dans la fente pour carte SD jusqu'à ce que vous entendiez un "clique".

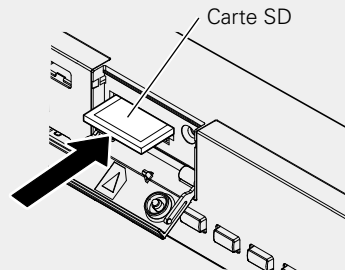

#### 3 Fermez la trappe pour carte SD.

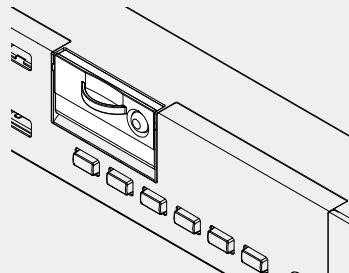

- Si la trappe pour carte SD ne "clique" pas en la refermant, vérifiez si la carte SD est enfoncée jusqu'au bout dans la fente.

### Retrait de la carte SD

Vérifiez tout d'abord que la lecture depuis la carte SD ou l'enregistrement sur celle-ci est arrêté.

#### 1 Ouvrez la trappe pour carte SD dans le sens indiqué par la flèche.

L'écran affiche "SD DOOR OPEN".

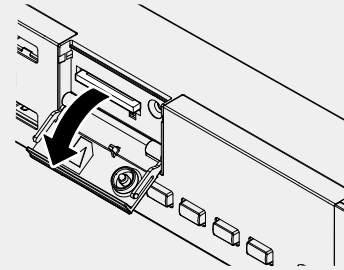

- L'opération en cours continue même lorsque "DOOR OPEN" est affiché.
- Pour faire disparaître "DOOR OPEN", fermez la trappe pour carte SD ou appuyez sur la molette Jog.

#### 2 Appuyez sur la carte SD.

La carte SD ressort. Retirez la carte.

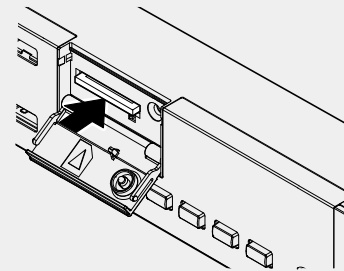

### REMARQUE

Le retrait de la carte SD pendant l'enregistrement peut provoquer une écriture incorrecte du fichier enregistré.  
Ne retirez pas la carte SD pendant l'enregistrement.

### Protection de la carte SD

La trappe pour carte SD du DN-500R peut être fixée à l'aide de la vis de blocage fournie. (un petit tournevis Phillips est nécessaire pour l'installation).

La fixation de la trappe pour carte SD évite de pouvoir l'ouvrir facilement et prévient ainsi une perte accidentelle de la carte SD.

#### 1 Retirez la goupille et l'attache en plastique.

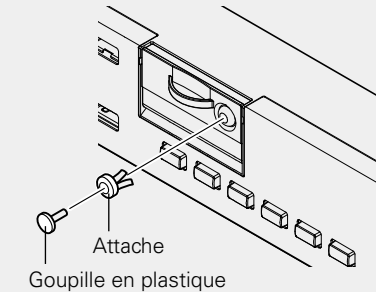

- Conservez la goupille et l'attache en plastique en un lieu sûr.

#### 2 Introduisez la vis de blocage dans le trou d'où a été retirée la goupille en plastique et serrez-le à l'aide d'un petit tournevis Phillips.

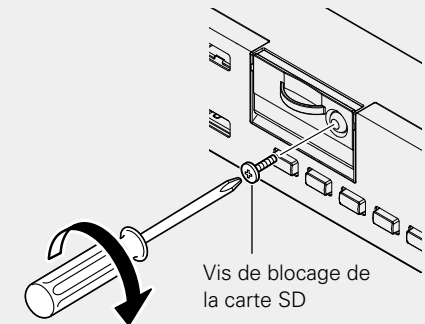

## À propos de la carte SD

Pour des détails des cartes SD qui ont été confirmées pour être compatibles pour une utilisation par DENON, consultez le site Web DENON (URL : <http://www.d-mpro.com>).

## Connexion d'un dispositif USB

Le DN-500R prend en charge les mémoires flash USB ainsi que les périphériques USB externes (de type stockage de masse).



- Les concentrateurs USB ne sont pas pris en charge.
- HFS + n'est supporté que pour la lecture.
- Les systèmes de fichier FAT16/FAT32 sont pris en charge.

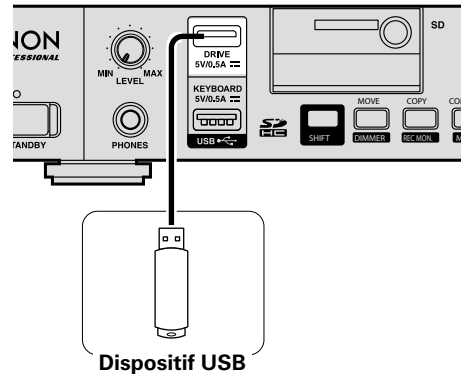

### REMARQUE

Le retrait du lecteur USB pendant l'enregistrement peut provoquer une écriture incorrecte du fichier enregistré.  
Ne retirez pas le lecteur USB pendant l'enregistrement.

## Précautions lorsqu'un support d'enregistrement est présent

- **N'utilisez pas une carte SD ou une clé USB fendue, déformée ou réparée avec du ruban adhésif.**
- "Loading..." s'affiche après avoir monté ou chargé le support d'enregistrement. Ne retirez pas ce dernier pendant que ce message est affiché.

# Réglages par défaut

## Liste de menu

Bouton de réglage	MENU	Élément de configuration	Page
<b>MENU</b>	01 User Preset Sel	01 PRESET1	18
		02 PRESET2	
		03 PRESET3	
	02 Preset Setting X	01 Preset Title	18
		02 Shift Mode	18
		03 Power On	18
		04 Dual Rec	18
		05 Relay Rec	18
		06 Rec Level Type	18
		07 ALC	18
		08 One Touch Rec	18
		09 Audio Input	18
		10 Rec Format	18
		11 Rec Channel	18
		12 Sample Rate	18
		13 Pre Record	18
		14 Auto Track	18
		15 Auto Mark	19
		16 Silent Skip	19
		17 Silent Level	19
		18 Silent Time	19
		19 Play Range	19
		20 Play Mode	19
		21 Random	19
		22 Program	19
		23 Finish Mode	19
		24 Repeat	19
		25 Auto Cue	19
		26 Skip Back	19
		27 Search Mode	19
28 Auto Fade In	19		
29 Auto Fade Out	19		
30 Start Delay	19		

Bouton de réglage	MENU	Élément de configuration		Page	
<b>MENU</b>	02 Preset Setting X	31 End Of Message		20	
		32 Master Key		20	
		33 Time Display		20	
		34 File Sort		20	
		35 Dimmer		20	
		36 Display Dimmer		20	
		37 LED Dimmer		20	
		38 Screen Saver		20	
		39 Fader Start		20	
		40 Para Rem Mode		20	
		41 Keyboard Type		20	
		42 Default		20	
	03 Rec Timer	Rec Timer List (Max. 30)	Rec Timer Menu	Edit	34
				Insert	
				Clear	
	All Clear				
	Timer On				
	Timer Off				
	04 Play Timer	Play Timer List (Max. 30)	Play Timer Menu	Edit	44
				Insert	
				Clear	
				All Clear	
	Timer On				
	Timer Off				
05 Program List	Program List (Max. 99)	Program List Menu	Preview	42	
			Insert		
			Remove		
			Remove All		
			Load		
Save					
06 Hot List	Hot List (Max. 20)	Hot List Menu	Preview		46
			Auto Mapping		
			Set		
			Remove		
			Remove All		
			Load		
Save					

Liste de menu

Bouton de réglage	MENU	Élément de configuration	Page
<b>MENU</b>	07 System Setting	01 Timer Priority	21
		02 Rec Folder	21
		03 Signal Pass Thru	21
		04 User Area	21
		05 File Name Form	21
		06 Mono Play	21
		07 Output Rate	21
		08 Volume Input	22
		09 Ref(XLR/RCA)	22
		10 Input Trim Lch	22
		11 Input Trim Rch	22
		12 Output Trim Lch	22
		13 Output Trim Rch	22
		14 Time Form	22
		15 Date Form	22
		16 Display Contrast	22
		17 Language	22
		18 Serial Bit Rate	22
		19 Machine Name	22
		20 Daylight Saving	22
		21 Admin Passwd	22
		22 Auto Reboot	22
		23 Default	22
	08 Utility	01 Time/Date	24
		02 Load Setting	24
		03 Save Setting	24
		04 Firmware Version	25
		05 Format Media	25
		06 Speed Check	25

Démarrage
Nomenclature et fonctions
Connexions
Réglages par défaut
Sélectionner le média
Sélection des fichiers et dossiers
Enregistrement
Lecture
Fonction d'édition
Fonction de contrôle
Informations

## Réglages par défaut

Le DN-500R peut enregistrer le signal audio d'entrée sur une carte SD ou vers un lecteur USB. Il dispose de différents réglages d'enregistrement et de lecture qui vous permettent d'utiliser de multiples applications pour enregistrer et lire.

Le DN-500R vous permet également de programmer jusqu'à trois préréglages. Vous pouvez utiliser cette fonction pour définir vos modèles d'enregistrement et de lecture à l'avance en fonction de l'application prévue. Vous pouvez activer le préréglage pour une application spécifique tout simplement en sélectionnant son numéro.

Lors de l'utilisation de cet appareil pour la première fois, assurez-vous de régler l'horloge avant utilisation. Pour des détails sur la manière de régler l'horloge, reportez-vous à "Time/Date" (page 24).

## Fonctionnements du menu

### (Sélection de préréglage/réglage de préréglage/réglage du système)

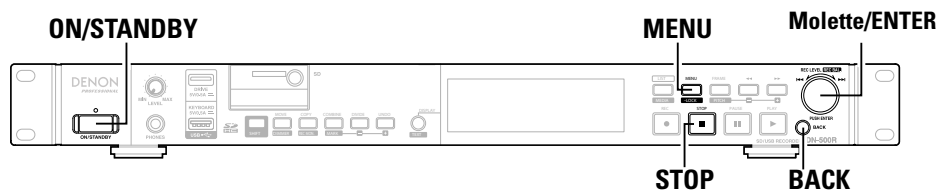

### 1 Appuyez sur ON/STANDBY.

L'alimentation du DN-500R est sous tension et l'écran d'affichage s'allume.

### 2 Pendant que DN-500R est arrêté, appuyez sur MENU.

La liste de menu s'affiche.

01 User Preset Sel
02 Preset Setting 1
03 Rec Timer
04 Play Timer
05 Program List

• Pour des détails sur les éléments de configuration de chaque menu, reportez-vous à "Liste de menu" (page 15).

### 3 Tournez la molette de sélection pour sélectionner le menu des paramètres que vous souhaitez modifier, puis appuyez sur ENTER.

La liste de menu de l'élément sélectionné s'affiche.

- Si un mot de passe administrateur est configuré en tant que "System Setting", le mot de passe doit être saisi.

### 4 Tournez la molette de sélection pour sélectionner l'élément des paramètres que vous souhaitez modifier, puis appuyez sur ENTER.

L'élément de configuration est choisi.

### 5 Tournez la molette de sélection pour sélectionner l'élément détaillé que vous souhaitez régler, puis appuyez sur ENTER.

L'élément de configuration est choisi.

- Pour continuer à configurer d'autres éléments, effectuez à nouveau l'étape 4, 5.
- Pour revenir au menu du niveau supérieur à partir de l'élément de menu actuellement en cours de réglage, appuyez sur **BACK**.

### 6 Après avoir terminé tous les réglages, appuyez sur MENU.

Les réglages modifiés sont enregistrés et DN-500R revient au statut arrêté.

## Annuler les réglages

Suivez les étapes ci-dessous.

- ① Appuyez sur **STOP**.  
Affiche "Exit without Saving?".
- ② Tournez la molette de sélection pour sélectionner "OK", puis appuyez sur **ENTER**.  
Les réglages sont annulés.

## ❑ Sélection des pré-réglages (Sélection des pré-réglages de l'utilisateur)

Trois pré-réglages (PRESET1/PRESET2/PRESET3) peuvent être créés.

Sélectionnez et utilisez les pré-réglages en fonction de la manière dont l'appareil est utilisé.

## ❑ Preset Setting



Ces réglages sont effectués indépendamment des 3 pré-réglages (Preset-1/Preset-2/ Preset-3). Sélectionnez tout d'abord le numéro de pré-réglage que vous souhaitez définir dans le menu "01 Presets".

- Il y a des éléments pré-réglés qui ont différentes valeurs initiales pour le PRESET 1, 2 et 3. Dans ce cas, le numéro de PRESET est enregistré après la valeur initiale.

Éléments de réglage	Détails de configuration (les éléments en gras sont les réglages d'usine par défaut)
<b>01 Preset Title</b> Modifie le nom de pré-réglage.	<b>Preset X (X=1 – 3)</b>  Pour plus de détails, reportez-vous à "Renommer les pré-réglages" (page 21).
<b>02 Shift Mode</b> Définit le fonctionnement de la touche <b>SHIFT</b> .	<b>Momentary</b> : Bascule vers le mode shift lors du maintien du bouton <b>SHIFT</b> quand un autre bouton est enfoncé. <b>Lock</b> : Bascule vers le mode shift lorsque le bouton <b>SHIFT</b> est pressé. Dans ce cas, le bouton <b>SHIFT</b> s'allume.
<b>03 Power On</b> Définit le fonctionnement lorsque le DN-500R est mis sous tension.	<b>Stop</b> : S'arrête lorsque l'alimentation est activée. <b>Resume Play</b> : Démarrez la lecture à partir de la piste qui a été lue la dernière par le fonctionnement précédent. <b>Play First</b> : La lecture démarre à partir de la première piste dans le dossier qui a été lu le dernier par le fonctionnement précédent. <b>Rec</b> : Commence à enregistrer dans le dossier du média actuellement sélectionné. Les réglages pour le dossier de sauvegarde peuvent être configurés en "02 Rec Folder" (page 21) dans "System Setting".
<b>04 Dual Rec</b> Définit le média de sauvegarde pour double enregistrement.	<b>Off</b> : Éteint l'enregistrement double. <b>SD</b> : Sélectionne SD comme média de sauvegarde. <b>USB</b> : Sélectionne USB comme média de sauvegarde.
<b>05 Relay Rec</b> Définit le média (média secondaire) sur lequel l'enregistrement continue lorsque l'enregistrement relais est utilisé.	<b>Off</b> : Éteint l'enregistrement relais. <b>SD</b> : Sélectionne SD comme média secondaire. <b>USB</b> : Sélectionne USB comme média secondaire.
<b>06 Rec Level Type</b> Définit la molette de sélection comme la méthode de sélection du niveau d'enregistrement.	<b>Master/Bal</b> : Ajuste le niveau d'entrée et l'équilibre des canaux gauche et droit. <b>Separate L/R</b> : Ajuste le niveau d'entrée des canaux gauche et droit séparément.

Éléments de réglage	Détails de configuration (les éléments en gras sont les réglages d'usine par défaut)
<b>07 ALC</b> Définit l'ALC (Contrôle du niveau automatique).	<b>Off</b> (PRESET1/2): Éteint l'ALC. <b>Mix</b> : Définit le même ALC pour les canaux gauche et droit. <b>Separate</b> (PRESET3): Définit l'ALC pour les canaux gauche et droit séparément.
<b>08 One Touch Rec</b> Définit le fonctionnement du bouton <b>REC</b> .	<b>Off</b> (PRESET1/2): Appuyez sur le bouton <b>REC</b> pour mettre l'enregistrement en pause, puis à nouveau pour démarrer l'enregistrement. <b>On</b> (PRESET3): Appuyez sur le bouton <b>REC</b> une fois pour démarrer l'enregistrement.
<b>09 Audio Input</b> Sélectionne la source d'entrée audio pour l'enregistrement.	<b>Bal</b> : Enregistre la source branchée à la prise d'entrée analogique XLR. <b>UnBal</b> : Enregistre la source branchée à la prise d'entrée analogique RCA. <b>AES / EBU</b> : Enregistre la source branchée à la prise d'entrée numérique XLR. <b>Coaxial</b> : Enregistre la source branchée à la prise d'entrée numérique RCA.
<b>10 Rec Format</b> Sélectionne le format audio (MP3 ou PCM) pour l'enregistrement.	<b>MP3-320</b> (PRESET2) / MP3-256 / MP3-192 / <b>MP3-128</b> (PRESET1) / MP3-64 / PCM-16 / <b>PCM-24</b> (PRESET3) • Les valeurs en débit binaire indiquées sont celles de l'enregistrement comme fichier stéréo. • Sélectionne le débit binaire pour le format MP3. • Sélectionne le nombre de bits quantifié pour le format PCM. • MP3 ne peut pas être sélectionné quand le "12 Sample Rate" est de 96k.
<b>11 Rec Channel</b> Choisissez si enregistrer comme fichier stéréo ou dossier monaural.	<b>Stereo</b> : Enregistre comme fichier stéréo (2 canaux). <b>Mono(L)</b> : Enregistre en tant que fichier monaural (canal gauche). <b>MonoMix</b> : Mélange en stéréo (2 canaux) et enregistre en tant que fichier -3 dB.
<b>12 Sample Rate</b> Sélectionne la fréquence d'échantillonnage pour l'enregistrement.	<b>44.1k</b> (PRESET1/2): Enregistre à 44,1 kHz. <b>48k</b> : Enregistre à 48kHz. <b>96k</b> (PRESET3): Enregistre à 96kHz. <b>Ext (AES)</b> : Enregistre avec une horloge externe (AES/EBU).
<b>REMARQUE</b>	
Ceci n'est activé que pour l'enregistrement d'entrée analogique. • 96k ne peut pas être sélectionné quand le "10 Rec Format" est MP3.	
<b>13 Pre Record</b> Lorsque l'enregistrement est démarré depuis l'état en pause de l'enregistrement, l'enregistrement démarre rétroactivement pendant ce délai pré-réglé.	<b>Off</b> : Éteint le pré-enregistrement. 1sec / 2sec / 3sec / 4sec / 5sec
<b>14 Auto Track</b> Crée un nouveau fichier pour chaque temps d'enregistrement réglé et continue l'enregistrement.	<b>Off</b> : Enregistre sans créer un nouveau fichier. 1min / 5min / 10min / 15min / 30min / 1hour / 2hour / 6hour / 8hour / 12hour / 24hour
<b>REMARQUE</b>	
• Lorsque la taille d'un fichier enregistré atteint 2 Go, l'enregistrement se commute automatiquement dans un nouveau fichier et se poursuit. • De brèves coupures du son peuvent se produire entre les fichiers, suivant la capacité d'enregistrement de ces derniers.	



Éléments de réglage	Détails de configuration (les éléments en gras sont les réglages d'usine par défaut)
<b>15 Auto Mark</b> Si une entrée qui se trouve sous le niveau réglé dans "17 Silent Level" perdure pendant plus longtemps que le temps défini dans "18 Silent Time" (page 19), des données de marquage sont écrites dans le fichier. Ce repère est utile pour la recherche d'un endroit spécifique pendant la lecture.	<b>Off:</b> Désactive la fonction de repère automatique. <b>On:</b> Active la fonction de repère automatique.  <ul style="list-style-type: none"><li>Le nombre maximum de repères par fichier est de 30.</li><li>Les numéros de repère sont joints dans l'ordre numérique en commençant par 1.</li><li>Des repères peuvent aussi être ajoutés manuellement. Pour des détails, reportez-vous à "Ajout de repères (marquage)" (page 41).</li><li>Vous pouvez éditer les repères à l'aide du logiciel "DMP Mark Editor" fourni avec l'appareil. Vous trouverez plus d'informations à ce sujet dans le manuel sur le CD-ROM fourni.</li></ul>
<b>16 Silent Skip</b> Si une entrée qui se trouve sous le niveau réglé dans "17 Silent Level" perdure pendant plus longtemps que le temps défini dans "18 Silent Time", l'enregistrement est en pause. L'enregistrement recommence lorsque le niveau d'entrée est redevenu supérieur à cette valeur.	<b>Off:</b> Désactive la fonction de saut des silences. <b>On:</b> Active la fonction de saut des silences. L'icône <b>S.S</b> est affichée à l'écran (page 37 "Enregistrement des sauts de silence").  <ul style="list-style-type: none"><li>L'interruption provisoire de l'enregistrement par la fonction de saut des silences est indiquée par le clignotement du message "S.S" sur l'afficheur.</li><li>Lorsque "16 Silence Skip" est sur "On", un maximum de 0,5 seconde préenregistré est ajouté avant le démarrage de l'enregistrement en pause.</li></ul>
<b>17 Silent Level</b> Définit le niveau de silence lorsque "15 Auto Mark" et "16 Silent Skip" sont activés.	-60dB / -54dB / <b>-38dB</b> / -20dB
<b>18 Silent Time</b> Réglez le temps d'évaluation de silence pour l'enregistrement de saut de silence.	1sec / 2sec / <b>3sec</b> / 4sec / 5sec
<b>19 Play Range</b> Définit la plage de lecture de la piste.	<b>All:</b> Lit toutes les pistes de tous les dossiers. <b>Folder:</b> Lit toutes les pistes du dossier sélectionné.
<b>20 Play Mode</b> Définit le mode de lecture de la piste.	<b>Continuuous:</b> Lit de manière continue les pistes du dossier sélectionné ou de tous les dossiers (en fonction du réglage "19 Play Range"). Single: Lit uniquement 1 piste.
<b>21 Random</b> Définit la lecture aléatoire.	<b>On :</b> La lecture aléatoire est effectuée. <b>Off:</b> La lecture aléatoire n'est pas effectuée.

Éléments de réglage	Détails de configuration (les éléments en gras sont les réglages d'usine par défaut)
<b>22 Program</b> Définit la lecture programmée.	<b>On :</b> Lit les pistes dans l'ordre défini (lecture programmée). <b>Off:</b> La lecture programmée n'est pas effectuée.
<b>23 Finish Mode</b> Définit le fonctionnement lorsque la lecture est arrêtée.	Stop: La lecture s'arrête. <b>Next:</b> Lorsque la lecture est arrêtée, la piste suivante est calée. Recue: La lecture s'arrête et revient vers le point calé.
<b>24 Repeat</b> Définit la lecture répétée.	<b>On:</b> La lecture est répétée. <b>Off:</b> Il n'y a pas de répétition de la lecture.
<b>25 Auto Cue</b> Définit la fonction de point Cue automatique.	<b>Off:</b> Désactive la fonction de point Cue automatique. -48dB/-42dB/-36dB: Après que la piste ait été sélectionnée, l'audio au début de la piste qui est situé sous le niveau du volume est ignoré et la lecture s'arrête temporairement.  La fonction Auto Cue arrête temporairement la lecture à l'endroit où la lecture recommence après avoir sauté la portion de silence au début d'un fichier. <b>REMARQUE</b> Si la portion silencieuse ne peut pas être détectée au début d'un fichier, même après un délai de 20 secondes, alors arrête temporairement la lecture au début du fichier.
<b>26 Skip Back</b> La piste saute simplement la durée indiquée pendant la lecture ou pendant la pause, et lit ou reste en pause (page 40 "Skip back").	0.5 - <b>2</b> - 60sec: Définit le retour en arrière pour une plage en cours de lecture par intervalles de 0,5 seconde entre 0,5 et 10 secondes ou un intervalle de 5 secondes entre 10 et 60 secondes.
<b>27 Search Mode</b> Définit le mode de recherche.	<b>Normal:</b> Lit l'audio en recherche de vitesse 2 x mais ne lit pas l'audio à des vitesses de lecture plus rapides. Silent: L'audio n'est pas lu pendant la recherche.
<b>28 Auto Fade In</b> Définit le temps de fondu au démarrage de la lecture.	<b>Off:</b> Ne fonctionne pas. 0.5 sec/1.0 sec/3.0 sec: Le volume augmente progressivement pour le temps réglé.
<b>29 Auto Fade Out</b> Définit le temps de fondu lorsque la lecture est arrêtée.	<b>Off:</b> Ne fonctionne pas. 0.5 sec/1.0 sec/3.0 sec : Le volume diminue progressivement pour le temps réglé.
<b>30 Start Delay</b> Définit l'heure de démarrage de la lecture.	<b>Off:</b> fonctionne pas. (La lecture démarre immédiatement). 100ms / 200ms / 300ms: La lecture démarre après l'heure définie.

Éléments de réglage	Détails de configuration (les éléments en gras sont les réglages d'usine par défaut)
<b>31 End Of Message</b> Définit la manière dont EOM s'allume sur l'affichage.	<b>Off:</b> Ne fonctionne pas. 0 sec: Clignote pendant 0,5 seconde lorsque la piste se termine. 5 sec / 10 sec / 15 sec / 20 sec / 30 sec / 60 sec: Clignote pendant la durée indiquée avant la fin de la piste.
<b>32 Master Key</b> Définit la touche principale pour la fonction de contrôle de la hauteur.	<b>Off:</b> Désactivé. Marche : Activé.
<b>33 Time Display</b> Définit la façon dont la lecture et la durée d'enregistrement sont affichées.	<b>HH:MM:SS:</b> Affiché en heures/minutes/secondes. <b>MMM:SS:FF:</b> Affiché en minutes/secondes/images.
<b>34 File Sort</b> Sélectionne la méthode de tri de l'ordre de la liste des fichiers.	<b>Name:</b> Trie les fichiers dans l'ordre des symboles → numéros → ordre alphabétique. <b>Date:</b> Trie les fichiers dans l'ordre de la date. <b>REMARQUE</b> Les fichiers sont triés dans des dossiers.
<b>35 Dimmer</b> Active les réglages "36 Display Dimmer" et "37 LED Dimmer" sur marche/arrêt.	<b>Off:</b> Ne fonctionne pas. <b>ON:</b> Fonctionne.
<b>36 Display Dimmer</b> Définit la luminosité de l'affichage.	<b>100%:</b> Luminosité normale. 75%: 75 % de la luminosité normale. 50%: 50 % de la luminosité normale. 25%: 25 % de la luminosité normale. 0%: Éteint à l'état de veille et 25 % de la luminosité normale en fonctionnement.
<b>37 LED Dimmer</b> Définit la luminosité DEL.	<b>100%:</b> Luminosité normale. 75%: 75 % de la luminosité normale. 50%: 50 % de la luminosité normale. 25%: 25 % de la luminosité normale.
<b>38 Screen Saver</b> Définit l'économiseur d'écran.	<b>Off:</b> Ne fonctionne pas. <b>On:</b> L'économiseur d'écran démarre lorsqu'il n'y a aucune opération pendant 30 minutes.

Éléments de réglage	Détails de configuration (les éléments en gras sont les réglages d'usine par défaut)
<b>39 Fader Start</b> Définit les opérations lorsque la télécommande parallèle est utilisée.	<b>Play:</b> Lit pendant que la broche FADER START de la télécommande parallèle est fermée. <b>Play-Pause:</b> Lit pendant que la broche FADER START est fermée et se met en pause lorsque cette broche est ouverte. <b>Play-Next:</b> Lit pendant que la broche FADER START est fermée et passe à la plage suivante lorsque cette broche est ouverte. <b>Play&amp;Lock:</b> Lit pendant que la broche FADER START est fermée et verrouille les touches de l'appareil. <b>Play&amp;Lock-Pause:</b> Lit pendant que la broche FADER START se ferme et verrouille les touches de l'appareil. La lecture s'arrête lorsque cette broche s'ouvre. <b>Play&amp;Lock-Next:</b> Lit pendant que la broche FADER START se ferme et verrouille les touches de l'appareil. La lecture passe à la plage suivante lorsque cette broche s'ouvre. <b>StartPause:</b> Pendant l'enregistrement ou la lecture, l'enregistrement ou la lecture démarre lorsque FADER START est fermé et que l'enregistrement ou la lecture est mis en pause lorsque FADER START est ouvert. <b>StartPauseTrack:</b> Pendant l'enregistrement, l'enregistrement démarre lorsque FADER START est fermé et est mis en pause lorsque FADER START est ouvert. En outre, si FADER START est refermé lorsque l'enregistrement est en pause, le fichier est mis à jour dans un nouveau fichier et l'enregistrement redémarre. <b>ManualTrack:</b> Si FADER START est fermé lorsque l'enregistrement est en pause, le fichier est mis à jour dans un nouveau fichier et l'enregistrement continue.  Pour plus de détails sur le contrôle parallèle, reportez-vous à "Contrôle parallèle" (page 59).
<b>40 Para Rem Mode</b> Définit le mode de fonctionnement de la fonction de télécommande parallèle.	<b>Hot Start:</b> Définit le mode de reprise immédiate. <b>Hot Cue:</b> Définit le mode de repère à chaud (La lecture n'est pas effectuée par la reprise immédiate).
<b>41 Keyboard Type</b> Définit le type de langue du clavier connecté au DN-500R.	<b>US(English)</b> / UK(English) / FR(French) / GE(German) / IT(Italian) / SP(Spanish) / DU(Dutch) / SW(Swedish) / JP(Japanese)
<b>42 Default</b>	Réinitialise tous les réglages de pré-réglage aux valeurs par défaut.

## ❑ Renommer les préréglages

Les préréglages peuvent être renommés en fonction de leur application. Le nom peut comporter un maximum de 32 caractères.

### Saisie des caractères

Sélectionnez tout d'abord le numéro de préréglage que vous souhaitez renommer dans le menu "01 User Preset Sel".

Ensuite, sélectionnez "01 Preset Title" dans "02 Preset Setting".

① Amenez le curseur à l'endroit où vous souhaitez insérer les caractères à l'aide des touches ◀◀, ▶▶.

Preset Title

ABC **D**

</>:<</>> BKSP:FRAME IN:JOG

② Tournez la molette de sélection pour sélectionner le caractère que vous souhaitez saisir, puis appuyez sur **ENTER**.

③ Répétez les étapes ① et ② ou l'étape ② pour saisir tous les caractères.

④ Lorsque vous avez fini de saisir les caractères, appuyez sur **ENTER**.

- Les caractères saisis sont alors sauvegardés.

### Suppression de caractères

① Amenez le curseur à la droite du caractère que vous voulez effacer à l'aide des touches ◀◀, ▶▶.

② Appuyez sur **FRAME**.

- Efface un caractère à gauche du curseur.



• Par défaut, les préréglages ont un nom constitué de 8 caractères. Pour renommer un préréglage, supprimez tout d'abord le nom existant en effaçant les caractères, puis saisissez un nouveau nom.

• Vous pouvez saisir les caractères et symboles ci-après.

A B C D E F G H I J K L M N O P Q R S T U V W X Y Z a b c d e f g h i j k l m n o p q r s t u v w x y z (espace)!

# \$ % & ' ( ) + , - ; = @ [ ] ^ \_ { } ~ 0 1 2 3 4 5 6 7 8 9

¡ ¢ £ ¤ ¥ ¦ § ¨ © ª « ¬ ® ¯ ° ± ² ³ ´ µ ¶ · ¸ ¹ º » ¼ ½ ¾ ¿ À Á Â Ã Ä Å Æ Ç È É Ê Ë Ì Í Î Ï Ñ Ò Ó Ô Õ Ö × Ø Ù Ú Û Ü Ý Þ ß





à æ ç è é ê ë ì í î ï ð ñ ò ó ô õ ö ÷ ø ù ú û ü ý þ ÿ



Les caractères de la partie soulignée ci-dessus, de ¡ à ÿ, sont en alphabet latin. Les alphabets sont disponibles lorsque la langue d'affichage est réglée sur "Eng", mais il n'est pas disponible lorsqu'elle est réglée sur "Jpn". Pour plus d'informations sur la langue d'affichage, se reporter à "17 Language" (page 22).

• Pour annuler sans conserver les caractères saisis, appuyez sur la touche **BACK** avant de les sauvegarder.

• Vous pouvez également saisir ces caractères à l'aide d'un clavier USB.

## ❑ System Setting

Éléments de réglage	Détails de configuration (les éléments en gras sont les réglages d'usine par défaut)
<b>01 Timer Priority</b> Définit la priorité de la lecture par minuterie.	<b>Off:</b> La lecture avec minuterie démarre uniquement en mode de mise en veille ou en état de pause. <b>On :</b> La lecture avec minuterie commence à tout moment autre que lors de l'enregistrement.
<b>02 Rec Folder</b> Définit le dossier où les données sont sauvegardées lors de l'enregistrement.	<b>Current:</b> Les données enregistrées sont sauvegardées dans le dossier actuellement sélectionné. <b>Fixed:</b> Les données enregistrées sont sauvegardées dans un dossier fixe directement sous le dossier racine. Un dossier est créé automatiquement s'il n'y a pas de dossier. Le nom de dossier est "DMH_REC".  Lorsque "19 Play Range" (page 43) dans "Preset Setting" est réglé sur "All", les données sont enregistrées dans le dossier racine.
<b>03 Signal Pass Thru</b> Définit le signal d'entrée aux bornes audio arrières lors de l'enregistrement ou lorsque l'enregistrement est en pause.	<b>Off:</b> Le signal d'entrée n'est pas passé à travers les bornes audio arrières. <b>On:</b> Le signal d'entrée est passé sans altération à travers les bornes audio arrières.  Le signal d'entrée sera toujours présent dans le casque, quel que soit le réglage de signal passant au travers.
<b>04 User Area</b> Définit la chaîne de caractères (zone utilisateur) ajoutée au nom du fichier enregistré.	<b>Off:</b> La zone utilisateur n'est pas utilisée. <b>On :</b> La zone utilisateur est utilisée.  Pour plus de détails sur la manière de saisir les caractères, reportez-vous à "Renommer les préréglages" (page 21).
<b>05 File Name Form</b> Définit le format de création du nom de fichier lors de l'enregistrement.	MN_DT_UA: "Nom de la machine_heure de début de l'enregistrement_zone utilisateur.***" MN_UA_DT: "Nom de la machine_zone utilisateur_heure de début de l'enregistrement.***" DT_MN_UA: "Heure de début de l'enregistrement_nom de la machine_zone utilisateur.***" DT_UA_MN: "Heure de début de l'enregistrement_zone utilisateur_nom de la machine.***" UA_MN_DT: "Zone utilisateur_nom de la machine_heure de début de l'enregistrement.***" <b>UA_DT_MN:</b> "Zone utilisateur_heure de début de l'enregistrement_nom de la machine.***" (* est l'extension).
<b>06 Mono Play</b> Définit la lecture monaurale.	<b>Off:</b> Les canaux sont émis en fonction de la source d'entrée. <b>On :</b> Les canaux sont additionnés et sortis en monaural
<b>07 Output Rate</b> Définit le taux d'échantillonnage de l'audio de sortie.	<b>Auto:</b> Sortie audio basée sur le taux du fichier ou média d'entrée. 44.1k: Sortie audio à 44,1 kHz. 48k: Sortie audio à 48 kHz. Ext (AES): Utilise une horloge externe (AES/EBU) à la sortie audio.  Lorsque l'horloge externe est à 96 kHz, l'audio est sorti en fonction du taux d'échantillonnage de la lecture de fichiers si le fichier de lecture a un taux d'échantillonnage autre que 96 kHz.

Éléments de réglage	Détails de configuration (les éléments en gras sont les réglages d'usine par défaut)
<b>08 Volume Input</b> Définit le niveau d'entrée de l'enregistrement analogique.	Fixed (0dB): Fixé à 0 dB. <b>Variable:</b> Muet peut être ajusté de -60 – <b>0</b> – 10 dBu en incréments de 0,1 dB.
<b>09 Ref (XLR/RCA)</b> Définit le niveau d'entrée/sortie standard.	<b>+24dBu/+10dBV:</b> XLR=+24dBu / RCA=+10dBV <b>+20dBu/+6dBV:</b> XLR=+20dBu / RCA=+6dBV <b>+18dBu/+4dBV:</b> XLR=+18dBu / RCA=+4dBV
<b>10 Input Trim Lch</b> Ajuste l'entrée analogique de la voie gauche en incréments de 0,1 dB.	+2,0dB – <b>0dB</b> – -2,0dB  Lors de l'ajustement, le son est émis par la borne de sortie.
<b>11 Input Trim Rch</b> Ajuste l'entrée analogique du canal droit en incréments de 0,1 dB.	+2,0dB – <b>0dB</b> – -2,0dB  Lors de l'ajustement, le son est émis par la borne de sortie.
<b>12 Output Trim Lch</b> Ajuste la sortie analogique du canal gauche en incréments de 0,1 dB.	+2.0dB – <b>0dB</b> – -2.0dB
<b>13 Output Trim Rch</b> Ajuste la sortie analogique du canal droit en incréments de 0,1 dB.	+2.0dB – <b>0dB</b> – -2.0dB
<b>14 Time Form</b> Définit le type d'affichage de l'heure actuelle.	<b>12h:</b> Commute sur l'affichage 12 heures (AM/PM). <b>24h:</b> Commute sur l'affichage 24 heures.
<b>15 Date Form</b> Définit l'ordre d'affichage de la date.	<b>MDY:</b> Affiche la date dans l'ordre Mois/Jour/Année. <b>DMY:</b> Affiche la date dans l'ordre Jour/Mois/Année. <b>YMD:</b> Affiche la date dans l'ordre Année/Mois/Jour.

Éléments de réglage	Détails de configuration (les éléments en gras sont les réglages d'usine par défaut)
<b>16 Display Contrast</b> Définit le contraste de l'affichage.	<b>1 – 5 :</b> 1 est le plus sombre, 5 est le plus lumineux.
<b>17 Language*1</b> Sélectionne la langue d'affichage pour les noms de fichiers et de dossiers.	<b>Eng:</b> Affiche les noms de fichiers et de dossiers en anglais. <b>Jpn:</b> Affiche les noms de fichiers et de dossiers en japonais.
<b>18 Serial Bit Rate</b> Définit le débit binaire pour la communication de série pour RS-232C.	<b>9600:</b> 9600 bps <b>38400:</b> 38400 bps
<b>19 Machine Name*1</b> Affiche le nom de l'enregistreur (12 caractères maximum).	<b>DN-500R</b>
<b>20 Daylight Saving</b> Définit l'heure d'été.	<b>Off:</b> L'heure d'été n'est pas appliquée. <b>On :</b> L'heure d'été est appliquée. Réglez la date de début et de fin de l'heure d'été et le décalage horaire allant jusqu'à six heures, par incréments de 15 minutes.
<b>21 Admin Passwd</b> Définit le mot de passe administrateur dans le cas où "System Setting" est utilisé.	<b>****:</b> Définissez le mot de passe entre 6 à 12 caractères.  Pour plus de détails sur la manière de saisir le mot de passe, reportez-vous à "Renommer les pré-réglages" (page 21).
<b>22 Auto Reboot</b>	<b>Off:</b> Ne redémarre pas automatiquement. <b>On :</b> Redémarre automatiquement si le processeur principal gèle.
<b>23 Default</b>	Réinitialise tous les réglages système aux valeurs par défaut.

\*1 Le DN-500R va automatiquement redémarrer (l'alimentation se met hors tension puis de nouveau sous tension) pour activer les réglages.

## Opérations de menu (Utility)

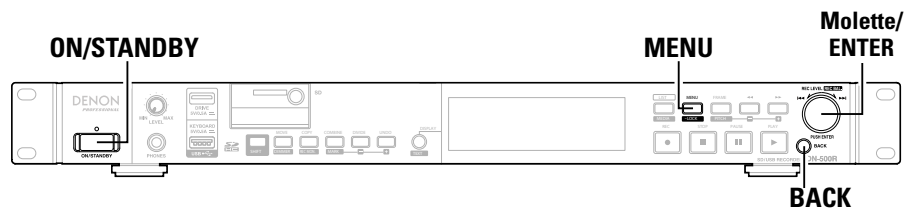

### □ Sélectionnez Utilitaire

#### 1 Appuyez sur **ON/STANDBY**.

L'alimentation du DN-500R est sous tension et l'écran d'affichage s'allume.

#### 2 Pendant que DN-500R est arrêté, appuyez sur **MENU**.

La liste de menu s'affiche.

#### 3 Tournez la molette de sélection pour sélectionner "Utility", puis appuyez sur **ENTER**.

- Appuyez sur **BACK** pour retourner à l'élément précédent.
- Appuyez sur **MENU** pour quitter le menu lorsque le menu est affiché. L'affichage du menu s'éteint.

## Sauvegarder les réglages du menu vers la carte SD ou la clé USB

Cet appareil est doté d'une fonction permettant de sauvegarder les réglages du menu sur une carte SD ou la mémoire flash USB. Cette fonction est utile pour transférer les réglages d'un DN-500R sur d'autres appareils DN-500R.



- Données pouvant être sauvegardées
  - Réglages de préréglage : Données PRESET1, PRESET2, PRESET3, le numéro de préréglage actuellement utilisé
  - Réglage du système
  - Réglage de la minuterie d'enregistrement
  - Réglage de la minuterie de lecture
  - Informations de hauteur de la lecture, niveau d'entrée d'enregistrement, écran d'enregistrement

### REMARQUE

Lorsque "21 Admin Passwd" (page 22) est réglé dans "System Setting", les données de réglage du système ne s'appliquent pas si le mot de passe dans le DN-500R n'est pas le même.

**Time/Date**

- Définissez l'heure actuelle. L'heure doit être réglée avant d'utiliser l'appareil car le temps défini est utilisé comme nom de fichier enregistré.

**1** Sélectionnez “Utility” et tournez la molette de sélection pour sélectionner “Date/Time”, puis appuyez sur **ENTER**.

**2** Tournez la molette de sélection pour sélectionner la position d'entrée (année/mois/jour/heure/minute), puis appuyez sur **ENTER**.

```
Date/Time
Date:May/13/2013
Time:11:54
T
</>:<\/> Change:JOG Push
```

**3** Tournez la molette de sélection pour sélectionner l'élément, puis appuyez sur **ENTER**.

- Le type d'affichage de l'heure actuelle (affichage 12 heures/affichage 24 heures) peut être sélectionné dans “14 Time Form” (☞ page 22) de “System Setting”
- L'ordre d'affichage de la date (année/mois/date) peut être sélectionné en “15 Date Form” (☞ page 22) dans “System Setting”.

**4** Lorsque tous les réglages sont entrés, ils seront automatiquement sauvegardés et le menu utilitaire sera affiché. Si seulement certains paramètres sont modifiés, mais pas tous, appuyez sur **BACK** deux fois.  
“Fix” et “Discard” sont affichés.

**5** Tournez la molette de sélection pour sélectionner “Fix”, puis appuyez sur **ENTER**.  
Confirmez les réglages.

- Sélectionnez “Discard” pour annuler les modifications.

**REMARQUE**

Cet appareil est équipé d'une fonction horloge, mais le temps risque d'être décalé en raison de l'état de l'installation de l'unité.

**Load Setting**

Lit le réglage prédéfini du fichier enregistré dans le répertoire racine du média actuellement utilisé (SD/USB), et modifie les réglages de l'appareil en conséquence.

**1** Sélectionnez “Utility” et tournez la molette de sélection pour sélectionner “load Setting”, puis appuyez sur **ENTER**.  
Affiche le “Load Preset?”

**2** Sélectionnez “OK” avec la molette de sélection, puis appuyez sur la touche **ENTER**.  
Le fichier “DN-500R.ini” sur le média actuellement utilisé est lu, puis les réglages de l'appareil sont mis à jour.  
Lorsque la mise à jour est terminée, “Completed” s'affiche.

**Save Setting**

Enregistre les réglages pré-réglés actuels dans le répertoire racine du média actuellement utilisé (SD/USB).

**1** Sélectionnez “Utility” et tournez la molette de sélection pour sélectionner “Save Setting”, puis appuyez sur **ENTER**.  
Affiche le “Save Preset?”

**2** Sélectionnez “OK” avec la molette de sélection, puis appuyez sur la touche **ENTER**.  
Le fichier “DN-500R.ini” est sauvegardé dans le répertoire racine du média actuellement utilisé.  
Lorsque la mise à jour est terminée, “Completed” s'affiche.

- Le fichier utilise UTF8.

## ❑ Firmware Version

Affiche la version du micrologiciel du DN-500R.

**Sélectionnez “Utility” et tournez la molette de sélection pour sélectionner “Firmware Version”, puis appuyez sur ENTER.**

Affiche la version du micrologiciel du DN-500R.

## ❑ Format Media

Formate le média actuellement utilisé (SD/USB).

**1 Sélectionnez “Utility” et tournez la molette de sélection pour sélectionner “Format Media”, puis appuyez sur ENTER.**

La liste de médias s’affiche.

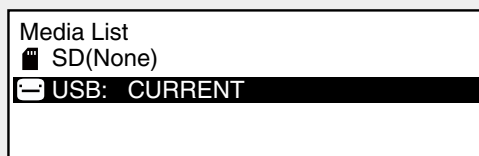

**2 Tournez la molette de sélection pour sélectionner le média, puis appuyez sur ENTER.**

**3 Sélectionnez “OK” avec la molette de sélection, puis appuyez sur la touche ENTER.**  
“Formatting” s’affiche pendant le formatage, et “Completed” s’affiche lorsque le formatage est terminé.

## ❑ Speed Check

Vérifie la vitesse de lecture et d’écriture du média actuellement utilisé (SD/USB).

Effectuez systématiquement un contrôle de la vitesse sur le média avant de l’utiliser.

**1 Sélectionnez “Utility” et tournez la molette de sélection pour sélectionner “Speed Check”, puis appuyez sur ENTER.**

La liste de médias s’affiche.

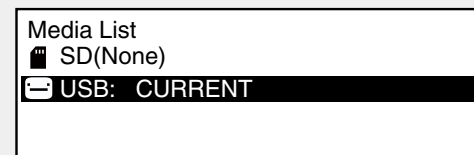

**2 Tournez la molette de sélection pour sélectionner le média, puis appuyez sur ENTER.**

**3 Sélectionnez “OK” avec la molette de sélection, puis appuyez sur la touche ENTER.**

Le contrôle du média démarre et “Check Speed ...” s’affiche.

- Les résultats suivants sont affichés lorsque le contrôle de la vérification est terminé.

“Good”: Le média contrôlé est adapté à l’utilisation.

“Good w/o Rec Mon”: Le média contrôlé est adapté à un simple enregistrement mais n’est pas approprié pour le contrôle d’enregistrement.

“Poor”: Le média contrôlé n’est pas adapté à l’utilisation.

**4 Sélectionner “OK” et appuyez sur ENTER.**

# Sélectionner le média

## Media List

Les médias qui peuvent être sélectionnés s'affichent dans une liste.



### □ Afficher la liste des médias et sélectionner le média

**1** Lorsqu'il est dans un état d'arrêt, maintenez la touche **SHIFT** et appuyez sur **MEDIA**.

La liste de médias s'affiche.

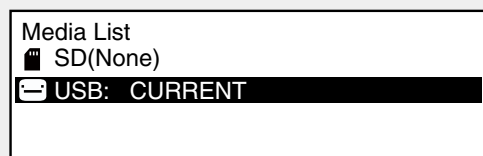

- “(None)” s’affiche après le nom du média pour un média qui n’est pas prêt pour la lecture.  
CURRENT: Le média sélectionné actuellement.  
DUAL : Média défini comme média de sauvegarde dans “04 Dual Rec” (page 18) de “Preset Setting”.  
RELAY : Média défini comme média secondaire dans “05 Relay Rec” (page 18) de “Preset Setting”.

**2** Tournez la molette de sélection pour sélectionner le média, puis appuyez sur **ENTER**.  
Le média sélectionné devient le média actuellement sélectionné, et l'appareil revient à l'état d'arrêt.



# Sélection des fichiers et dossiers

## Liste des fichiers

La liste des dossiers et des fichiers pouvant être sélectionnés est affichée.

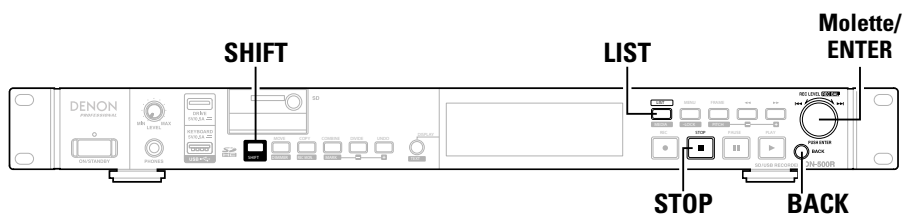

## File List Menu

Pour les opérations de gestion des fichiers. Vous pouvez consulter les informations des fichiers, modifier les noms de fichier et aussi supprimer, copier et déplacer des fichiers.

### ❑ Sélection de fichiers et de dossiers et affichage du menu de la liste des fichiers

**1** Appuyez sur **LIST** lorsque l'écran de lecture s'affiche.  
La "File List" s'affiche.

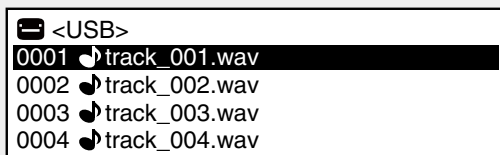

#### ❑ Sélection de dossier

- Utilisez la molette de sélection pour sélectionner "<Up One Level>" pour le dossier parent et appuyez sur **ENTER** pour afficher la liste de fichier dans le dossier un niveau en dessous.
- Utilisez la molette de sélection pour sélectionner le dossier et appuyez sur **ENTER** pour afficher la liste des fichiers dans le dossier sélectionné.
- Appuyez sur **LIST** pour quitter la sélection de dossier et revenir à l'état d'arrêt.

#### ❑ Sélection de fichier

- Utilisez la molette de sélection pour sélectionner un fichier et appuyez sur **ENTER** pour fermer la liste des fichiers et caler le début du fichier sélectionné.

**2** Tournez la molette de sélection pour sélectionner le fichier ou le dossier à utiliser, puis appuyez sur **MENU**.

Le Menu de liste de fichiers s'affiche.

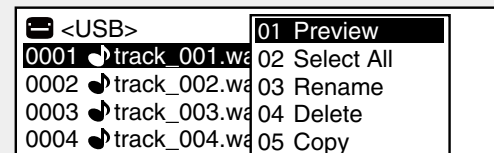

- Appuyez sur **BACK** dans le menu de liste des fichiers pour revenir à l'écran précédent.

### ❑ File List Menu

Affichage	Description
01 Preview	Aperçoit une seule piste du fichier sélectionné.
02 Select All	Sélectionne tous les fichiers dans la liste.
03 Rename*	Modifie le nom du fichier ou du dossier.
04 Delete	Efface les fichiers ou dossiers sélectionnés.
05 Copy*	Copie les fichiers ou les dossiers sélectionnés.
06 Move*	Déplace les fichiers ou dossiers sélectionnés.
07 Make Folder	Crée un nouveau dossier.
08 Delete Mark	Supprime tous les repères à partir du fichier sélectionné.
09 Property	Affiche les informations du fichier sélectionné.

\*: Directement après modification, "UNDO" (☞ page 48) peut être utilisé pour remettre l'édition à l'état précédent.

## Lecture de fichiers (01 Preview)

La lecture démarre pour apercevoir le fichier sélectionné.

**Tournez la molette de sélection pour sélectionner “01 Preview”, puis appuyez sur ENTER.**

- Appuyez sur **STOP** ou **ENTER** pour arrêter la lecture et revenir au menu de la liste des fichiers.

## Sélectionner tous les fichiers à copier/déplacer/supprimer (02 Select All)

Utilisez pour sélectionner tous les fichiers à copier, déplacer ou supprimer. Sélectionne ou désélectionne tous les fichiers dans la liste des fichiers.

**Tournez la molette de sélection pour sélectionner “02 Select All”, puis appuyez sur ENTER.**

- Tous les fichiers sont sélectionnés et l'écran retourne à la liste des fichiers. Des coches sont ajoutées au début des fichiers.
- Si tous les fichiers ont été sélectionnés, ceci désélectionne tous les fichiers.



Si le dossier est modifié, l'état sélectionné est effacé.

## ☐ Sélection de plusieurs fichiers à copier, déplacer ou supprimer

Utilisez pour sélectionner plusieurs fichiers à copier, déplacer ou supprimer.

**Dans la liste des fichiers, maintenez la touche SHIFT et appuyez sur ENTER.**

- Le fichier ou dossier sur le curseur est sélectionné et une coche est ajoutée devant.
- Seuls les fichiers dans un même dossier peuvent être sélectionnés.
- Pour désélectionner un fichier ou un dossier, exécutez l'opération de sélection de nouveau.



Lorsque le dossier a été modifié, l'état sélectionné est effacé.

## Modification du nom de fichier ou de dossier (03 Rename)

Changez le nom du fichier sélectionné.  
Vous pouvez saisir jusqu'à 252 caractères.

### 1 Sélectionnez “03 Rename” dans le menu de la liste des dossiers, puis appuyez sur ENTER.

Le menu Rename (Renommer) s'affiche.

File Rename

Track\_001.wav

</>: <</> BKSP:FRAME IN:JOG

### 2 Modifiez le nom du fichier ou du dossier.

- La méthode pour renommer le fichier est la même que “Renommer les préférences” (page 21).

### 3 Appuyez sur ENTER pour sauvegarder les modifications.

- Pour revenir à l'écran précédent sans sauvegarder les modifications, appuyez sur **BACK**.



Si un espace est entré au début ou à la fin du nom de fichier ou du nom de dossier, l'espace est supprimé lorsque le nom de fichier ou le nom de dossier est sauvegardé.

## Supprimer des fichiers et dossiers (04 Delete)

Supprimez le fichier ou le dossier sélectionné.

**Sélectionnez “04 Delete” dans le menu de la liste des dossiers, puis appuyez sur ENTER.**

“Delete?” s'affiche.

- Sélectionnez “OK” avec **ENTER** pour supprimer le fichier.
- Sélectionnez “Cancel” et appuyez sur **ENTER** pour annuler la suppression du fichier et revenir au menu de la liste des fichiers.

## Copier des fichiers et dossiers (05 Copy)

Copiez le fichier ou dossier sélectionné vers un autre média ou dossier.

### 1 Sélectionnez “05 Copy” dans le menu de la liste des dossiers, puis appuyez sur ENTER.

Une liste des médias pour la sélection de la destination de copie est affichée.

### 2 Tournez la molette de sélection pour sélectionner le média de destination de copie, puis appuyez sur ENTER.

La liste des dossiers s'affiche.

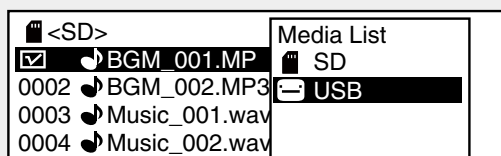

### 3 Tournez la molette de sélection pour sélectionner “<Copy Here?>” dans le niveau du dossier de destination de copie, puis appuyez sur ENTER.

Le processus de copie débute.

- Pendant la copie, “Executing ... \*\*\*%” (\*: l'état d'avancement) s'affiche.
- Lorsque la copie est terminée, “Completed” s'affiche.
- Sélectionnez “Cancel” et appuyez sur **ENTER** pour annuler la copie.

#### REMARQUE

La copie ne peut pas être effectuée dans les situations suivantes.

- Lorsque le média est interdit en écriture
- Lorsqu'il n'y a pas assez d'espace libre sur le média
- Lorsqu'il y a le même nom de fichier / nom de dossier

## Déplacement de fichiers (06 Move)

Déplacez le fichier ou dossier sélectionné vers un autre média ou dossier.

### 1 Sélectionnez “06 Move” dans la liste des dossiers, puis appuyez sur ENTER.

Une liste des médias pour la sélection de la destination de déplacement est affichée.

### 2 Sélectionnez la destination de déplacement du média et appuyez sur ENTER.

La liste des dossiers s'affiche.

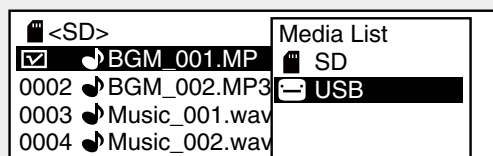

### 3 Tournez la molette de sélection pour sélectionner “<Move Here?>” dans le niveau du dossier de destination de déplacement, puis appuyez sur ENTER.

Le processus de transfert débute.

- Pendant le déplacement, “Executing ... \*\*\*%” (\*: l'état d'avancement) s'affiche.
- Lorsque le déplacement est terminé, “Completed” s'affiche.
- Sélectionnez “Cancel” et appuyez sur **ENTER** pour annuler le déplacement.

#### REMARQUE

Les fichiers ne peuvent pas être déplacés vers d'autres médias dans les situations suivantes.

- Lorsque le média est interdit en écriture
- Lorsqu'il n'y a pas assez d'espace libre sur le média
- Lorsqu'il y a le même nom de fichier / nom de dossier

## Création de dossiers (07 Make Folder)

Créez un nouveau dossier dans le dossier sélectionné.

### 1 Tournez la molette de sélection pour sélectionner “07 Make Folder”, puis appuyez sur ENTER.

Le menu de changement de nom s'affiche.



### 2 Saisissez le nom du dossier.

- Pour plus de détails sur la méthode de saisie, reportez-vous à “Renommer les préréglages” (page 21).

### 3 Appuyez sur ENTER pour sauvegarder les modifications.

- Appuyez sur **BACK** pour revenir à l'écran précédent sans sauvegarder les modifications.



Si un espace est entré au début ou à la fin du nom de dossier, l'espace est supprimé lorsque le nom de dossier est sauvegardé.

## Suppression des repères (08 Delete Mark)

Supprime tous les repères écrits dans le fichier sélectionné.

**Sélectionnez “08 Delete Mark” dans le menu de la liste des dossiers, puis appuyez sur ENTER.**

“Delete Mark?” s’affiche.

- Sélectionnez “OK” avec **ENTER** pour supprimer les repères.
- Sélectionnez “Cancel” et appuyez sur **ENTER** pour annuler la suppression du repère et revenir à la liste des fichiers.

## Informations sur le fichier (09 Property)

Les informations sur le fichier sélectionné s’affichent.

**Tournez la molette de sélection pour sélectionner “09 Property”, puis appuyez sur ENTER.**

Affichage des informations sur le fichier.

```
Property
track_001.wav
2013/04/23 0 :15AM
00:00:33 96kHz St 4608kbps
```

- Appuyez sur **BACK** pour retourner au menu de la liste des fichiers.

## Autres fonctions

### Verrouillage des boutons de fonctionnement (Key lock)

#### 1 Maintenez enfoncé **SHIFT** et appuyez sur **LOCK** pendant plus de 1 seconde.

Affiche les “Keys Restricted”.

Les boutons autres que ceux indiqués ci-dessous sont verrouillés.

- ❑ **Boutons de fonctionnement pouvant être utilisés**  
**SHIFT, LOCK, ON/STANDBY, PLAY, PAUSE, REC, MARK +/-, FRAME, ◀◀, ▶▶, |◀◀, ▶▶|**

- Appuyez et maintenez enfoncé **ON/STANDBY** pendant plus de 4 secondes pour mettre l’unité hors tension.

#### 2 De plus, maintenez enfoncé **SHIFT** et appuyez sur **LOCK** pendant plus de 1 seconde.

Affiche les “All Keys Locked”.

Les boutons autres que ceux indiqués ci-dessous sont verrouillés.

- ❑ **Boutons de fonctionnement pouvant être utilisés**  
**SHIFT, LOCK, ON/STANDBY**

- Appuyez et maintenez enfoncé **ON/STANDBY** pendant plus de 4 secondes pour mettre l’unité hors tension.

#### 3 De plus, maintenez enfoncé **SHIFT** et appuyez sur **LOCK** pendant plus de 1 seconde.

Affiche “All Keys Unlocked”.

Toutes les touches sont déverrouillées.

# Enregistrement

Cette section explique comment indiquer un dossier sur le support d'enregistrement pour y enregistrer un fichier.

La procédure est la même pour une carte SD et un lecteur USB.

Avant d'utiliser une carte SD ou un dispositif USB, utilisez "Speed Check" (☞ page 25) dans les utilitaires afin de vérifier que la carte SD ou le dispositif USB est adapté pour l'utiliser avec cet appareil.

## Sélection du média ou dossier d'enregistrement pour ranger les fichiers enregistrés

### 1 Appuyez sur **ON/STANDBY**.

L'alimentation du DN-500R est sous tension et l'écran d'affichage s'allume.

### 2 Lorsqu'il est dans un état d'arrêt, maintenez la touche **SHIFT** et appuyez sur **MEDIA**.

La liste de médias s'affiche.

### 3 Sélectionnez le média.

- Pour plus de détails sur la manière de sélectionner la liste de média, reportez-vous à "Afficher la liste des médias et sélectionner le média" (☞ page 26).

### 4 Pendant que DN-500R est arrêté, appuyez sur **LIST**.

La "File List" s'affiche.

### 5 Sélectionnez le dossier.

- Pour plus de détails sur la sélection d'un dossier, reportez-vous à "Sélection de fichiers et de dossiers et affichage du menu de la liste des fichiers" (☞ page 27).
- Lorsque "Current" est sélectionné dans "02 Rec Folder" (☞ page 21) de "System Setting", le fichier enregistré est conservé dans le dossier sélectionné. Pour ranger dans un autre dossier, sélectionnez un autre dossier. Cependant, lorsque "All" est sélectionné dans "19 Play Range" (☞ page 19) de "Preset Setting", les fichiers sont rangés dans le dossier racine.
- Lorsque "Fix" est sélectionné dans "02 Rec Folder" dans "System Setting" un dossier fixe est automatiquement créé directement sous le dossier racine. Le nom de dossier par défaut est "DMH\_REC".

#### REMARQUE

Une carte SD doit être formatée sur le DN-500R avant de pouvoir y effectuer un enregistrement. Si la carte SD est formatée sur un ordinateur ou si elle est enregistrée sans avoir été préalablement formatée, des coupures de son peuvent se produire pendant l'enregistrement. Voir "Format Media" (☞ page 25) pour plus d'informations sur la procédure de formatage.

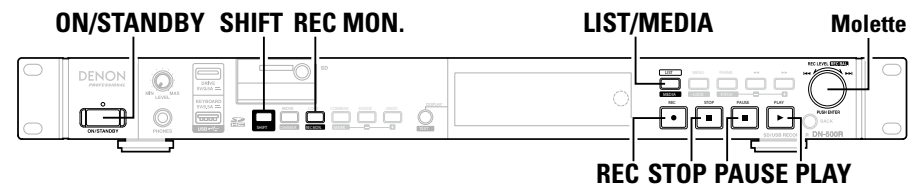

## Enregistrement

### 1 Appuyez sur **REC**.

L'appareil passe en état de pause d'enregistrement, et les boutons **REC** clignotent et les boutons **PAUSE** s'allument.

L'affichage passe à l'affichage de l'enregistrement.

- Lorsque "On" est sélectionné dans "08 One Touch Rec" (☞ page 18) dans "Preset Setting", l'enregistrement commence immédiatement lorsque **REC** est enfoncé.
- Les résultats suivants sont affichés pour les médias qui ne peuvent pas être enregistrés.
  - "No Format" pour les médias non formatés ou médias avec formatage non pris en charge
  - "Write Inhibited" pour les médias protégés d'écriture
  - "Media Full" si l'espace libre du média enregistrable est inférieur à 2 Mo
  - "Track Full" si le nombre de fichiers dépasse 2000

### 2 Ajustez le niveau d'enregistrement et l'équilibre d'enregistrement.

- Pour ajuster le niveau d'enregistrement et l'équilibre, sélectionnez "Variable" dans "08 Volume Input" (☞ page 22) dans "System Setting" à l'avance.

De plus, le niveau d'entrée ne peut pas être ajusté lorsque "07 ALC" (☞ page 18) est réglé sur "Off" et "09 Audio Input" (☞ page 18) est réglé sur "Bal" ou "UnBal" dans "Preset Setting".

- Il existe deux méthodes pour le réglage de l'équilibre et du niveau. Sélectionnez "06 Rec Level Type" (☞ page 18) dans "Preset Setting".

#### • Maître/Bal

Le niveau d'entrée peut être ajusté à l'aide de la molette de sélection. De plus, maintenez **SHIFT** pour régler l'équilibre du niveau d'entrée pour les canaux gauche et droit à l'aide de la molette de sélection.

#### • Séparer L/R

Le niveau d'entrée du canal gauche peut être ajusté à l'aide de la molette de sélection. De plus, maintenez **SHIFT** pour régler l'équilibre du niveau d'entrée pour le canal droit à l'aide de la molette de sélection.

### 3 Appuyez sur REC.

L'enregistrement commence.

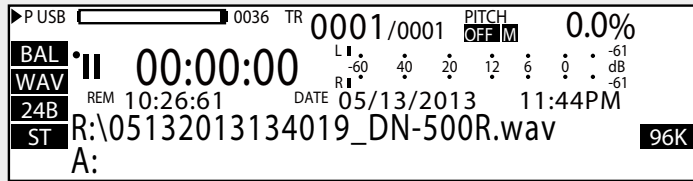

#### ❑ Pré-enregistrement

Lorsque la durée de pré-enregistrement est réglée sur "13 Pre Record" (page 18) dans "Preset Setting", lorsque l'enregistrement a démarré, l'enregistrement commence rétroactivement pendant la durée indiquée. S'il n'y a pas plus de temps de pause d'enregistrement que la durée indiquée de pré-enregistrement, le pré-enregistrement ne peut pas être effectué pendant la durée indiquée.

#### ❑ Nom de fichier

Le nom de fichier du fichier dans lequel l'enregistrement a commencé est composé du nom de la machine, l'heure de début de l'enregistrement et des données de la zone utilisateur. Les formats de création du fichier peuvent être sélectionnés dans "05 File Name Form" (page 21) dans "System Setting". Le nom de fichier peut être saisi quand "04 User Area" (page 21) dans "System Setting" est sur "On".

(Une fois que l'enregistrement a démarré, l'heure de début d'enregistrement dans le nom de fichier continue à se poursuivre jusqu'à ce que l'heure de début d'enregistrement soit confirmée.)

- Vous pouvez régler le niveau d'enregistrement et d'équilibre des sons, même pendant l'enregistrement.
- Si l'espace enregistrable sur le média descend en dessous de 2 Mo, l'enregistrement s'arrête.

### 4 Appuyez sur STOP.

L'enregistrement s'arrête et REC s'éteint.

Les informations sur le fichier enregistré sont affichées et l'affichage commute à l'affichage d'arrêt. Vous pouvez alors lire le fichier enregistré en appuyant sur **PLAY**.



Si le répertoire où l'enregistrement est sauvegardé est directement la racine, le nombre total des dossiers et fichiers est limité à 512 par les conditions FAT16 (8,3 nom de fichier).

### Mettre l'enregistrement en pause

Appuyez sur **PAUSE** pendant l'enregistrement.

- L'enregistrement est en pause, les boutons **REC** clignotent **PAUSE** s'allume.
- Appuyez de nouveau sur **REC** pour reprendre l'enregistrement sur le même fichier.
- Si vous avez sélectionné "On" pour le paramètre "15 Auto Mark" (page 19) dans le menu de pré-réglage, un repère est ajouté à l'endroit où l'enregistrement reprend après une pause.

### Précautions à propos de la capacité d'enregistrement

La capacité d'enregistrement nécessaire varie en fonction du format d'enregistrement, du nombre de voies enregistrées et de la fréquence d'échantillonnage.

Pour garantir que vous ne manquerez pas de capacité pendant un enregistrement, vérifiez la durée enregistrable dans le "Tableau des temps d'enregistrement" (page 38) avant de commencer l'enregistrement.

## Écran d'enregistrement

La fonction d'écran d'enregistrement vous permet de surveiller l'audio qui a été sauvegardé sur le média.

### ❑ Écran d'enregistrement

- Appuyez sur REC MON. en mode shift pour mettre l'écran d'enregistrement sur marche/arrêt.
- Lorsque l'écran d'enregistrement est activé, l'affichage de l'écran d'enregistrement (R.MON) s'allume.  
Les données enregistrées dans le média sont lues à partir du média et surveillées. Vous pouvez afficher un aperçu des données pour confirmer qu'elles ont été correctement enregistrées dans le média.

### ❑ Chemin de signal par l'intermédiaire de l'écran

- Il est possible de surveiller pendant la pause d'enregistrement et l'enregistrement.
- Lorsque "03 Signal Pass Thru" (☞ page 21) est réglé sur "On" dans "System Setting", le signal d'entrée sélectionné dans "09 Audio Input" (☞ page 18) dans "Preset Setting" est émis.  
La surveillance est effectuée indépendamment du fait que le casque soit réglé sur "on" ou "off".

### REMARQUE

- Un décalage se produit dans le moniteur sur le signal d'entrée, car les données enregistrées sont alors lues.
- L'écran peut s'arrêter en raison du type ou de l'état du média utilisé parce que l'enregistrement et la lecture sont effectués simultanément.
- L'écran d'enregistrement ne peut pas être utilisé pendant le double enregistrement.

## Enregistrement double

Le média sélectionné et le média de sauvegarde peuvent être enregistrés en même temps.

### 1 Sélectionnez le média à enregistrer.

- Pour plus de détails sur la manière de sélectionner le média, reportez-vous à "Afficher la liste des médias et sélectionner le média" (☞ page 26).

### 2 Sélectionnez le média de sauvegarde.

- Pour plus de détails sur la sélection du média de sauvegarde, reportez-vous à "04 Dual Rec" (☞ page 18) dans "Preset Setting".
- L'enregistrement double est prioritaire lorsque "04 Dual Rec" et "05 Relay Rec" ont été sélectionnés dans "Preset Setting".

### 3 Commencez à enregistrer en effectuant les mêmes opérations que l'enregistrement normal.

L'enregistrement démarre simultanément pour le média sélectionné et le média de sauvegarde.

- Le fichier de média de sauvegarde est rangé dans le dossier effectué avec "15 Date Form" (☞ page 22) dans le réglage système.
- Pendant l'enregistrement, si l'espace libre est entièrement utilisé dans le média sélectionné en premier, l'enregistrement sur le média sélectionné et le média de sauvegarde s'arrête.
- Pendant l'enregistrement, si l'espace libre est entièrement utilisé dans le média de sauvegarde tout d'abord, l'enregistrement sur le média de sauvegarde s'arrête mais continue sur le média sélectionné.
- Lorsque le média sélectionné et le média de sauvegarde sont les mêmes, l'enregistrement double est annulé et l'enregistrement normal commence.
- Lorsque l'écran d'enregistrement est allumé, l'enregistrement normal démarre uniquement pour le média sélectionné.

## Enregistrement relais

Les données sont enregistrées dans le premier média sélectionné, et lorsque l'espace restant sur le média tombe en-dessous de 2 MB, l'enregistrement s'arrête sur ce média et commence sur le média secondaire (média pour enregistrement continu).

### 1 Sélectionnez le média l'enregistrement en cours.

- Pour plus de détails sur la manière de sélectionner la liste de média, reportez-vous à "Afficher la liste des médias et sélectionner le média" (☞ page 26).

### 2 Sélectionnez le média secondaire.

- Pour plus de détails sur la sélection du média secondaire, reportez-vous à "05 Relay Rec" (☞ page 18) dans "Preset Setting".
- L'enregistrement double est prioritaire lorsque "04 Dual Rec" et "05 Relay Rec" ont été sélectionnés dans "Preset Setting".

### 3 Commencez à enregistrer en effectuant les mêmes opérations que l'enregistrement normal.

L'enregistrement commence d'abord sur le média sélectionné. Lorsque l'enregistrement est terminé sur le média sélectionné, l'enregistrement démarre sur le média secondaire.

- Lorsque l'enregistrement est terminé sur le média secondaire, l'enregistrement s'arrête et l'enregistrement relais est terminé.
- Lorsque le média sélectionné et le média de sauvegarde sont les mêmes, l'enregistrement relais est annulé et l'enregistrement normal commence.
- Le fichier de média relais est rangé dans le dossier effectué avec "15 Date Form" (☞ page 22) dans le réglage système.

## Enregistrement par minuterie

- L'enregistrement est réalisé pour la durée indiquée du temps préconisé.
- L'heure de début de l'enregistrement (type programmé) peut être définie comme étant le jour de la semaine et l'heure ou la date et l'heure.
- Un maximum de 30 minuterie d'enregistrement peuvent être réglées.

### ☐ Menu de la liste de minuterie d'enregistrement

Edit	Accède ou édite les informations de minuterie.
Insert	Saisie de nouvelle informations de la minuterie avant la minuterie sélectionnée.
Clear	Supprime les informations de la minuterie sélectionnée.
All Clear	Supprime toutes les informations de la minuterie.
Timer On	Allume la minuterie sélectionnée.
Timer Off	Éteint la minuterie sélectionnée.

### Le début d'enregistrement de l'enregistrement par minuterie et les réglages de la durée d'enregistrement

#### 1 Pendant que DN-500R est arrêté, appuyez sur MENU.

La liste de menu s'affiche.

#### 2 Tournez la molette de sélection pour sélectionner "Rec Timer", puis appuyez sur ENTER.

Affiche la liste de minuterie d'enregistrement.

Rec Timer 01	_M_W_F_ 15:30
Rec Timer 02	Apr/01/2013 12:01
Rec Timer 03	<Empty>
Rec Timer 04	<Empty>
Rec Timer 05	<Empty>

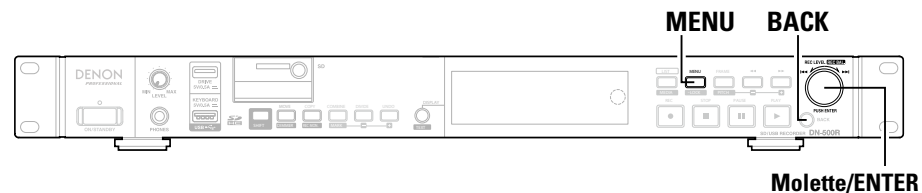

#### 3 Tournez la molette de sélection pour sélectionner "Empty", puis appuyez sur ENTER.

Affiche le menu de la liste de minuterie d'enregistrement.

Rec Timer 01	Edit
Rec Timer 02	Insert
Rec Timer 03	Clear
Rec Timer 04	All Clear
Rec Timer 05	

#### 4 Tournez la molette de sélection pour sélectionner "Edit", puis appuyez sur ENTER.

Affiche le type de programmation d'enregistrement.

#### 5 Tournez la molette de sélection pour sélectionner le type de programmation, puis appuyez sur ENTER.

Les types de type des programmations de début d'enregistrement sont comme suit.

- Jour de la semaine : Spécifiez le jour et l'heure.
- Date Heure : Spécifiez la date et l'heure.

6  
-1

#### ☐ Lorsque vous saisissez "Day of Week"

- 1 Tournez la molette de sélection pour sélectionner la position d'entrée, puis appuyez sur ENTER.
- 2 Tournez la molette de sélection pour sélectionner le jour d'enregistrement, puis appuyez sur ENTER.

Une coche sera ajoutée devant le jour sélectionné.

Day Of Week	<input checked="" type="checkbox"/> Sunday
Week: S _ _ _ _ _	<input type="checkbox"/> Monday
Time: 00:00	<input type="checkbox"/> Tuesday
T	<input type="checkbox"/> Wednesday
</>:</> Change: J	<input type="checkbox"/> Thursday

- 3 Après avoir sélectionné le jour, tournez la molette de sélection pour sélectionner "Exit", puis appuyez sur ENTER.

La programmation du début d'enregistrement est fixée.

- Répétez cette procédure pour sélectionner plus d'une journée.
- Sélectionnez "All" pour sélectionner tous les jours.
- Les jours sélectionnés peuvent être annulés en les sélectionnant à nouveau.



**6** □ Lorsque vous saisissez "Date Time"

-2

```
Date Time
Date:Jan/00/0000
Time:00:00
```

```
</>:<</>> Change:JOG Push
```

- ① Tournez la molette de sélection pour sélectionner la position d'entrée, puis appuyez sur **ENTER**.
- ② Tournez la molette de sélection pour sélectionner "year", puis appuyez sur **ENTER**.
- ③ Tournez la molette de sélection pour sélectionner le "month", puis appuyez sur **ENTER**.
- ④ Tournez la molette de sélection pour sélectionner la "date", puis appuyez sur **ENTER**.

La programmation du début d'enregistrement est fixée.

- L'ordre d'affichage de la date (année/mois/date) peut être sélectionné en "15 Date Form" (☞ page 22) dans "System Setting".

**7** Tournez la molette de sélection pour sélectionner l'heure de début de l'enregistrement (heure/minute), puis appuyez sur **ENTER**.

L'heure de début d'enregistrement est fixée.

- Le type d'affichage de l'heure actuelle (affichage 12 heures/affichage 24 heures) peut être réglé dans "14 Time Form" (☞ page 22) de "System Setting".
- Lorsque "EveryHour" est sélectionné, l'enregistrement est réalisé à chaque heure.

**8** Tournez la molette de sélection pour sélectionner l'heure d'enregistrement (heures/minutes), puis appuyez sur **ENTER**.

La minuterie d'enregistrement s'affiche dans la liste de minuterie d'enregistrement lorsque l'entrée de la minuterie d'enregistrement est terminée.

- La minuterie d'enregistrement peut être réglée jusqu'à 99 heures 59 minutes.
- La minuterie s'allume lorsque les réglages de la minuterie sont terminés.

**9** Entrez les informations qui doivent être rangées dans la zone utilisateur.

- Pour la saisie de caractères, reportez-vous à "Renommer les préréglages" (☞ page 21).

**10** Lorsque tous les réglages sont entrés, ils seront automatiquement sauvegardés et le menu utilitaire sera affiché. Si seulement certains paramètres sont modifiés, mais pas tous, appuyez sur **BACK** deux fois. "Fix" et "Discard" sont affichés.**11** Tournez la molette de sélection pour sélectionner "Fix", puis appuyez sur **ENTER**.

Confirmez les réglages.

- Sélectionnez "Discard" pour annuler les modifications.

**Mise en marche/arrêt de l'enregistrement par minuterie****1** Dans la liste de minuterie d'enregistrement, tournez la molette de sélection pour sélectionner la minuterie d'enregistrement que vous souhaitez activer ou désactiver, puis appuyez sur **ENTER**.

Affiche le menu de la liste de minuterie d'enregistrement.

**2** Tournez la molette de sélection pour sélectionner "Timer On" ou "Timer Off", puis appuyez sur **ENTER**.

Affiche la liste de minuterie d'enregistrement.

Démarrage

Nomenclature et fonctions

Connexions

Réglages par défaut

Sélectionner le média

Sélection des fichiers et dossiers

Enregistrement

Lecture

Fonction d'édition

Fonction de contrôle

Informations

## Modification des informations d'enregistrement par minuterie

**1** Dans la liste de minuterie d'enregistrement, tournez la molette de sélection pour sélectionner la minuterie d'enregistrement que vous souhaitez éditer, puis appuyez sur **ENTER**.

Affiche le menu de la liste de minuterie d'enregistrement.

**2**  **Modification de l'heure de début ou de fin du temps d'une minuterie d'enregistrement sélectionnée**  
Tournez la molette de sélection pour sélectionner "Edit", puis appuyez sur **ENTER**.

- Pour plus de détails sur la configuration, reportez-vous à "Le début d'enregistrement de l'enregistrement par minuterie et les réglages de la durée d'enregistrement" (☞ page 34).

**3**  **Insertion d'une nouvelle minuterie d'enregistrement devant la minuterie d'enregistrement sélectionnée**  
Tournez la molette de sélection pour sélectionner "Insert", puis appuyez sur **ENTER**.

- Pour plus de détails sur la configuration, reportez-vous à "Le début d'enregistrement de l'enregistrement par minuterie et les réglages de la durée d'enregistrement" (☞ page 34).
- Si le numéro de la minuterie d'enregistrement dépasse 30, les dernières données de minuterie sont supprimées.

**4**  **Suppression de la minuterie d'enregistrement sélectionnée**  
① Tournez la molette de sélection pour sélectionner "Clear", puis appuyez sur **ENTER**.  
Affiche le "Clear?".

② Tournez la molette de sélection pour sélectionner "OK", puis appuyez sur **ENTER**.

La minuterie d'enregistrement sélectionnée est supprimée et la liste de minuterie d'enregistrement s'affiche.

**5**  **Suppression de toutes les minuteries d'enregistrement**

① Tournez la molette de sélection pour sélectionner "All Clear", puis appuyez sur **ENTER**.

Affiche le "All Clear?".

② Tournez la molette de sélection pour sélectionner "OK", puis appuyez sur **ENTER**.

Toutes les minuteries d'enregistrement sont supprimées et la liste de minuterie d'enregistrement s'affiche.

- Appuyez sur **BACK** pour annuler la modification.

## Utilisation de l'enregistrement par minuterie

- Réglez les informations d'enregistrement par minuterie et mettez la minuterie en marche.
- Chargez un média d'enregistrement pour le média d'enregistrement actuel.
- Lorsque la durée de l'enregistrement par minuterie est atteinte, l'enregistrement démarre avec priorité, indépendamment de l'état des périphériques. Cependant, la minuterie ne fonctionne pas lorsque le menu ou la liste de fichier, etc., s'affiche.
- Si la durée de l'enregistrement par minuterie est atteinte pendant l'enregistrement, le fichier d'enregistrement jusqu'à ce point est créé et un nouvel enregistrement par minuterie est démarré.
- Lorsque l'appareil est en veille, il se met sous tension et l'enregistrement démarre.

## Ajout d'un fichier pendant l'enregistrement (Piste manuelle)

La fonction de morceau manuel divise les séquences à l'endroit approprié pendant l'enregistrement. L'enregistrement se poursuit alors dans un nouveau fichier.

### Appuyez sur **DIVIDE** ou **REC** pendant l'enregistrement.

Le fichier est interrompu au moment où la touche est enfoncée et l'enregistrement se poursuit dans un nouveau fichier.



Le fichier peut également être scindé après une durée spécifiée. Pour plus de détails, reportez-vous à "14 Auto Track" (page 18) dans "Preset Setting".

### REMARQUE

- De brèves coupures du son peuvent se produire entre les fichiers, suivant la capacité d'enregistrement de ces derniers.
- Si la taille du fichier enregistré dépasse 2 Go, l'enregistrement se poursuit automatiquement dans un nouveau fichier.
- La fonction de morceau manuel n'est pas disponible dans les 2 secondes après le début de l'enregistrement.

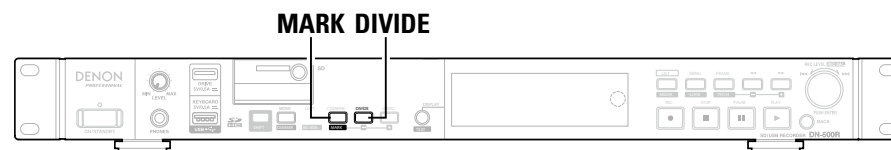

## Ajout de repères (Repérage)

Les informations de repérage enregistrées dans les fichiers permettent de rechercher ces repères pendant la lecture et de commencer la lecture à des endroits spécifiques. Vous pouvez ainsi créer des points de recherche spécifiques sans fractionner les fichiers.

Voir "Recherche de repères" (page 41) pour plus d'informations sur la recherche des repères et la lecture à partir de ceux-ci.

### Appuyez sur **MARK**, en mode shift pendant l'enregistrement.

Un repère est ajouté au moment à la touche a été enfoncée.



- Le nombre maximum de repères par fichier est de 30.
- Les repères peuvent aussi être ajoutés automatiquement. Pour plus de détails sur les réglages, reportez-vous à "15 Auto Mark" (page 19) dans "Preset Setting".

## Enregistrement des sauts de silence

Lorsque l'enregistrement commence, les sections silencieuses pendant l'enregistrement peuvent être détectées et l'enregistrement se met en pause pendant les sections silencieuses.

### 1 Réglez "16 Silent Skip" (page 19) dans "Preset Setting" sur "On".

Le témoin **S.S** s'allume.

### 2 Réglez le niveau d'évaluation de silence dans "17 Silent Level" (page 19) dans "Preset Setting".

### 3 Réglez la durée d'évaluation de silence dans "18 Silent Time" (page 19) dans "Preset Setting".

- Si le niveau d'entrée d'enregistrement est à un niveau inférieur à celui sélectionné dans "Silent Level" et se poursuit pendant une durée de temps qui dépasse la durée sélectionnée dans "Silent Time", l'enregistrement sur le média est mis en pause et le témoin **S.S** clignote.

Par la suite, lorsque le niveau d'entrée de l'enregistrement qui dépasse le niveau sélectionné dans "Silent Level" est détecté, l'enregistrement recommence. Si "13 Pre Record" dans "Preset Setting" est réglé à ce moment, la fonction de pré-enregistrement fonctionne.

- Si "15 Auto Mark" dans "Preset Setting" est sur "On", une marque est enregistrée lorsque l'enregistrement commence.

## Tableau des temps d'enregistrement

Tous les temps d'enregistrement indiqués sont des valeurs approximatives. Des différences apparaissent entre les supports d'enregistrement de fabricants différents.

### ☐ Temps d'enregistrement

#### Fichier stéréo

Réglage	Débit binaire	Temps enregistrable (heures: minutes)					
		1 Go	2 Go	4 Go	8 Go	16 Go	32 Go
PCM-24 (96kHz)	4608 kbps	0:30	0:59	1:59	3:57	7:54	15:48
PCM-24 (48kHz)	2304 kbps	0:59	1:59	3:57	7:54	15:48	31:36
PCM-24 (44.1kHz)	2117 kbps	1:04	2:09	4:18	8:36	17:12	34:24
PCM-16 (96kHz)	3072 kbps	0:44	1:29	2:58	5:56	11:51	23:42
PCM-16 (48kHz)	1536 kbps	1:29	2:58	5:56	11:51	23:42	47:24
PCM-16 (44.1kHz)	1411 kbps	1:37	3:13	6:27	12:54	25:48	51:36
MP3-320	320 kbps	7:07	14:13	28:27	56:56	113:47	227:33
MP3-256	256 kbps	8:53	17:47	35:33	71:07	142:13	284:27
MP3-192	192 kbps	11:51	23:42	47:24	94:49	189:38	379:16
MP3-128	128 kbps	17:47	35:33	71:07	142:13	284:27	568:53
MP3-64	64 kbps	35:33	71:07	142:13	284:27	568:53	1136:07

#### Fichier mono

Réglage	Débit binaire	Temps enregistrable (heures: minutes)					
		1 Go	2 Go	4 Go	8 Go	16 Go	32 Go
PCM-24 (96kHz)	2304 kbps	0:59	1:59	3:57	7:54	15:48	31:36
PCM-24 (48kHz)	1152 kbps	1:59	3:57	7:54	15:48	31:36	63:13
PCM-24 (44.1kHz)	1058 kbps	2:09	4:18	8:36	17:12	34:24	68:48
PCM-16 (96kHz)	1536 kbps	1:29	2:58	5:56	11:51	23:42	47:24
PCM-16 (48kHz)	768 kbps	2:58	5:56	11:51	23:42	47:24	94:49
PCM-16 (44.1kHz)	705 kbps	3:13	6:27	12:54	25:48	51:36	103:12
MP3-320	160 kbps	14:13	28:27	56:53	113:47	227:33	455:07
MP3-256	128 kbps	17:47	35:33	71:07	142:13	284:27	568:53
MP3-192	96 kbps	23:42	47:24	94:49	189:38	379:16	758:31
MP3-128	64 kbps	35:33	71:07	142:13	284:27	568:53	1137:47
MP3-64	32 kbps	71:07	142:13	284:27	568:53	1137:47	2275:33



Sous des conditions d'enregistrement identiques, le temps d'enregistrement d'un fichier mono sera le double de celui d'un fichier stéréo.

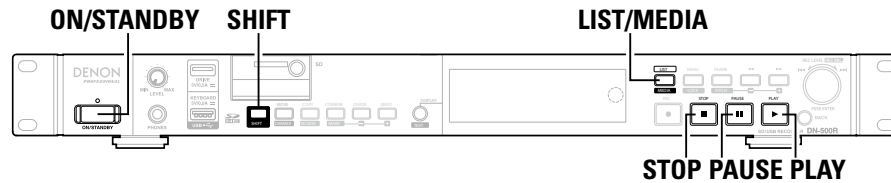

## Sélection des fichiers à lire

### 1 Appuyez sur ON/STANDBY.

L'alimentation du DN-500R est sous tension et l'écran d'affichage s'allume.

### 2 Lorsqu'il est à l'état d'arrêt, maintenez la touche SHIFT et appuyez sur MEDIA.

La liste de médias s'affiche.

### 3 Sélectionnez le média.

- Pour plus de détails sur la manière de sélectionner la liste de média, reportez-vous à "Afficher la liste des médias et sélectionner le média" (page 26).

### 4 Pendant que DN-500R est arrêté, appuyez sur LIST.

La "File List" s'affiche.

### 5 Sélectionnez un fichier.

Le début de la piste sélectionnée est calé.

- Pour plus de détails sur la sélection des fichiers, reportez-vous à "Sélection de fichiers et de dossiers et affichage du menu de la liste des fichiers" (page 27).

## Lecture

### 1 Appuyez sur PLAY.

PLAY s'allume et la lecture débute.

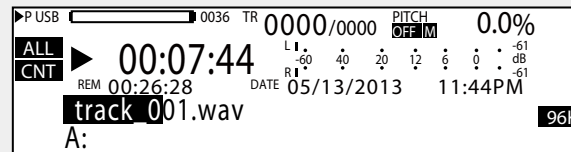

- La lecture s'effectue selon "19 Play Range" et les réglages "20 Play Mode" (page 19) dans "Preset Setting".
- Lorsque la lecture est terminée, le réglage de "23 Finish Mode" (page 19) dans "Preset Setting" est appliqué.

### 2 Pour mettre la lecture en pause Appuyez sur PAUSE pendant la lecture.

La lecture est mise en pause et PAUSE s'allume.

- Lorsque PLAY est enfoncé de nouveau, la lecture est redémarrée.

### 3 Pour arrêter la lecture Appuyez sur STOP.

La lecture s'arrête et PLAY s'éteint.

- La position de lecture est déplacée sur la position de départ de la lecture définie pour le "23 Finish Mode" (page 19) dans le menu de pré-réglage et la lecture s'arrête.
- Appuyez sur **STOP** à nouveau pour revenir à l'état d'arrêt.
- La position de lecture varie comme suit en fonction du paramètre "23 Finish Mode" dans le menu de pré-réglage.

**Si vous avez sélectionné Next :** Une pression sur **STOP** pendant la lecture d'un fichier arrête la lecture au début (point B) du fichier suivant.

**Si vous avez sélectionné Recue :** Une pression sur **STOP** pendant la lecture d'un fichier arrête la lecture à l'endroit où elle avait commencé précédemment (point A).

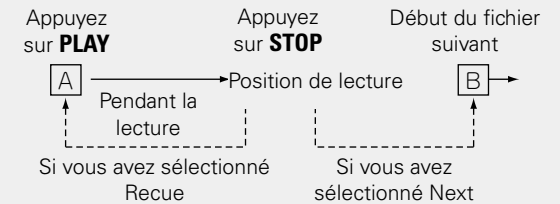

- Cet appareil peut lire des fichiers de format VBR (débit binaire variable).
- L'affichage du temps restant lorsque les fichiers de format VBR (débit binaire variable) sont lus est une estimation.

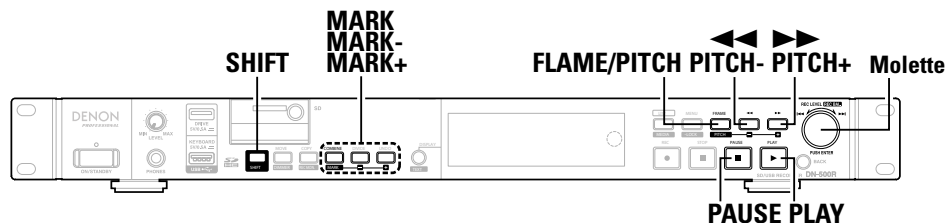

## Changement des fichiers

Faites tourner la molette Jog pendant la lecture ou à l'arrêt.

- Tournez dans le sens des aiguilles d'une montre pour passer au fichier suivant.
- Tournez dans le sens inverse des aiguilles d'une montre pour revenir au début du fichier en cours et ensuite sur les fichiers précédents.

## Avance rapide et retour rapide (recherche)

Appuyez sur ◀◀ ou ▶▶ pendant la lecture ou en état d'arrêt.

- Appuyez sur ◀◀ pour une lecture accélérée en arrière.
- Appuyez sur ▶▶ pour une lecture accélérée en avant.
- La vitesse de recherche change à chaque fois que vous appuyez sur le bouton.

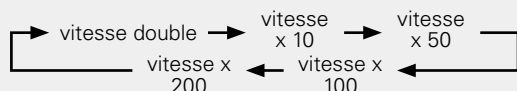

- L'audio ne sort pas à une vitesse supérieure à 2x.
- Lorsque "Silent" est sélectionné dans "27 Search Mode" (page 19) dans "Preset Setting", le son n'est pas émis à vitesse x2 ou n'importe quelle vitesse en dessous.
- Lorsque la recherche en avance rapide est utilisée à la fin du dernier fichier ou lorsque la recherche en retour rapide est utilisée au début du premier fichier, le fichier se met en pause.

### REMARQUE

- La recherche est impossible sur les fichiers enregistrés en VBR.
- Si un fichier VBR est trouvé pendant la recherche accélérée, la recherche s'arrête sur celui-ci.

## Fin de l'avance rapide et du retour rapide (recherche)

Appuyez sur **PLAY** ou **PAUSE** pendant la recherche.

- Lorsque **PLAY** est enfoncé, la lecture reprend à partir de la position où la recherche a été fermée.
- Lorsque **PAUSE** est enfoncé, la lecture est mise en pause à partir de la position où la recherche a été fermée.

## Saut par images (Saut de trame)

### 1 Appuyez sur **FRAME**.

- Appuyez sur **FRAME** pendant la lecture, le repérage ou la pause pour basculer sur l'état Audible Pause.
- **FRAME**, ◀◀ et ▶▶ lumière.

### 2 Appuyez sur le bouton ◀◀ ou ▶▶, ou tournez la molette de sélection.

- Appuyez sur ◀◀ pour reculer d'une image.
- Appuyez sur ▶▶ pour avancer d'une image.
- Lorsque vous tournez la molette de sélection, un clic déplace une image.

- Appuyez sur **FRAME** pour annuler le mode de recherche d'image et revenir à l'état de la lecture en pause.



1 image correspond à 1/75 seconde.

## Rembobinez une durée donnée et lisez (Retour arrière)

Lors de la lecture ou du mode pause, la lecture reprend uniquement la durée indiquée à partir de la position de lecture, puis elle est lue ou mise en pause à partir de cette position.

- Cette fonction peut être contrôlée à l'aide de la télécommande parallèle et la télécommande série.
- Réglez la durée en "26 Skip Back" (page 19) dans "Preset Setting".

### REMARQUE

- Le retour arrière ne peut pas être commandé à partir des boutons du panneau avant.
- On ne peut pas faire de retour arrière sur les fichiers enregistrés en VBR.

## Ajustement de la hauteur de la lecture (Control de la hauteur)

La vitesse de lecture peut être ajustée dans une plage allant de -16 % à +16 %.

Le réglage de la hauteur tonale vous permet d'écouter une conversation enregistrée pendant moins de temps ou écouter plus lentement les passages difficiles à comprendre.

### 1 Appuyez sur **PITCH** tout en maintenant enfoncé **SHIFT** pendant la lecture, le calage ou lorsqu'il est arrêté.

Le voyant de hauteur DEL et les réglages de la hauteur sont activés.

### 2 Appuyez sur **PITCH +** ou **PITCH -** tout en maintenant la touche **SHIFT** enfoncée.

- La hauteur tonale change par incrément de 0,1 % à chaque fois que vous appuyez sur la touche.
- Appuyez et maintenez la touche enfoncée pour changer la hauteur tonale en continu.
- Pour annuler le contrôle de la hauteur tonale, appuyez à nouveau sur **PITCH** tout en maintenant la touche **SHIFT** enfoncée.

### □ Pour modifier la hauteur tonale sans affecter l'intervalle musical, utilisez la fonction (contrôle de touche).

Lorsque la vitesse de lecture est réglée à l'aide du contrôle de la hauteur, l'intervalle musicale change en fonction de la vitesse de lecture.

Lorsque la fonction de touche principale est activée, le son lu est lu sans changer l'intervalle musical, même si la hauteur est ajustée.

- Pour plus de détails sur les réglages de la touche principale, reportez-vous à "32 Master Key" (page 20) dans "Preset Setting".

Lorsque "32 Master Key" est réglé sur "On", "M" apparaît sur l'affichage.

## Ajout de repères (marquage)

Grâce aux informations de marquage dans les fichiers, vous pouvez rechercher des repères et de lire le fichier à partir d'un certain point.

### Pendant la lecture ou à l'état d'arrêt, maintenez la touche **SHIFT** et appuyez sur **MARK**.

Un repère est ajouté là où vous appuyez dessus.

Lorsqu'un repère est ajouté, "Mark \*" (\*: numéro des repères) s'affiche.



Vous pouvez inscrire jusqu'à 30 repères dans un fichier.

#### REMARQUE

- Vous ne pouvez pas ajouter de repères aux fichiers MP3 qui n'ont pas été enregistrés par le DN-500R.
- Vous ne pouvez pas ajouter de repères lorsque des fichiers sont enregistrés en VBR.

## Recherche de repères

### Pendant la lecture, le calage ou à l'état d'arrêt, maintenez la touche **SHIFT** et appuyez sur **MARK +** ou **MARK -**.

- Lorsque vous appuyez sur **MARK +**, le morceau avance jusqu'au prochain repère et l'appareil se met en pause.
- Lorsque vous appuyez sur **MARK -**, le morceau recule jusqu'au repère précédent et l'appareil se met en pause.



Les repères ne peuvent être recherchés qu'au sein du fichier actuel.

## Lecture aléatoire

1 Réglez "21 Random" (page 19) dans "Preset Setting" sur "On".

2 Appuyez sur **PLAY**.  
Les pistes sont sélectionnées en ordre aléatoire et la lecture commence.

## Lecture programmée

- Un maximum de 99 plages peut être enregistré dans un programme.
- Le programme peut être enregistré dans les médias, et vous pouvez le lire ultérieurement.

### ☐ Menu de la liste des programmes

Preview	Aperçu du fichier sélectionné.
Insert	Saisie un programme. Ou saisie un nouveau programme devant le programme sélectionné.
Remove	Supprime le programme sélectionné.
Remove All	Supprime tous les programmes.
Load	Lis les programmes sur le média sélectionné.
Save	Sauvegarde les programmes sur le média sélectionné.

## Création de programme

### 1 Pendant que DN-500R est arrêté ou calé, appuyez sur MENU.

La liste de menu s'affiche.

### 2 Tournez la molette de sélection pour sélectionner "Program List", puis appuyez sur ENTER.

La "Program List" s'affiche.

```

    Program List
    01 BGM_002.MP3
    02 Music_001.wav
    03 <Empty>
    
```

### 3 Tournez la molette de sélection pour sélectionner "<Empty>", puis appuyez sur ENTER.

Le "Program List Menu" s'affiche.

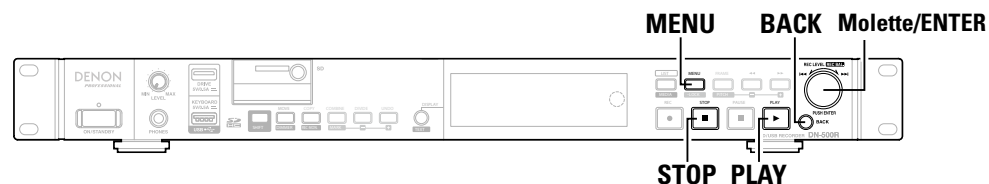

### 4 Tournez la molette de sélection pour sélectionner "Insert", puis appuyez sur ENTER.

La "File List" s'affiche.

Program List	<SD>
01 BGM_002.MP3	0001 BGM_001.MP3
02 Music_001.wav	0002 BGM_002.MP3
03 <Empty>	0003 Music_001.wav
	0004 Music_002.wav

### 5 Tournez la molette de sélection pour sélectionner le fichier que vous souhaitez programmer, puis appuyez sur ENTER.

• Affiche le "Execute".

- Pour plus de détails sur la sélection des fichiers, reportez-vous à "Sélection de fichiers et de dossiers et affichage du menu de la liste des fichiers" (page 27).

### 6 Tournez la molette de sélection pour sélectionner "Execute", puis appuyez sur ENTER.

Le programme est saisi.

La "Program List" s'affiche.

#### ☐ Aperçu d'un fichier à programmer

### Tournez la molette de sélection pour sélectionner "Preview", puis appuyez sur ENTER.

- Lecture de l'aperçu du fichier sélectionné commence.
- Appuyez sur **STOP** pour quitter la lecture et revenir à l'étape 6.

- Répétez les étapes 3 à 6 pour créer une liste des programmes.

### ☐ Aperçu des fichiers programmés

#### 1 Placez le curseur sur le fichier programmé dans le menu de la liste des programmes, puis appuyez sur ENTER.

Le "Program List Menu" s'affiche.

#### 2 Tournez la molette de sélection pour sélectionner "Preview", puis appuyez sur ENTER.

Lecture de l'aperçu du fichier sélectionné commence.

- Appuyez sur **STOP** pour arrêter la lecture et revenir au menu de la liste des programmes.



## Lecture programmée

**1** Réglez “22 Program” (☞ page 19) dans “Preset Setting” sur “On”.

**2** Appuyez sur **PLAY**.

Les pistes sont lues dans l'ordre des programmes créés.

• S'il n'y a pas de paramètres du programme, les pistes sont lues en mode de lecture normale.

### ☐ Relation entre les réglages programmes, plage de lecture et aléatoire (☞ page 43)

22 Program	21 Random	19 Play Range	Contenu de la lecture
On	Off	-	La lecture du programme dans l'ordre des pistes réglé.
On	On	-	Lecture aléatoire dans le programme.
Off	Off	All	Lit toutes les pistes dans tous les sous-dossiers depuis le dossier racine selon l'ordre défini dans “34 File Sort” (☞ page 20) de “Preset Setting”.
Off	On	All	Lecture aléatoire dans tous les fichiers.
Off	Off	Folder	Lit toutes les pistes du dossier sélectionné.
Off	On	Folder	Lit toutes les pistes du dossier sélectionné dans un ordre aléatoire.

### ☐ Lecture répétée

Lorsque “24 Repeat” (☞ page 19) est réglé sur “On” dans “Preset Setting”, la lecture répétée est effectuée conformément à la relation entre les réglages “19 Play Range”, “20 Play Mode”, “21 Random” et “22 Program” dans “Preset Setting”.

## Édition du programme

**1** ☐ Insérer un nouveau programme devant le programme sélectionné

① Tournez la molette de sélection dans la liste des programmes, puis placez le curseur sur le programme immédiatement après l'endroit où vous voulez insérer le programme et appuyez sur **ENTER**.

Le “Program List Menu” s'affiche.

② Tournez la molette de sélection pour sélectionner “Insert”, puis appuyez sur **ENTER**.

La “File List” s'affiche.

• Lorsque le nombre de programmes dépasse 99, le dernier programme est supprimé.

**2** ☐ Suppression du fichier de programme sélectionné

① Tournez la molette de sélection dans la liste des programmes, puis placez le curseur sur le programme que vous voulez supprimer et appuyez sur **ENTER**.

Le “Program List Menu” s'affiche.

② Tournez la molette de sélection pour sélectionner “Remove”, puis appuyez sur **ENTER**.

Affiche le “Remove?”.

③ Tournez la molette de sélection pour sélectionner “OK”, puis appuyez sur **ENTER**.

Le fichier de programme sélectionné est supprimé et “Program List” est affiché.

**3** ☐ Suppression de tous les fichiers de programme

① Appuyez sur **ENTER** dans la liste des programmes.

Le “Program List Menu” s'affiche.

② Tournez la molette de sélection pour sélectionner “Remove All”, puis appuyez sur **ENTER**.

Affiche le “Remove All?”.

③ Tournez la molette de sélection pour sélectionner “OK”, puis appuyez sur **ENTER**.

Tous les fichiers de programme sont supprimés, et la liste des programmes s'affiche.

• Appuyez sur **BACK** pour annuler la modification.

## Sauvegarde/lecture des données de programme

**1** ☐ Sauvegarde du programme sur le média sélectionné

100 listes de programmes peuvent être enregistrées.

① Appuyez sur **ENTER** dans la liste des programmes. Le “Program List Menu” s'affiche.

② Tournez la molette de sélection pour sélectionner “Save”, puis appuyez sur **ENTER**.

③ Tournez la molette de sélection pour sélectionner “Save Here?” dans le dossier où vous souhaitez sauvegarder le fichier, puis appuyez sur **ENTER**. Affiche le “Save?”.

④ Tournez la molette de sélection pour sélectionner “OK”, puis appuyez sur **ENTER**. Affiche l'éditeur de texte.

⑤ Saisissez le nom de fichier du programme qui doit être sauvegardé et appuyez sur **ENTER**.

Le programme est sauvegardé dans le dossier spécifié et “Program List” est affiché.

• Le fichier sauvegardé utilise UTF8.

• Pour plus de détails sur la méthode de saisie, reportez-vous à “Renommer les préréglages” (☞ page 21).

**2** ☐ La lecture du programme depuis le média sélectionné

① Appuyez sur **ENTER** dans la liste des programmes. Le “Program List Menu” s'affiche.

② Tournez la molette de sélection pour sélectionner “Load”, puis appuyez sur **ENTER**.

Affiche la “Misc List”.

③ Tournez la molette de sélection pour sélectionner le fichier à lire, puis appuyez sur **ENTER**.

Affiche le “Load?”.

④ Tournez la molette de sélection pour sélectionner “OK”, puis appuyez sur **ENTER**.

Le programme lu s'affiche dans la liste des programmes.

## Lecture par minuterie

- La lecture s'effectue à partir de l'heure spécifiée pour le fichier réglé.
- La spécification de l'heure de début de lecture (type programmé) peut être définie comme étant le jour de la semaine et l'heure ou la date et l'heure.
- Un maximum de 30 minuterie de lecture peuvent être réglées.

### ☐ Menu de la liste de minuterie de lecture

Edit	Accède ou édite les informations de minuterie.
Insert	Saisie de nouvelle informations de la minuterie avant la minuterie sélectionnée.
Clear	Supprime les informations de la minuterie sélectionnée.
All Clear	Supprime toutes les informations de la minuterie.
Timer On	Allume la minuterie sélectionnée.
Timer Off	Éteint la minuterie sélectionnée.

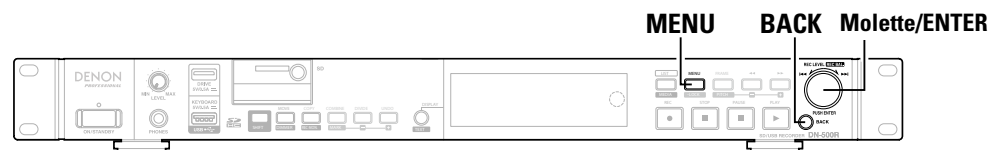

### L'heure de début de la lecture par minuterie et les réglages du fichier de lecture

#### 1 Pendant que DN-500R est arrêté, appuyez sur MENU.

La liste de menu s'affiche.

#### 2 Tournez la molette de sélection pour sélectionner "Play Timer", puis appuyez sur ENTER.

Affiche la liste de minuterie de lecture.

#### 3 "Le début d'enregistrement de l'enregistrement par minuterie et les réglages de la durée d'enregistrement" (☞ page 34) opérations 3 à 7 sont effectuées.

Lorsque l'entrée de l'heure de début de la lecture est terminée, "File List" s'affiche.

#### 4 Tournez la molette de sélection pour sélectionner le fichier que vous souhaitez utiliser pour la lecture par minuterie, puis appuyez sur ENTER.

Lorsque l'entrée de la minuterie de lecture est terminée, la liste de minuterie de lecture s'affiche.

- Lorsque les réglages de la minuterie sont terminés, la minuterie réglée s'allume.

### Mise en marche/arrêt de la lecture par minuterie

#### 1 Dans la liste de minuterie de lecture, tournez la molette de sélection pour sélectionner la minuterie de lecture que vous souhaitez activer ou désactiver, puis appuyez sur ENTER.

Affiche le menu de la liste de minuterie de lecture.

#### 2 Tournez la molette de sélection pour sélectionner "Timer On" ou "Timer Off", puis appuyez sur ENTER.

Affiche la liste de minuterie de lecture.

## Modification des informations de lecture par minuterie

- 1** Dans la liste de minuterie de lecture, tournez la molette de sélection pour sélectionner la minuterie de lecture que vous souhaitez éditer, puis appuyez sur **ENTER**.

Affiche le menu de la liste de minuterie de lecture.

- 2**  **Modification de l'heure de début ou de fin du temps d'une minuterie de lecture sélectionnée**  
Tournez la molette de sélection pour sélectionner "Edit", puis appuyez sur **ENTER**.

- Pour plus de détails sur la configuration, reportez-vous à "Le début d'enregistrement de l'enregistrement par minuterie et les réglages de la durée d'enregistrement" (page 34).

- 3**  **Insertion d'une nouvelle minuterie de lecture devant la minuterie de lecture sélectionnée**  
Tournez la molette de sélection pour sélectionner "Insert", puis appuyez sur **ENTER**.

- Pour plus de détails sur la configuration, reportez-vous à "Le début d'enregistrement de l'enregistrement par minuterie et les réglages de la durée d'enregistrement" (page 34).
- Les données de la dernière minuterie sont supprimées.

- 4**  **Suppression de la minuterie de lecture sélectionnée**
- ① Tournez la molette de sélection pour sélectionner "Clear", puis appuyez sur **ENTER**.  
Affiche le "Clear?."
  - ② Tournez la molette de sélection pour sélectionner "OK", puis appuyez sur **ENTER**.  
La minuterie de lecture sélectionnée est supprimée et la liste de minuterie de lecture s'affiche.

- 5**  **Suppression de toutes les minuterie de lecture**
- ① Tournez la molette de sélection pour sélectionner "All Clear", puis appuyez sur **ENTER**.  
Affiche le "All Clear?."
  - ② Tournez la molette de sélection pour sélectionner "OK", puis appuyez sur **ENTER**.  
Toutes les minuterie de lecture sont supprimées et la liste de minuterie de lecture s'affiche.

- Appuyez sur **BACK** pour annuler la modification.

## Utilisation de lecture par minuterie

- Réglez les informations de lecture par minuterie et mettez la minuterie en marche.
- Chargez un média de lecture par minuterie pour le média de lecture actuel.
- La priorité de la lecture avec minuterie lorsque le temps de début de la lecture est atteint peut être réglée en "01 Timer Priority" (page 21) dans "System Setting". Cependant, la minuterie ne fonctionne pas lorsque le menu ou la liste, etc., s'affiche ou pendant l'enregistrement.
- Lorsque l'appareil est en veille, il se met sous tension et la lecture démarre.
- Si d'autres opérations sont effectuées lors de la lecture par minuterie, la lecture par minuterie sera annulée.

## Reprise immédiate

- L'unité peut être contrôlée depuis d'autres périphériques à l'aide de RC-F400S, l'entrée parallèle et les commandes de série.
- Lorsqu'un bouton est enfoncé, cette fonction lance instantanément la lecture d'un fichier présélectionné.
- La reprise immédiate peut être réglée pour 20 pistes.

### Menu de la liste de préférences

Preview	Aperçu du fichier sélectionné.
Auto Mapping	20 pistes sont automatiquement réglées sur la liste de préférences.
Set	Définit la liste de préférences. Ou redéfinit la liste de préférences sélectionnée.
Remove	Supprime la liste de préférences sélectionnée.
Remove All	Supprime toutes les listes de préférences.
Load	Lis la liste de préférences sur le média sélectionné.
Save	Sauvegarde la liste de préférences sur le média sélectionné.

## Enregistrement des pistes sur une liste de préférences

### 1 Pendant que DN-500R est arrêté ou calé, appuyez sur MENU.

La liste de menu s'affiche.

### 2 Tournez la molette de sélection pour sélectionner "Hot List", puis appuyez sur ENTER.

"Hot List" s'affiche.

```
♪ Hot List
01 BGM_002.MP3
02 Music_002.wav
03 <Empty>
04 <Empty>
```

### 3 Tournez la molette de sélection pour sélectionner "<Empty>", puis appuyez sur ENTER.

Le "Hot List Menu" s'affiche.

### 4 Tournez la molette de sélection pour sélectionner "Set", puis appuyez sur ENTER.

La "File List" s'affiche.

```
♪ Program List
01 BGM_002.MP3
02 Music_001.wav
03 <Empty>
<SD>
0001 ♪ BGM_001.MP3
0002 ♪ BGM_002.MP3
0003 ♪ Music_001.wav
0004 ♪ Music_002.wav
```

### 5 Tournez la molette de sélection pour sélectionner le fichier que vous souhaitez sélectionner pour la reprise immédiate, puis appuyez sur ENTER.

Affiche "Preview" et "Execute".

- Pour plus de détails sur la sélection des fichiers, reportez-vous à "Sélection de fichiers et de dossiers et affichage du menu de la liste des fichiers" (page 27).

### 6 Tournez la molette de sélection pour sélectionner "Execute", puis appuyez sur ENTER.

La reprise immédiate est saisie.

"Hot List" s'affiche.

#### ❑ Aperçu d'un fichier de reprise immédiate

### Tournez la molette de sélection pour sélectionner "Preview", puis appuyez sur ENTER.

- Lecture de l'aperçu du fichier sélectionné commence.
- Appuyez sur **STOP** pour quitter la lecture et revenir à l'étape 6.

- Répétez les étapes 3 à 6 pour créer une liste de préférences.

### Enregistrement automatique des pistes sur une liste de préférences

### 1 Tournez la molette de sélection pour sélectionner le "Auto Mapping", puis appuyez sur ENTER.

Une liste de préférences de 20-pistes est automatiquement enregistrée.

- Les fichiers sont enregistrés dans l'ordre à partir du premier fichier conformément aux réglages "19 Play Range" (page 19) dans "Preset Setting".

### ❑ Aperçu des fichiers enregistrés dans la liste de reprise immédiate

### 1 Placez le curseur sur le fichier de reprise immédiate dans la liste de reprise immédiate, puis appuyez sur ENTER.

Le "Hot List Menu" s'affiche.

### 2 Tournez la molette de sélection pour sélectionner "Preview", puis appuyez sur ENTER.

Lecture de l'aperçu du fichier sélectionné commence.

- Appuyez sur **STOP** pour arrêter la lecture et revenir à la liste de reprise immédiate.

## Suppression d'un fichier de liste de préférences

### 1 ❑ Suppression du fichier de liste de reprise immédiate

- La méthode d'utilisation est la même que pour l'opération 2 de "Édition du programme" (page 43).

### 2 ❑ Suppression de tous les fichiers de liste de préférences

- Les méthodes d'utilisation est la même que pour l'opération 3 de "Édition du programme" (page 43).

## Sauvegarde/lecture des données de liste de préférences

### 1 ❑ Enregistrer la liste de préférences dans le média sélectionné

- La méthode d'utilisation est la même que pour l'opération 1 de "Sauvegarde/lecture des données de programme" (page 43).
- 100 listes de préférences peuvent être enregistrées.

### 2 ❑ Lecture de la liste de préférences dans le média sélectionné

- La méthode d'utilisation est la même que pour l'opération 2 de "Sauvegarde/lecture des données de programme" (page 43).

## EDIT

Fichiers d'édition.

### COMBINE

Combinez le fichier sélectionné avec un autre fichier sur le même média pour créer un nouveau fichier.

#### 1 Appuyez sur **COMBINE** lorsque les fichiers sources combinés sont calés ou mis en pause.

La "File List" s'affiche pour sélectionner la cible à combiner.

<USB>	<USB>
0001 🎧 track_001.wa	0001 🎧 track_001.wa
0002 🎧 track_002.wa	0002 🎧 track_002.wa
0003 🎧 track_003.wa	0003 🎧 track_003.wa
0004 🎧 track_004.wa	0004 🎧 track_004.wa

#### 2 Tournez la molette de sélection pour sélectionner le fichier cible à combiner, puis appuyez sur **ENTER**.

La combinaison commence.

- Le nom de fichier du fichier créé par les sources de fichiers combinées est créé selon les mêmes règles que l'enregistrement. Pour des détails, reportez-vous à "Nom de fichier" (page 32).
- Les fichiers rangés sur l'autre média ne peuvent pas être combinés.
- Pendant la combinaison, "Executing ... \*\*\*%" (\*: l'état d'avancement) s'affiche.
- Lorsque la combinaison est terminée, "Completed" s'affiche.
- Sélectionnez "Cancel" et appuyez sur **ENTER** pour annuler la combinaison.

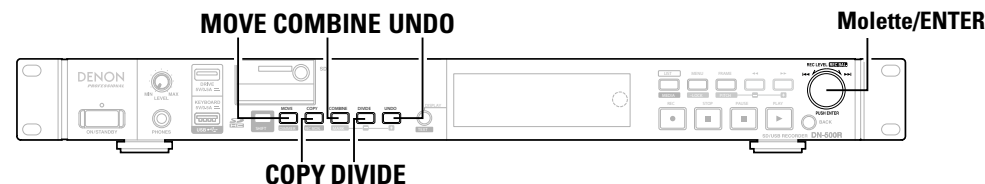

- Le fichier combiné est rangé dans le dossier source de combinaison.
- Les fichiers utilisés dans la combinaison restent inchangés.

#### REMARQUE

La combinaison ne peut pas être effectuée dans les situations suivantes.

- Lorsque le média sélectionné est interdit en écriture
- Lorsqu'il n'y a pas assez d'espace libre sur le média sélectionné
- La taille maximale du fichier est de 2 Go
- Lorsque le format de fichier est un format autre que le format WAV
- Lorsque le nombre total de fichiers atteint 2000
- Lorsque le nombre de bits diffère
- Lorsque le nombre de canaux diffère
- Lorsque le taux d'échantillonnage diffère

### DIVIDE

Le fichier sélectionné est divisé en deux fichiers dans un emplacement spécifié.

#### 1 Appuyez sur **DIVIDE** pendant la lecture, le calage ou la pause.

Affiche "Divide?"

#### 2 Tournez la molette de sélection pour sélectionner "OK", puis appuyez sur **ENTER**.

La division commence.

- Pendant la division, "Executing ... \*\*\*%" (\*: l'état d'avancement) s'affiche.
- Lorsque la division est terminée, "Completed" s'affiche.
- Sélectionnez "Cancel" et appuyez sur **ENTER** pour annuler la division.



- "\_A" est ajouté au nom du fichier précédent pour la première partie du fichier divisé. (Exemple : Lorsque aaa.mp3 est divisé -> aaa\_A.mp3)
- "\_B" est ajouté au nom du fichier précédent pour la seconde partie du fichier divisé. (Exemple : Lorsque aaa.mp3 est divisé -> aaa\_B.mp3)
- Le fichier d'origine utilisé dans la division demeure inchangé.

#### REMARQUE

La division ne peut pas être effectuée dans les situations suivantes.

- Lorsque le média sélectionné est interdit en écriture
- Au point de départ ou de fin d'un fichier
- Lorsque le format de fichier est un format autre que le format WAV ou MP3
- Lorsque le nombre de fichiers atteint 1999
- Lorsqu'il n'y a pas assez d'espace libre sur le média sélectionné
- Lorsque le nom du fichier après la division existe déjà

## COPY

Copie le fichier sélectionné vers un autre dossier ou un dossier sur un autre média.

Pour copier plusieurs fichiers, utilisez "05 Copy" dans la liste des fichiers.

### 1 Appuyez sur **COPY** lorsque le fichier que vous voulez copier est arrêté, calé ou en mode de pause.

Une liste des médias pour la sélection de la destination de copie est affichée.

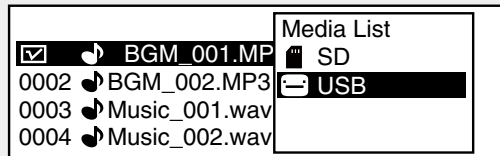

### 2 Tournez la molette de sélection pour sélectionner le média de destination de copie, puis appuyez sur **ENTER**.

La liste des dossiers s'affiche.

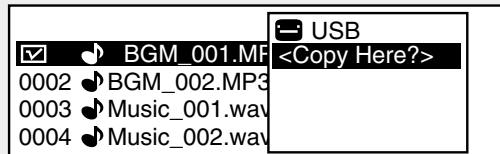

### 3 Tournez la molette de sélection pour sélectionner "<Copy Here?>" dans le niveau du dossier de destination de copie, puis appuyez sur **ENTER**.

La copie démarre.

- Pendant la copie, "Executing ... \*\*\*%" (\*: l'état d'avancement) s'affiche.
- Lorsque la copie est terminée, "Completed" s'affiche.
- Sélectionnez "Cancel" et appuyez sur **ENTER** pour annuler la copie.

#### REMARQUE

La copie ne peut pas être effectuée dans les situations suivantes.

- Lorsque le média est interdit en écriture
- Lorsqu'il n'y a pas assez d'espace libre sur le média

## MOVE

Déplace le fichier sélectionné dans un dossier sur le même média ou un différent.

Pour déplacer plusieurs fichiers, utilisez "06 Move" dans la liste des fichiers.

### 1 Appuyez sur **MOVE** lorsque le fichier que vous voulez déplacer est arrêté, calé ou en mode de pause.

Une liste des médias pour la sélection de la destination de déplacement est affichée.

### 2 Sélectionnez la destination de déplacement du média et appuyez sur **ENTER**.

- La liste des dossiers s'affiche.

### 3 Tournez la molette de sélection pour sélectionner "<Move Here?>" dans le niveau du dossier de destination de déplacement, puis appuyez sur **ENTER**.

Le déplacement commence.

- Pendant le déplacement, "Executing ... \*\*\*%" (\*: l'état d'avancement) s'affiche.
- Lorsque le déplacement est terminé, "Completed" s'affiche.
- Sélectionnez "Cancel" et appuyez sur **ENTER** pour annuler le déplacement.

#### REMARQUE

Les fichiers ne peuvent pas être déplacés vers d'autres médias dans les situations suivantes.

- Lorsque le média est interdit en écriture
- Lorsqu'il n'y a pas assez d'espace libre sur le média

## UNDO

Permet de revenir à l'opération d'édition effectuée immédiatement avant l'état précédent.

"UNDO" peuvent être utilisés sur COMBINE, DIVIDE, COPY, MOVE et le changement de nom de fichier et de dossier.

### 1 Appuyez sur **UNDO** directement après l'édition.

Affiche "Undo?".

### 2 Tournez la molette de sélection pour sélectionner "OK", puis appuyez sur **ENTER**.

Lorsque l'opération est terminée, "Completed" s'affiche.

#### REMARQUE

Lorsque l'édition est annulée en utilisant "UNDO", le fichier ne peut pas être ramené à son état précédent.

# Fonction de contrôle

## Clavier USB

Cet appareil peut être commandé à l'aide d'un clavier par la connexion d'un clavier USB sur le connecteur du clavier USB sur cet appareil.

Touche clavier	Bouton de fonctionnement de l'unité
ESC	STOP (pendant la Lecture, Enregistrement etc.) BACK (pendant les MENUS)
SHIFT + ESC	STOP (pendant les MENUS)
ENTER	JOG ENTER
ARROW U /D /L /R	L / R : TRACK SKIP (pendant STOP/CUE/PLAY/SEARCH/ AUDIBLE PAUSE) U /D : REC LEVEL (Principal / Lch par PRESETRec Level Type) (pendant REC /REC PAUSE) U /D /L /R : JOG (Pivoter) (pendant pas de CUE)
SHIFT+ARROW U /D	REC LEVEL (Symétrique / Lch par PRESETRec Level Type) (pendant REC /REC PAUSE)
PAGE UP /DOWN	PAGE UP /DOWN
BACK SPACE	SKIP BACK (pendant la Pause ou la Lecture)
HOME	Haut de la liste de fichiers (pendant la liste de fichiers)
DELETE	DELETE CHARACTER
.	FRAME
/	PITCH
SPACE	PLAY / PAUSE (Bascule) SPACE (pendant l'édition de TEXT)

Touche clavier	Bouton de fonctionnement de l'unité
Autres PRINTABLE CHAR	CHARACTER
F1	DISPLAY
F2	FILE LIST
F3	PITCH -
F4	PITCH +
F5	LOCK
F6	RWD
F7	FWD
F8	MARK -
F9	MARK +
F10	MARK
F11	REC
F12	MENU
SHIFT + F1	TEXT
SHIFT + F2	RENAME CURRENT FILE (pendant le CUE)
SHIFT + F3	DELETE CURRENT FILE (pendant la CUE)
SHIFT + F4	COPY
SHIFT + F5	MOVE
SHIFT + F6	DELETE MARKS FROM CURRENT FILE (durant le CUE)
SHIFT + F7	COMBINE
SHIFT + F8	DIVIDE
SHIFT + F9	UNDO
SHIFT + F10	DIMMER
SHIFT + F11	REC MON
SHIFT + F12	MEDIA

### REMARQUE

- Seuls les claviers conformes aux normes USB peuvent être utilisés avec cet appareil.
- Avant d'utiliser un clavier USB, réglez le type de langue dans "41 Keyboard Type" (📄 page 20) dans "Preset Setting".

# Diverses fonctions de lecture avec la RC-F400S

Vous pouvez exécuter une liste de lecture de reprise immédiate en utilisant la télécommande RC-F400S, vendue séparément.

## Fonctions de la RC-F400S

- Recherche de fichiers rapide avec la molette.
- Grand affichage 3,8 pouces (320X240 points).
- Fonctionnement du panneau supérieur stationnaire.



Avec la RC-F400S, vous pouvez uniquement effectuer des opérations de lecture. Vous ne pouvez pas activer plusieurs modes de menu (menu list/file list/file menu). Lorsque vous définissez les modes de menu, l'affichage de la RC-F400S indique "wait..."

### REMARQUE

Si la version du micrologiciel de votre RC-F400S est antérieure à A-5.00, elle ne fonctionnera pas correctement avec le DN-500R. Visitez notre site Web (URL: <http://www.d-mpro.com>) pour télécharger la version de micrologiciel la plus récente. Les informations de version de la RC-F400S s'affichent sous l'écran de démarrage lorsque vous l'allumez.

## Nomenclature et fonctions

### ■ Panneau supérieur de la RC-F400S

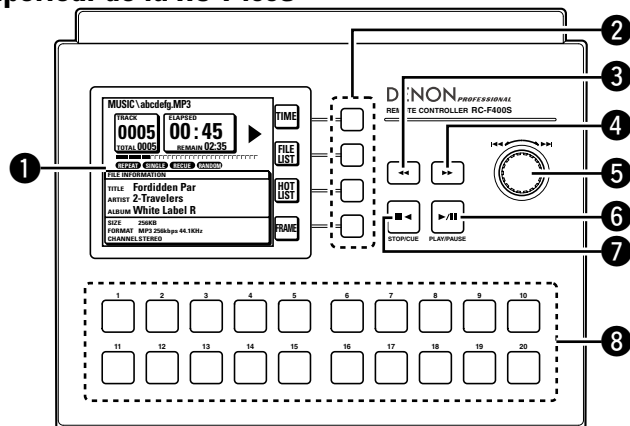

- |   |   |
|---|---|
| <b>1</b> Affichage ..... (51)   | <b>6</b> Touche Play/Pause (PLAY/PAUSE) ..... (53)                        |
| <b>2</b> Touches de fonction ..... (51)                                   | S'allume en vert pendant la lecture et clignote en vert pendant la pause. |
| <b>3</b> Touche de rembobinage rapide (◀◀) ..... (53)                     | <b>7</b> Touche Stop/Cue (STOP/CUE) ..... (53)                            |
| <b>4</b> Touche d'avance rapide (▶▶) ..... (53)                           | S'allume en orange pendant l'arrêt ou la recherche de repères.            |
| <b>5</b> Molette ( ◀◀/▶▶ ) ..... (54)                                     | <b>8</b> Touches de reprise immédiate (1-20) ..... (53)                   |
| • Faites tourner la molette pour rechercher des dossiers et des fichiers. | Correspond à la liste de reprise immédiate.                               |
| • Appuyez sur la molette pour lire le fichier sélectionné.                |   |

### ■ Panneau arrière de la RC-F400S

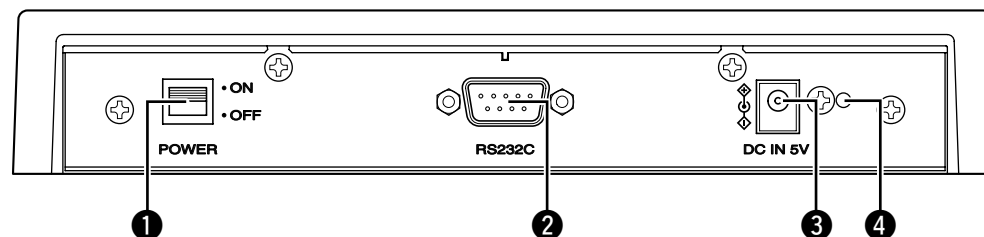

- |  |  |
|--|--|
| <b>1</b> Touche d'alimentation ..... (53)            | <b>4</b> Trou de montage du porte-cordon d'alimentation CC ..... (53)  |
| <b>2</b> Borne RS-232C ..... (52)                    | Le porte-cordon d'alimentation fourni empêchera le cordon d'alimentation connecté de se déconnecter de la borne. |
| <b>3</b> Borne d'entrée d'alimentation CC ..... (52) | Connectez le cordon d'alimentation fourni.   |



## ■ Affichage de la RC-F400S

### Affichage de l'écran principal

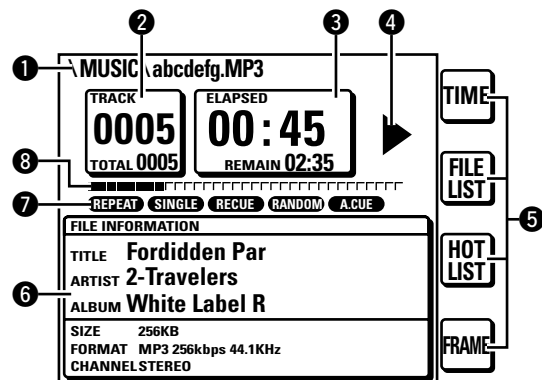

- 1 Affichage du nom de fichier**
- 2 Affichage du nombre de fichier total/nombre de fichiers**
- 3 Affichage de la durée**
- 4 Affichage du statut de fonctionnement**
- 5 Affichage de fonction**
  - TIME: Appuyez sur la touche de fonction pour basculer sur l'affichage de la durée.
  - FILE LIST: Appuyez sur la touche de fonction pour lire le fichier dans le mode de liste de fichiers.
  - HOT LIST: Appuyez sur la touche de fonction pour vérifier la liste de reprise immédiate.
- [Fonction spéciale du DN-500R]**
  - FRAME: Appuyez sur la touche FRAME pour démarre la pause Audible à partir de cette position et basculer en mode de recherche d'images.
- 6 Affichage des informations sur le fichier**
- 7 Affichage du mode de lecture actuel**
- 8 Position écoulée de la lecture**

### Affichage de la liste des fichiers

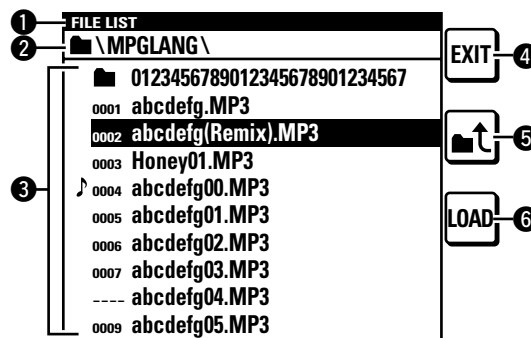

- 1 Affichage du titre**  
Affiche la "FILE LIST".
- 2 Affichage du dossier**  
Affiche le nom du dossier.  
"PROGRAM PLAY" s'affiche lors de la lecture programmée.
- 3 Liste des fichiers**  
Affiche les noms des fichiers.  
Le symbole ♪ s'affiche pour le fichier actuellement en cours de lecture ou configuré pour la lecture.
- 4 Touche EXIT**  
Entre dans le mode principal.
- 5 Touche (Up arrow icon)**  
Affiche la liste des dossiers dans le média sélectionné.
- 6 Touche LOAD**  
Définit le fichier sélectionné sur l'une des touches 1-20 de la reprise immédiate.

### Affichage de la liste Hot Start

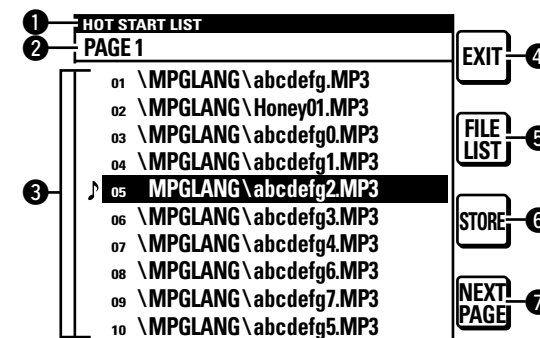

- 1 Affichage du titre**  
Affiche la "HOT START LIST".
- 2 Affichage PAGE**  
Affiche la page.
- 3 Liste Hot Start**  
Affiche le nom du fichier défini.  
Le repère ♪ s'affiche pour le fichier en cours de lecture.
- 4 Touche EXIT**  
Entre dans le mode principal.
- 5 Touche FILE LIST**  
Bascule sur la liste des fichiers.
- 6 Touche STORE**  
Lorsque le média est défini sur USB, la liste Hot Start définie est enregistrée en tant qu'un fichier.  
Le fichier PPL est enregistré dans le répertoire racine.
  - Un fichier PPL correspond au fichier qui enregistre le contenu d'une liste Hot Start.
- 7 Touches NEXT PAGE/PREV PAGE**  
Affiche la liste dans la page suivante/précédente.

## Connexion

Comme indiqué ci-dessous, connectez le port RS-232C sur le DN-500R au port RS-232C sur la RC-F400S à l'aide du câble droit fourni avec la RC-F400S.

- Une fois les câbles connectés, mettez les appareils respectifs sous tension.
- Configurez les éléments suivants dans le "System Setting" du DN-500R.
  - Serial bit Rate: 38400
- Après la connexion, fixez le câble en tournant les vis de la borne du câble.

### Notes sur la connexion de l'adaptateur CA

- Éteignez toujours l'alimentation avant de connecter/déconnecter l'adaptateur CA.
- Ne touchez pas l'adaptateur CA avec les mains mouillées.
- À la déconnexion de l'adaptateur CA, assurez-vous de maintenir la prise. Tirer sur le cordon ou le tordre peut l'endommager ou entraîner un choc électrique ou un feu.

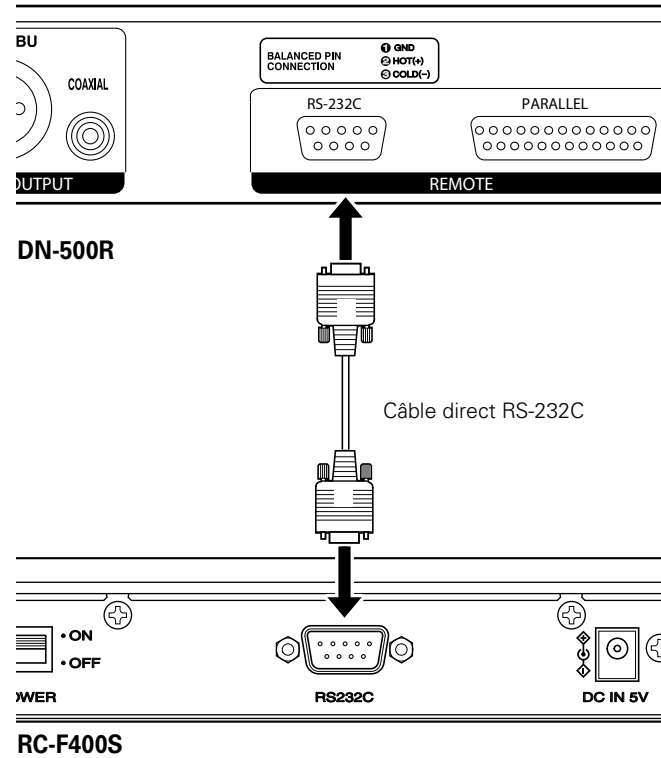

## Lecture de la reprise immédiate

Vous pouvez démarrer instantanément la lecture d'un fichier enregistré sur les touches Hot Start 1-20 sur la RC-F400S en appuyant sur la touche correspondante.

### ☐ Exécution de la lecture de la reprise immédiate

#### 1 Une fois le DN-500R connecté à la RC-F400S, mettez les appareils respectifs sous tension.

- Dans l'affichage de la RC-F400S, l'écran de démarrage "DENON PROFESSIONAL" apparaît.
- Lorsque le démarrage est terminé, les informations du fichier apparaissent dans l'affichage.

#### 2 Appuyez sur **HOT LIST** sur l'écran principal.

Les 10 premiers éléments de la liste Hot Start s'affichent. Pour afficher les éléments 11 à 20 de la liste Hot Start, appuyez sur **NEXT PAGE**.

#### 3 Appuyez sur la touche Hot Start pour la lecture.

La lecture de la reprise immédiate démarre.



La reprise immédiate peut également être effectuée à partir de l'écran principal et l'écran de liste des fichiers.

### ☐ Pause

Pendant la lecture, appuyez sur ►/||.

- Pendant la pause, ►/|| clignote.
- Pour reprendre la lecture, appuyez sur ►/||.

### ☐ Arrêt

Appuyez sur ■◀.

### ☐ Avance rapide et retour rapide (recherche)

Pendant la lecture, appuyez sur ◀◀ ou ▶▶.

- Appuyez sur ◀◀ pour rembobiner rapidement la lecture.
- Appuyez sur ▶▶ pour avancer rapidement la lecture.
- La vitesse d'avance rapide/de rembobinage change en fonction de l'ordre affiché ci-dessous à chaque fois que vous appuyez sur la touche.
  - x2, x10, x50, x100, x200

### ☐ Audible Pause

Appuyez sur **FRAME** sur l'écran principal.

- Appuyez sur **FRAME** sur l'écran principal pendant la lecture ou la pause pour basculer sur l'état Audible Pause.

### ☐ Saut par images (Recherche précise d'images)

Appuyez sur ◀◀ ou ▶▶ pendant la Audible Pause.

- Appuyez sur ◀◀ pour reculer d'une image.
- Appuyez sur ▶▶ pour avancer d'une image.

### ❑ Définition et allocation du dossier Hot Start

20 fichiers à partir du premier dans le dossier sélectionné sont automatiquement alloués aux touches Hot Start.

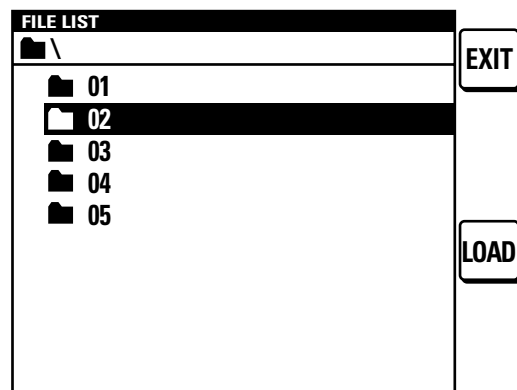

#### 1 Sur l'écran principal, appuyez sur FILE LIST.

La "File List" s'affiche.

#### 2 Sélectionnez le dossier que vous souhaitez définir avec la molette.

#### 3 Appuyez sur LOAD.

Les 20 premiers fichiers dans le dossier sélectionné sont automatiquement affectés à la touche hot start. "Completed" s'affiche et les réglages sont terminés.



Ces réglages peuvent uniquement être configurés dans les modes Arrêt ou Pause.

### ❑ Définition et allocation des points Hot Start

Affectez la touche Hot Start pour le fichier ou pointez sur celui que vous souhaitez lire.

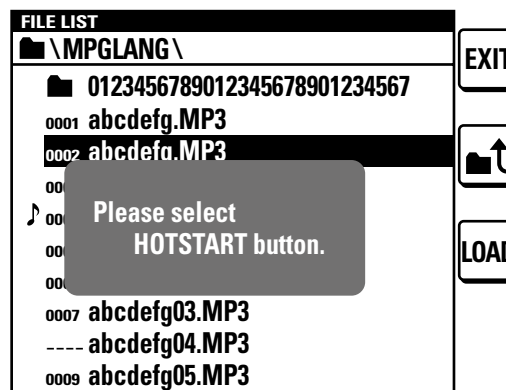

#### 1 Sur l'écran principal, appuyez sur FILE LIST.

La "File List" s'affiche.

#### 2 Sélectionnez le fichier que vous souhaitez définir avec la molette de sélection. Ou, mettez en pause à l'endroit où vous souhaitez reprendre la lecture du fichier.

Appuyez sur la molette pour lire le fichier sélectionné.

#### 3 Appuyez sur LOAD.

"Please select HOT START button" s'affiche. Pour annuler, appuyez sur ■◀.

#### 4 Appuyez sur la touche Hot Start à laquelle vous souhaitez allouer le réglage.

"Completed" s'affiche et le réglage est modifié.

Appuyez sur la touche de définition pour exécuter la lecture de la reprise immédiate.



Les reprises immédiates peuvent uniquement être définies dans les modes Arrêt ou Pause.

### ❑ Enregistrement de la liste Hot Start

Convertissez la liste Hot Start allouée en un fichier et enregistrez-la sur un périphérique USB connecté au DN-500R. Si ce fichier existe sur le média, la liste Hot Start qui se trouve dans ce fichier est automatiquement utilisée pour l'allocation.

#### 1 Sur l'écran principal, appuyez sur HOT LIST.

La liste Hot Start s'affiche.

#### 2 Appuyez sur STORE.

- La liste Hot Start est enregistrée en tant que "DN-500R.ppl" dans le répertoire racine du média connecté au DN-500R.
- Un fichier PPL enregistré peut être lu une nouvelle fois en utilisant le DN-500R.

#### REMARQUE

Lorsque la liste Hot Start est chargée et que tout autre fichier audio dans la liste est manquant sur le média, ce fichier est supprimé de la liste Hot Start.

## Lecture à partir de l'écran principal

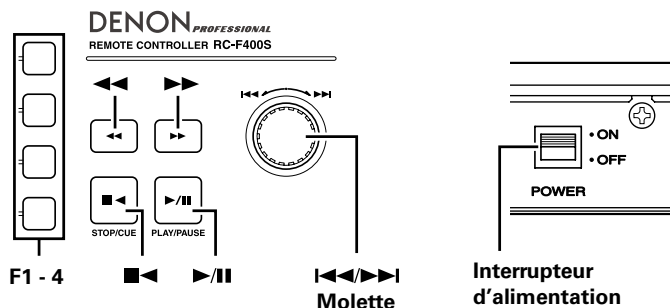

### Avant la lecture

Une fois le DN-500R connecté à la RC-F400S, mettez les appareils respectifs sous tension.

- L'affichage de la RC-F400S affiche l'écran de démarrage "DENON PROFESSIONAL"
- Lorsque le démarrage est terminé, les informations du fichier apparaissent dans l'affichage.

### Lecture

Appuyez sur ►/||.

La touche s'allume en vert et la lecture du fichier démarre.

### Pause

Appuyez sur ►/|| en mode de lecture ou de recherche.

- ►/|| clignote pendant la pause.
- Pour reprendre la lecture, appuyez sur ►/||.

### CUE

Appuyez sur ■◀.

### STOP

Appuyez sur ■◀ pendant l'arrêt.

### Lecture répétée (0,5 sec)

Appuyez sur FRAME.

### Changement des fichiers (◀◀/▶▶)

Pendant la lecture ou à l'arrêt, faites tourner la molette.

- Faites tourner dans le sens des aiguilles d'une montre pour passer au fichier suivant.
- Faites tourner dans le sens inverse des aiguilles d'une montre pour revenir au début du fichier actuel ou au fichier précédent.
- Pour passer au fichier précédent, faites tourner la molette dans le sens inverse des aiguilles d'une montre à un point dans la seconde du début du fichier.

### Avance rapide ou retour rapide (recherche)

Pendant la lecture, appuyez sur ◀◀ ou ▶▶.

- Appuyez sur ◀◀ pour rembobiner rapidement la lecture.
- Appuyez sur ▶▶ pour avancer rapidement la lecture.
- La vitesse d'avance rapide/de rembobinage change en fonction de l'ordre affiché ci-dessous à chaque fois que vous appuyez sur la touche.
  - x2, x10, x50, x100, x200



- Si les réglages "Search Mode" dans le "Preset Menu" du DN-500R sont définis sur "Normal", l'audio sort lorsque la vitesse de recherche est 2x. L'audio ne sort pas à une vitesse supérieure à 2x.
- Après avoir effectué une avance rapide jusqu'à la fin du dernier fichier ou un retour rapide au début du premier fichier, l'appareil s'arrête.
- Lorsque vous revenez rapidement au début du fichier, l'opération de retour rapide continue jusqu'au point de fin du fichier précédent.

### REMARQUE

- Lorsque vous effectuez une recherche sur un fichier court, la vitesse indiquée peut ne pas être disponible.
- Vous ne pouvez pas effectuer de recherche sur des fichiers qui sont enregistrés avec VBR.
- Si les fichiers recherchés contiennent un fichier VBR, la recherche s'arrête à ce fichier VBR.

### Saut par images (Recherche précise d'images)

Appuyez sur ◀◀ ou ▶▶ pendant la Audible Pause.

- Appuyez sur ◀◀ pour reculer d'une image.
- Appuyez sur ▶▶ pour avancer d'une image.

### AUTO CUE

AUTO CUE détecte automatiquement le niveau sonore et effectue l'opération de repérage.

- Lorsque l'option AUTO CUE est activée, l'affichage du mode de lecture dans l'affichage de la RC-F400S indique **A.CUE**.
- Le niveau détecté correspond à la valeur définie pour le menu de préréglage "25 Auto Cue" (page 19).
- Si le niveau sonore n'est pas détecté pendant 20 secondes ou plus après la lecture pour le démarrage de la détection automatique du niveau sonore, l'opération de repérage est effectuée au début du fichier.

## Fonction de contrôle à distance en série

Dans la fonction de contrôle à distance en série, un hôte, tel qu'un ordinateur, est connecté à l'appareil. En envoyant les commandes de contrôle de l'hôte à l'appareil, l'appareil peut fonctionner et les informations de statut de l'appareil peuvent être vérifiées sur l'appareil et sur l'hôte.

### Contrôle RS-232C

Vous pourrez effectuer les trois fonctions de contrôle de l'hôte en connectant un câble direct RS-232C à la borne en série RS-232C (D-sub à 9 broches).

#### [Trois fonctions de contrôle]

- ① Contrôle du DN-500R en externe
- ② Envoi des informations de statut sur l'hôte lorsque DN-500R reçoit une commande de requête de statut de l'hôte
- ③ Envoi automatique des informations de statut à l'hôte lorsqu'il y a un changement de statut du DN-500R

#### À propos des connexions

- Système de transmission: Transmission en duplex intégral asynchrone
- Connecteur compatible: D-sub à 9 broches (mâle)
- Vitesse de communication: 9,600/38,400 bps sélectionnable (System Setting: Serial Bit Rate)
- Bit de données: 8 bits
- Parité: Aucune
- Bit de démarrage: 1 bit
- Bit d'arrêt: 1 bit
- Contrôle du débit: Aucun

#### Arrangement des broches

Numéro de broche	Nom du signal
1	Ground
6	NC
2	TxD
7	RTS*
3	RxD
8	NC
4	NC
9	NC
5	S. Ground

\* 4 V/500 mA d'alimentation peuvent être utilisés pour le RTS.

#### Connexions

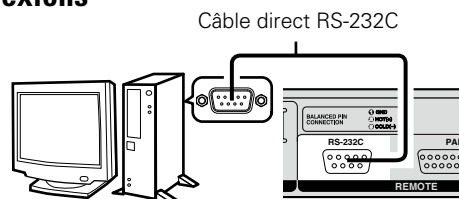

## Format de communication D&M RC

### ❑ Configuration des commandes de contrôle

Les paquets de commandes de contrôle démarrent par le caractère de début "@" et se terminent par le caractère de fin "0x0D" comme indiqué ci-dessous.



### ❑ Configuration de codes de commande

Élément	Valeur (valeur hex entre parenthèses)
Caractère de début	'@' (0x40)
ID	'0' (0x30)
Commande	Indique les détails de commande.
Caractère de fin	'\r' (0x0D)



Le temps de réponse est 100 msec.

### ❑ Codes de commande ACK (réception réussie) et NACK (réception ayant échoué)

Contenu	Valeur hex	Conditions de transmission
ACK	0x06	-
NACK	0x15	<ul style="list-style-type: none"> <li>Lorsqu'un caractère de fin (0x0D) est reçu sans caractère de début "@"</li> <li>Lorsqu'une commande qui n'existe pas est reçue</li> <li>Lorsqu'il y a un espace supérieur à 5 msec entre les caractères de commande</li> </ul>



- Lorsqu'une commande est reçue, ACK ou NACK est renvoyé en moins de 100 msec.
- S'il n'y a aucune réponse au bout de 100 msec, la commande suivante est autorisée.

### ① Contrôle externe et fonctionnement du DN-500R

Lorsque le DN-500R reçoit une commande de contrôle de l'hôte, le DN-500R envoie ACK (réception réussie) à l'hôte et exécute la commande.

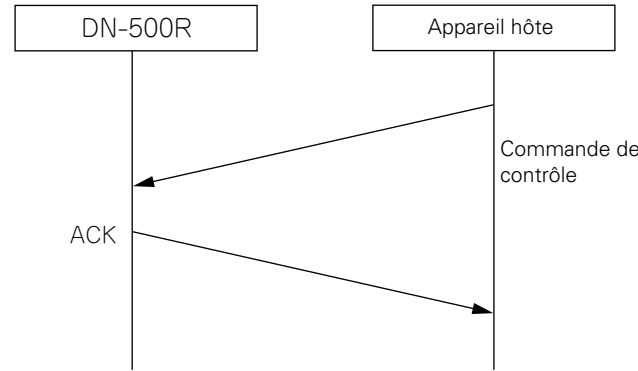

Cependant, si des données autres qu'une commande spécifiée ou un caractère de fin (0x0D) sans caractère de début '@' est reçu(e), la réception échoue et NACK est renvoyé.

### ② Transmission des informations de statut pour les commandes de requête de statut externes

Lorsqu'une requête de statut est reçu de l'hôte, le DN-500R renvoie ACK et une réponse aux détails de la requête.



Diagramme de séquence de la commande de requête de statut

Cependant, si des données autres qu'une commande spécifiée ou un caractère de fin (0x0D) sans caractère de début '@' est reçu(e), la réception échoue et NACK est renvoyé.

### ③ Transmission automatique des informations de statut lorsque le statut du DN-500R change

Lorsque le statut du DN-500R ou le fichier de lecture ou d'enregistrement change ou que le statut de stockage change, les détails du changement de statut sont envoyés à l'hôte.

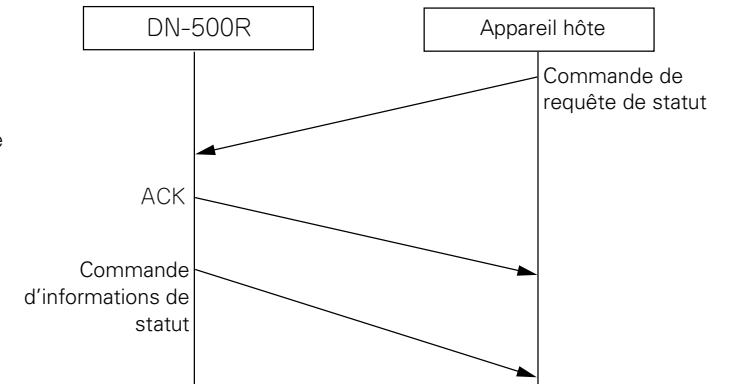
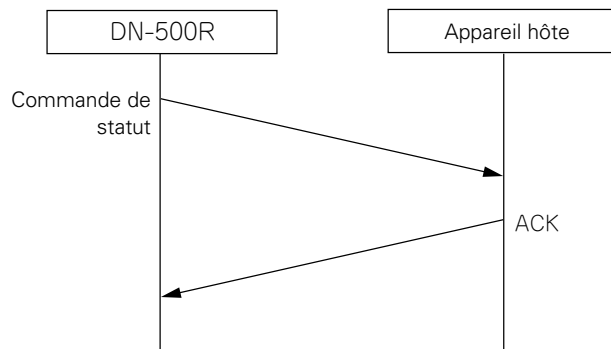

La commande envoyée à ce moment-là utilise la même commande d'informations de statut que ②.



À propos de la liste de commande, reportez-vous à la page "Appendix."

Démarrage
Nomenclature et fonctions
Connexions
Réglages par défaut
Sélectionner le média
Sélection des fichiers et dossiers
Enregistrement
Lecture
Fonction d'édition
<b>Fonction de contrôle</b>
Informations



# Contrôle parallèle

Le contrôle parallèle a deux modes, le mode normal et le mode de reprise immédiate. Les broches MODE 1,2 sont utilisées pour changer ce mode.

## ☐ Basculement du mode distant parallèle

Le mode distant parallèle bascule en fonction du statut des entrées distantes parallèles n°5 et n°6.

MODE 1	HIGH	LOW	LOW	HIGH
MODE 2	HIGH	HIGH	LOW	LOW
FUNCTION	Mode normal	Reprise immédiate		Réservé
		① Mode	② Mode	

- Reprise immédiate ① : Hot list n°1 - n°10 peut être lue à partir du mode distant parallèle.
- Reprise immédiate ② : Hot list n°11 - n°20 peut être lue à partir du mode distant parallèle.



La reprise immédiate est une fonction qui démarre la lecture instantanément à partir du point de préréglage.

Le mode de reprise immédiate peut être basculé sur le mode de repère à chaud à l'aide du "40 Para Rem Mode" (page 20) dans "Preset setting". Si le mode n'est pas défini sur le mode de repère à chaud, lorsque l'entrée de reprise immédiate est exécutée, la lecture ne démarre pas immédiatement et bascule à la place à l'état de veille au point de démarrage.

- Les opérations pour les bornes FADER START peuvent être définies en "39 Fader Start" (page 20) dans "Preset Setting".

## ☐ Affectation de la reprise immédiate

Si une des bornes HOT START est raccourcie lorsque la borne RELOAD est à l'état raccourci, la plage actuelle est affectée au numéro de reprise immédiate raccourci (fonction de recharge).

Pour des détails sur l'affectation de la reprise immédiate, reportez-vous à "Lecture de la reprise immédiate" (page 53).

## ☐ À propos des connexions

### Mode normal

NO.	DN-500R	
	I/O	NAME
1	-	GND
2	I	PLAY
3	I	PAUSE
4	I	STOP
5	I	MODE 1
6	I	MODE 2
7	I	SEARCH ►►
8	I	SEARCH ◄◄
9	I	FADER START
10	-	GND
11	I	SKIP BACK
12	I	MARK +
13	I	MARK -
14	O	PLAY TALLY
15	O	PAUSE TALLY
16	O	CUE TALLY
17	I	MARK
18	I	REC PAUSE
19	I	REC
20	O	STOP TALLY
21	O	RECTALLY
22	-	TALLY POWER SUPPLY
23	-	GND
24	I	TRACK +
25	I	TRACK -

### Mode de reprise immédiate

### Mode de repère à chaud

NO.	DN-500R	
	I/O	NAME
1	-	GND
2	I	PLAY
3	I	PAUSE
4	I	STOP
5	I	MODE 1
6	I	MODE 2
7	I	RELOAD
8	I	HOT START 1(11)
9	I	HOT START 2(12)
10	-	GND
11	I	HOT START 3(13)
12	I	HOT START 4(14)
13	I	HOT START 5(15)
14	O	PLAY TALLY
15	O	PAUSE TALLY
16	O	CUE TALLY
17	I	HOT START 6(16)
18	I	HOT START 7(17)
19	I	HOT START 8(18)
20	O	STOP TALLY
21	O	REC TALLY
22	-	TALLY POWER SUPPLY
23	-	GND
24	I	HOT START 9(19)
25	I	HOT START 10(20)

- En mode de repère à chaud, le statut bascule en veille pour l'entrée de reprise immédiate.
- Le contenu () indique l'affectation pour le mode de reprise immédiate 2.

## Connexion de la télécommande

### Exemple de connexion

#### Mode normal

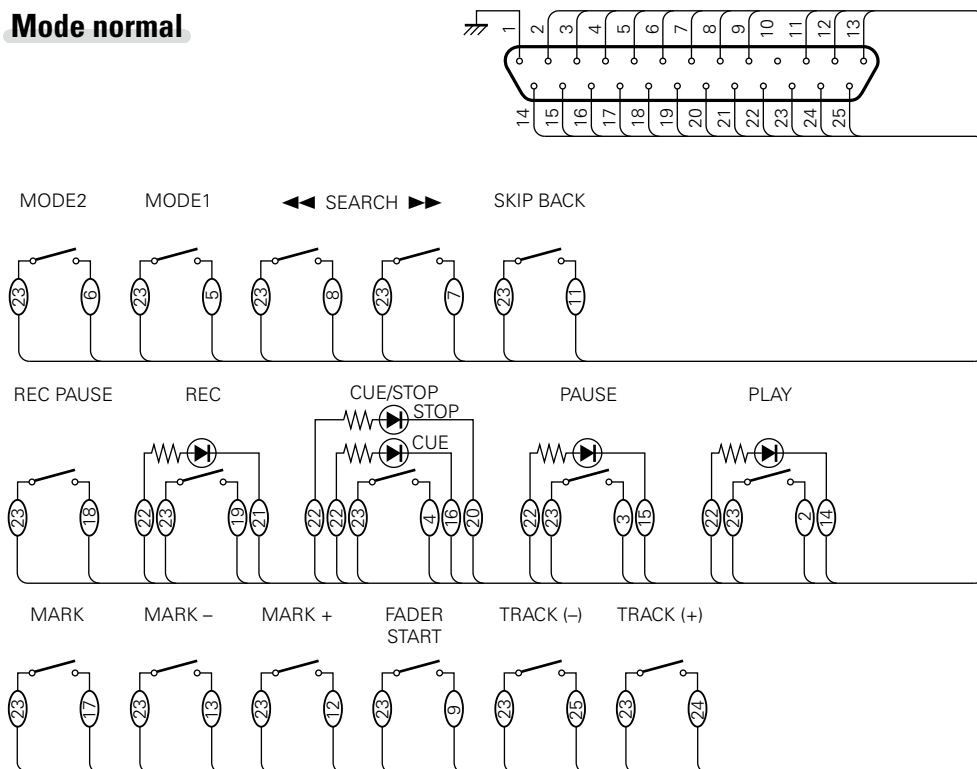

#### Mode de reprise immédiate

#### Mode de repère à chaud

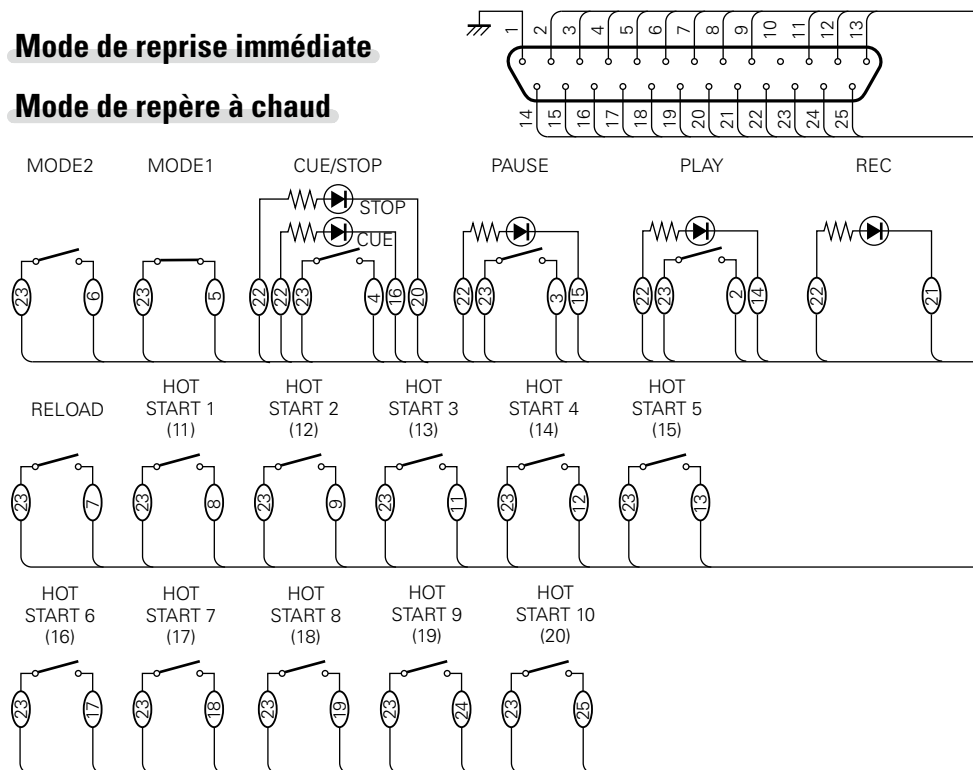

Il est présumé que les broches d'entrée et les broches de sortie Tally sont utilisées comme suit.

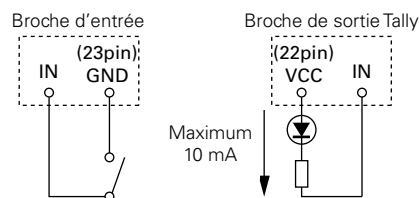

- La broche de sortie tally est un collecteur ouvert. (Courant maximum: 10 mA, tension maximum: 5,5 V)
- La broche d'entrée est 5 V pour la spécification Vcc TTL.
- Le courant maximum fournit par la broche 22 (Tally Power Supply) est 100 mA.
- La logique entrée/sortie est faible active (logique négative).
- Le numéro indiqué entre parenthèses ( ) est le numéro attribué en mode Hot Start2.

#### REMARQUE

L'alimentation est fournie à la télécommande externe par la broche 22 (Tally Power Supply) à partir de cette borne. Cependant, étant donné que la puissance nominale maximum pour cette broche est +5 VDC 100 mA, sélectionnez le circuit et les contrôles actuels (valeurs de résistance) de manière à ne pas dépasser la puissance nominale. L'utilisation de cet équipement lorsque la valeur nominale est dépassée peut entraîner des dommages à l'appareil, ce qui peut également entraîner un incendie ou un accident inattendu similaire.

## Messages d'erreur

### [Détails sur la procédure de traitement des messages d'erreur]

Message d'erreur	Cause/Solution	Page
No Media	• Ne peut pas détecter le média.	55
Unformat	• Média formaté à un format non pris en charge. Formatez le média sur DN-500R ou définissez le format sur FAT16 ou FAT32. Pour des détails, reportez-vous aux instructions de fonctionnement du média d'enregistrement.	–
Media Full	• L'espace restant sur un média est faible. Remplacez le média avec un nouveau ou supprimez des fichiers qui ne sont plus requis.	–
Piste complète	• Le nombre de fichiers sur le média sélectionné dépasse 2000. L'enregistrement ne peut pas être effectué si le nombre de fichiers dépasse 2000. Remplacez le média avec un nouveau média ou supprimez des fichiers inutiles.	8, 10, 31
Write Inhibited	• Le média sélectionné est interdit en écriture. Retirez la protection en écriture du média.	31
File Not Found	• Le fichier cible n'existe pas. Vérifiez le fichier.	27
Track Not Found	• La plage cible n'existe pas. Vérifiez le média.	–
Already Exists	• Un fichier portant le même nom existe déjà. • Copier, Déplacer, Diviser : Vérifiez le dossier. • Renommer : Changez le nom de fichier avant d'entrer le nom.	27
Err Media XX	• Non pris en charge sur cet appareil. Remplacez le média.	–
VBR	• Ce message d'erreur apparaît lorsqu'une recherche de fichier VBR est exécutée. La recherche ne peut pas être effectuée sur des fichiers VBR. Lorsque la piste sélectionnée est au format VBR, l'estimation du temps restant est affichée.	40, 55
Not Allowed Not Available	• Ceci apparaît lorsqu'une opération non valide est effectuée. L'opération peut être désactivée en raison d'autres éléments de réglage tels que le menu de présélection, etc. Vérifiez les détails de l'opération.	15
No Mark	• Il n'y a pas de repère pour les marques de saut. Réglez les repères.	41
Some files are skipped	• Il y a un fichier portant le même nom dans l'emplacement de la copie ou du déplacement. Les fichiers avec le même nom ne peuvent pas être copiés ou déplacés.	29
ALC	• Le Niveau d'Enregistrement ne peut pas être modifié lorsque les paramètres de l'ALC sont activés. Mettez les paramètres de l'ALC sur arrêt pour modifier le Niveau d'Enregistrement.	18, 31
Registered	• Le fichier que vous allez programmer, reprise immédiate ou liste de lecture par liste. Les fichiers enregistrés dans ces listes ne peuvent pas être édités.	29, 42, 44, 46

### [Affichage d'erreur d'enregistrement double]

Message d'erreur	Cause/Solution	Page
No Back Up Media (XXX)	• Les médias de sauvegarde ne peuvent pas être détectés.	33
Media Write Inhibited (XXX)	• Le média de sauvegarde est interdit en écriture. Retirez la protection en écriture du média.	33
Back Up Media Full (XXX)	• Il n'y a pas assez d'espace libre sur le média de sauvegarde. Remplacez le média avec un nouveau média ou supprimez des fichiers inutiles.	33
Dual Rec Canceled (W01)	• Le média sélectionné est le même que celui du média de sauvegarde défini dans les réglages pré-réglés. L'enregistrement double est annulé et l'enregistrement normal s'effectue.	33
Dual Rec Canceled (W02)	• L'écran d'enregistrement est allumé. L'enregistrement double est annulé et l'enregistrement normal s'effectue.	33

\* XXX: SD, USB

**[Affichage d'erreur d'enregistrement relais]**

Message d'erreur	Cause/Solution	Page
No Secondary Media (XXX)	• Le média secondaire ne peut pas être détecté.	33
Secondary Media Write Inhibited (XXX)	• Le média secondaire est interdit en écriture. Retirez la protection en écriture du média.	33
Secondary Media Full (XXX)	• Il n'y a pas d'espace libre sur le média secondaire. Remplacez le média avec un nouveau média ou supprimez des fichiers inutiles.	33

\* XXX: SD, USB

**[Messages d'erreur de la RC-F400S]**

Message d'erreur	Cause/Solution	Page
Not Connected	• Vérifiez si elle est correctement connectée au DN-500R. Si ce message persiste, remplacez le câble.	-
Not Supported	• Un appareil non pris en charge par la RC-F400S est connecté. Vérifiez l'appareil connecté.	-
No Media	• Le média inséré dans DN-500R n'a pas été détecté. Éjectez et réinsérez le média.	55

**Dépistage des pannes**

Si un problème se produit, vérifiez d'abord les points suivants:

- 1. Les connexions sont-elles correctes ?**
- 2. L'appareil est-il utilisé conformément aux descriptions du manuel de l'utilisateur ?**
- 3. Les appareils externes (mixeur et lecteur) fonctionnent-ils correctement ?**

Si l'appareil ne fonctionne pas correctement, vérifiez les points énumérés dans le tableau ci-dessous. Si le symptôme n'est pas couvert sur la liste de vérification, contactez votre revendeur ou les centres de service.

Les centres de service sont répertoriés à l'adresse suivante: <http://www.d-mpro.com>.

**[Général]**

Symptôme	Cause/Solution	Page
Ne s'allume pas.	• Vérifiez si le cordon d'alimentation est correctement connecté à la prise CA.	12

**[Enregistrement]**

Symptôme	Cause/Solution	Page
Enregistrement impossible.	• Le support d'enregistrement peut être à l'origine de ce défaut. Remplacez le support d'enregistrement par un autre et réessayez.	31
La musique a bien été enregistrée, mais aucun son n'est restitué à la lecture.	• Vérifiez que le réglage du niveau d'enregistrement (REC LEVEL) n'est pas sur Mute. • Vérifiez que tous les réglages d'enregistrement (par exemple source d'entrée et support d'enregistrement sélectionné) ainsi que tous les branchements avec les appareils externes sont corrects. (Par exemple, si "UnBal" est réglé sur "09 Audio Input" et un périphérique externe n'est pas connecté à la borne d'entrée analogique RCA, cet appareil enregistre en état silencieux.)	31 18
Coupures de son entre les fichiers.	• De brèves coupures du son peuvent se produire entre les fichiers, suivant la capacité d'enregistrement de ces derniers.	18, 31, 37
Des coupures de son se produisent pendant l'enregistrement sur une carte SD.	• Si la carte SD est formatée sur un ordinateur, des coupures de son peuvent se produire pendant l'enregistrement. Si vous utilisez une carte SD, veillez à la formater sur cet appareil.	25, 31
Présence d'un bruit important dans le fichier enregistré.	• Observez le vumètre et l'indicateur de dépassement de niveau (LEVEL) pour vous assurer que le niveau d'enregistrement n'excède pas 0 dB. • Assurez-vous de la bonne qualité des contacts électriques des câbles.	10 11

**[Lecture]**

Symptôme	Cause/Solution	Page
Lecture impossible ou fichier non reconnu.	<ul style="list-style-type: none"> <li>Le support d'enregistrement peut être à l'origine de ce défaut. Copiez le fichier vers un autre support et réessayez la lecture.</li> <li>Vérifiez si l'appareil prend en charge le format du fichier.</li> <li>Vérifiez si le dossier cible se trouve dans les premiers 8 niveaux du répertoire racine.</li> <li>Vérifiez si le nombre de dossiers ne dépasse pas 1 000. Cet appareil reconnaît jusqu'à 1 000 dossiers.</li> </ul>	– 27 27
Aucun son produit du casque.	<ul style="list-style-type: none"> <li>Assurez-vous que le bouton d'ajustement du niveau du volume (LEVEL) n'est pas réglé sur MIN.</li> <li>Vérifiez si le son est reproduit du casque en utilisant un autre fichier audio ou un média d'enregistrement.</li> </ul>	12 –
Mauvaise qualité de son lors de la lecture sur un ordinateur.	<ul style="list-style-type: none"> <li>Vérifiez la qualité de la carte son et le programme de votre ordinateur.</li> <li>Vérifiez le programme de conversion de fréquence.</li> <li>Cet appareil peut enregistrer des fichiers audio avec des fréquences d'échantillonnage de 48 kHz et 96 kHz. Certains programmes informatiques convertissent la fréquence en 44,1 kHz (en utilisant un convertisseur de fréquence d'échantillonnage). Utilisez un convertisseur de meilleure qualité.</li> </ul>	– –
Impossible de lire les fichiers sur un ordinateur.	<ul style="list-style-type: none"> <li>Vérifier les fonctions du programme informatique. Certains programmes de lecture et d'édition ne prennent pas en charge le format d'enregistrement de cet appareil (PCM 24 bits, 96 kHz, etc.).</li> </ul>	–

**[Média d'enregistrement]**

Symptôme	Cause/Solution	Page
Le média ne s'affiche pas sur l'affichage bien qu'il soit connecté.	<ul style="list-style-type: none"> <li>Parfois, cet appareil ne peut pas reconnaître le média en raison d'une connexion défectueuse. Vérifiez la connexion du média.</li> </ul>	55
	<ul style="list-style-type: none"> <li>Cet appareil prend en charge les cartes mémoire USB et le stockage USB externe. Il ne reconnaît pas les lecteurs USB autres que ceux mentionnés ci-dessus.</li> </ul>	55
	<ul style="list-style-type: none"> <li>Vous ne pouvez pas connecter d'appareils USB à cet appareil via un concentrateur USB.</li> <li>Assurez-vous de fournir l'alimentation externe au type de lecteurs USB pouvant être connectés à la source d'alimentation externe via l'adaptateur CA, etc.</li> </ul>	–
L'icône de média s'affiche mais l'appareil ne reconnaît pas un fichier.	<ul style="list-style-type: none"> <li>Vérifiez l'affichage et assurez-vous que le média actuellement sélectionné et que le média que vous souhaitez utiliser sont les mêmes. S'ils sont différents, affichez la liste des médias pour sélectionner le média à utiliser.</li> </ul>	26

**[Opération]**

Symptôme	Cause/Solution	Page
Impossible d'ajouter un caractère lors d'un changement de nom.	<ul style="list-style-type: none"> <li>Si le nombre maximum de caractères a déjà été saisi, vous ne pouvez pas ajouter de caractère supplémentaire. Vous devez d'abord supprimer des caractères existants.</li> </ul>	64

# Principales caractéristiques

- **Système** Enregistreur SD/USB
- **Média compatible** SD/clé USB/USB HDD
- **Systèmes de fichiers, formats lisibles** SD, USB: FAT16/FAT32/HFS+
- **Format WAV lisible**
  - Extension** WAV, AIFF, AIF
  - Résolution** 16 bits, 24 bits
  - Fréquence d'échantillonnage** 96, 48, 44,1 kHz
- **Format MP3 lisible**
  - Extension** MP3
  - Débit** 32 – 320 kbps et VBR
  - Fréquence d'échantillonnage** 48, 44,1 kHz
- **Format AAC lisible**
  - Extension** M4A
  - Méthode de compression** AAC-LC
  - Débit** 64 – 320 kbps et VBR
  - Fréquence d'échantillonnage** 48, 44,1 kHz
- **Nombres de canaux** 2 (stéréo), 1 (mono)
- **Caractéristiques de fréquence audio** 20 Hz – 20 kHz (+0.5 dB / -1 dB)  
Supérieur à 89 dB (A équilibré)
- **Ratio S/N** Inférieure à 0,01 %  
Supérieure à 106 dB (pour la lecture WAV 24 bits)
- **Séparation de canal** Inférieure à -90 dB
- **Contrôle de la hauteur tonale variable** -16 % – +16 %
- **Largeur d'ajustement d'équilibrage variable** ±2,0 dB

## Autres

- **Capacité de stockage maximum** Jusqu'à 2 To
- **Taille de fichier maximum** 2 Go
- **Nombre maximum de fichiers** 2000 fichiers (pour un dossier)
- **Nombre maximum de dossiers** 1000 dossiers
- **Nombre maximum de hiérarchies de dossiers** 8 (sous le répertoire racine)

## Entrée

- **BALANCED ANALOG IN L/R**
  - Type** XLR(1:GND, 2:Hot, 3:Cold)
  - Réglage ligne**
  - Niveau d'entrée** +4 dBu
  - Niveau d'entrée maximal** +24 dBu/+20 dBu/+18 dBu
  - Impédance d'entrée** 20 kΩ/kohms
- **UNBALANCED ANALOG IN L/R**
  - Type** RCA terminal
  - Niveau d'entrée** -10 dBV
  - Niveau d'entrée maximal** +10 dBV/+6 dBV/4 dBV
  - Impédance d'entrée** 10 kΩ/kohms
- **UNBALANCED DIGITAL IN**
  - Type** RCA terminal
  - Impédance d'entrée** 75 Ω/ohms
  - Niveau d'entrée standard** 0,5 Vcc
  - Format** CEI-60958(COAXIAL)
- **BALANCED DIGITAL IN**
  - Type** XLR(1:GND, 2:Hot, 3:Cold)
  - Impédance d'entrée** 110 Ω/ohms
  - Niveau d'entrée standard** 3,5 Vcc
  - Format** CEI-60958(AES/EBU)

## Généralités

- **Alimentation** CA 120 V, 60 Hz (modèles Amérique et Canada)  
CA 230 V, 50/60 Hz (modèles Europe, R-U, Asie/Pacifique)
- **Consommation** 30 W  
0,4 W (veille)
- **Conditions environnementales**
  - Température de fonctionnement** 5 – 35 °C
  - Humidité de fonctionnement** 25 – 85 % (sans condensation)
  - Température de stockage** -20 – 60 °C

## Sortie

- 0 dBu=0,775 Vrms,  
0 dBV=1,0 Vrms
- **SORTIE ANALOGIQUE ÉQUILIBRÉE G/D**
  - Type** XLR(1:GND, 2:Hot, 3:Cold)
  - Impédance de charge** Supérieure à 600 Ω/ohms
  - Niveau de sortie** +4 dBu à charge de 600 Ω/ohms
  - Niveau de sortie maximal** +24 dBu/+20 dBu/+18 dBu
- **SORTIE ANALOGIQUE NON ÉQUILIBRÉE G/D**
  - Type** RCA terminal
  - Impédance de charge** Supérieure à 10 kΩ/kohms
  - Niveau de sortie** -10 dBV
  - Niveau de sortie maximal** +10 dBV/+6 dBV/+4 dBV
- **SORTIE NUMÉRIQUE ÉQUILIBRÉE**
  - Type** XLR(1:GND, 2:Hot, 3:Cold)
  - Impédance de sortie** 110 Ω/ohms
  - Niveau de sortie standard** 3,0 Vcc
  - Format** CEI-60958 (AES/EBU)
- **SORTIE NUMÉRIQUE NON ÉQUILIBRÉE**
  - Type** RCA terminal
  - Impédance de sortie** 75 Ω/ohms
  - Niveau de sortie standard** 0,5 Vcc
  - Format** IEC-60958(COAXIAL)
- **HEADPHONE OUT** 20 mW/32 Ω/ohms

## Index

### A

Accessoires .....	4
Affichage .....	8
Affichage des propriétés .....	9
Ajouter un fichier .....	37
Ajouter un repère .....	41
Attache .....	13

### C

Câble	
Câble audio stéréo .....	11
Câble numérique coaxiale .....	11
Câble symétrique .....	11
Calage auto .....	55
Carte SD .....	13
Casque .....	12
Changement des fichiers .....	40
Chemin de signal par l'intermédiaire de l'écran .....	33
Clavier USB .....	49
COMBINE .....	47
Commande de contrôle .....	57
Connexions	
Asymétrique analogique .....	11
Cordon d'alimentation .....	12
Dispositif USB .....	14
Numérique .....	11
Numérique (AES/EBU) .....	11
Parallèle .....	12
RC-F400S .....	52
RS-232C .....	12
Symétrique analogique .....	11
Contrôle de la hauteur .....	41
Contrôle parallèle .....	59
Contrôle RS-232C .....	56
Copier le dossier .....	29
COPY .....	48
Créer dossier .....	29

### D

Débit .....	38
Déplacement de fichier .....	29
DIVIDE .....	47

### E

Écran d'enregistrement .....	33
EDIT .....	47
Enregistrement .....	31
Enregistrement de saut silencieux .....	37
Enregistrement double .....	33
Enregistrement par minuterie .....	34, 35
Enregistrement relais .....	33

### F

Firmware Version .....	25
Fonction de contrôle .....	49
Fonction de contrôle à distance de série .....	56
Fonctions du menu .....	17
Format de communication RC .....	57
Format Media .....	25

### L

Lecture .....	39
Lecture aléatoire .....	41
Lecture de la reprise immédiate .....	46
Lecture d'un fichier .....	28
Lecture par minuterie .....	44
Lecture programmée .....	42
Liste de menu .....	15
Liste de préférences .....	46
Load Setting .....	24

### M

Marquage .....	37
Média d'enregistrement .....	13
Media List .....	26
Menu de la liste des fichiers .....	27
Message d'erreur .....	61
Modifiez le nom du dossier .....	28
MOVE .....	48

### N

Nom pré-régulé .....	21
----------------------	----

### P

Panneau arrière .....	7
Panneau avant .....	5
Piste manuelle .....	37
Propriété .....	30

### R

RC-F400S .....	50
Recherche .....	40
Rechercher les repères .....	41
Réglage du pré-régulé .....	18
Réglages initiaux .....	17

### S

Saisie des caractères .....	21
Saut arrière .....	40
Saut d'image .....	40, 55
Save Setting .....	24
Sélection pré-régulée .....	18
Speed Check .....	25
Supprimer dossier .....	28
Supprimer repère .....	30
System Setting .....	21

### T

Tableau des temps d'enregistrement .....	38
Time/Date .....	24
Tout sélectionner .....	28
Type de langue .....	20

### U

UNDO .....	48
Utilitaire .....	23

### V

Verrouillage de touche .....	30
------------------------------	----

Démarrage

Nomenclature et fonctions

Connexions

Réglages par défaut

Sélectionner le média

Sélection des fichiers et dossiers

Enregistrement

Lecture

Fonction d'édition

Fonction de contrôle

Informations

# Appendix

Appendix shows the list of commands that control this unit externally through a host device.  
Normally, it is dealers such as installers that use the list of commands to make settings, so this section is only in English.

## □ D&M RC Communication format

### Control Command List

Description		Command	Remarks	
KEY	Standby	@02312\r'		
Control	PowerON	@023PW\r'		
	STOP	@02354\r'		
	PLAY	@02353\r'		
	PLAY PAUSE	@02348\r'		
	SKIP BACK	@023SB\r'		
	CUE	@023CU\r'		
	Frame	ON	@0frON\r'	
		FWD	@0fr00\r'	
		RWD	@0fr01\r'	
	FF	ON	@02352\r'	FRAME FWD while the FRAME ON. FWD while STOP, PLAY and PLAY PAUSE When this command is received in FWD, Speed gose up by one step.
		Speed X	@02352X \r'	FWD Speed X X=1:x2, X=2:10, X=3:50, X=4:x100, X=5:x200
	RWD	ON	@02350\r'	FRAME RWD while the FRAME ON. RWD while STOP,PLAY and PLAY PAUSE When this command is received in RWD, Speed gose up by one step.
		Speed X	@02350X \r'	RWD Spead X X=1:x2, X=2:10, X=3:50, X=4:x100, X=5:x200
	Track Jump	nnnn	@0Trnnnn\r'	nnnn:Track No (4 digits)
		nnn	@0TRnnn\r'	nnn:Track No (3 digits)
	Track Jump >>		@02332\r'	
	Track Jump  <<		@02333\r'	
	REC		@02355\r'	
	REC PAUSE		@023Rp\r'	
	Rec Monitor	ON	@023RM00\r'	
OFF		@023RM01\r'		
Timer Record Off		@023TO\r'		
M.Track		@023MT\r'	When recording, the file is divided at the position in which the button was pushed. One addition to Track No.	
Mark		@023121\r'		
Mark FWD		@023M+\r'	It jumps to the mark of forward.	
Mark RWD		@023M-\r'	It jumps to the mark of reverse.	



Description		Command	Remarks		
Control	PITCH	ON	@02337ON\r'		
		OFF	@02337OF\r'		
		+	@02338\r'		
		-	@02339\r'		
		Value	@0PTSSXXXX\r'	SS:ON/OFF, ON:SS=ON, OFF:SS=OF XXXX:Pitch Value First Sign=0:Plus/1:Minus Second Pitch 10(0~9) Third Pitch 1(0~9) Fourth Pitch 0.1(0~9) Example)ON, :+16.0%:SSXXXX=ON0160 +16.0~-16.0% Range:0.1%	
	A-B	@02359\r'			
	Divide	@023Dd\r'			
	Rec Volume +	@023V+ \r'			
	Rec Volume -	@023V- \r'			
	Rec Vol Balance Right	@023BR \r'			
	Rec Vol Balance Left	@023BL \r'			
	Rec Vol Right +	@023R+ \r'			
	Rec Vol Right -	@023R- \r'			
	Rec Vol Left +	@023L+ \r'			
	Rec Vol Left -	@023L- \r'			
	Volume Up	@02016\r'			
	Volume Down	@02017\r'			
	EJECT	@02345\r'			
	HOT START PLAY	Hot Start No nn	@0HPnn\r'	nn:Hot Start No(nn=01~20)	
	HOT START CUE UP	Hot Start No nn	@0HCnn\r'	nn:Hot Start No(nn=01~20)	
	Lock Panel's Key		@023KL \r'		
	Unlock Panel's Key		@023KU \r'		
	SemiLock Panel's Key		@023KS \r'		
Hot Start List Save		@0HSSR \r'			
Combine	Track No nnnn	@023CBnnnn \r'			
UNDO		@023UD \r'			
File List	Storage	SD	@0MMS1 \r'		
		USB	@0MMUS \r'		
	Select Folder	xxxxxxxx	@0SfXXXX \r'	xxx... Select Folder No	
	Make Folder	xxxxxxxx	@0MFxxxxxxxxxxx \r'	xxx... New Folder name (Max 255 words)	
	Rename Folder	xxxxxxxx	XXXXXXXXXXXX	@0RFxxxxxxxxxxx:XXXXXXXXXXXX \r'	xxx... changing Folder name(Max 255 words) ※4 '.' Separator XXXX... New Folder name(Max 255 word) ※4
	Delete Folder	xxxxxxxx		@0DRxxxxxxxxxxx \r'	Invalid, when the folder name to change does not exist xxx... The folder name to delete (Max 255 words) ※4  Invalid, when the folder name to delete does not exist

Description			Command	Remarks
File List	Move File	nnnn	XXXXXXXXXXXXX @0MvnnnnXXXXXXXXXXXX\r'	nnnn:Move Track No. (4digits) ※2 XXXX:Move folder name (Max 255 words) ※4  Invalid, when Track No. which moves does not exist. Invalid, when a movement place folder does not exist. Invalid, when there is the same file name as the move folder.
		nnn	XXXXXXXXXXXXX @0MvnnnXXXXXXXXXXXX\r'	nnn:Move Track No. (3 digits) ※2 XXXX:Move folder name (Max 255 words) ※4  Invalid, when Track No. which moves does not exist. Invalid, when a movement place folder does not exist. Invalid, when there is the same file name as the move folder.
Copy File		nnnn	XXXXXXXXXXXXX @0CynnnnXXXXXXXXXXXX\r'	nnnn:Track No which Copy. (4 digits) ※2 XXXX :Copy folder name(Max 255 words) ※4  Invalid, when Track No. which Copy does not exist. Invalid, when a Copy folder does not exist. Invalid, when there is the same file name as the copy folder.
		nnn	XXXXXXXXXXXXX @0CYnnnXXXXXXXXXXXX\r'	nnn :Track No which Copy. (3 digits) ※2 XXXX :Copy folder name(Max 255 words) ※4  Invalid, when Track No. which Copy does not exist. Invalid, when a Copy place folder does not exist. Invalid, when there is the same file name as the copy folder.
Cancel Move File/Copy File			@0CNAL\r'	Copy File, Move File effective while executing.
File Delete(Track Erase)		xxxx	@023Texxxx\r'	
		xxxx	@023TExxx\r'	xxx :Track No which Delate. ※2  Invalid without Track No. to delete.
Rename File		nnnn	XXXXXXXXXXXXX @0RnnnnnXXXXXXXXXXXX\r'	nnnn :Track No which Rename (4 digits). ※2 XXXX :New File name.(No extension Max 251(255-4)words) ※4 ※5  An extension cannot be changed. Invalid,when Track No. dose not exist. Invalid, when a Rename name already exists.
		nnn	XXXXXXXXXXXXX @0RNnnnXXXXXXXXXXXX\r'	nnn :Track No which Rename. (3 digits) ※2 XXXX :New File name.(No extension Max 251(255-4)words) ※4 ※5  An extension cannot be changed. Invalid,when Track No. dose not exist. Invalid, when a Rename name already exists.

Description		Command		Remarks		
File List	HotStart Set	nn	xxxx	@0hsnnxxxx\r'	nn:Hot Start No., xxxx:Track No. (4 digits)(The setting is cancelled in case of 0000.)  Usually, the head of a file is saved as a Hot Start starting position at the time. In PLAY PAUSE, when nnn is the same as current Track, a current position is saved as a Hot Start starting position. (Only the file in a current folder can be set up.)	
		nn	xxx	@0HSnnxxx\r'	nn:Hot Start No., xxxx:Track No. (3 digits)(The setting is cancelled in case of 000.)  Usually, the head of a file is saved as a Hot Start starting position at the time. In PLAY PAUSE, when nnn is the same as current Track, a current position is saved as a Hot Start starting position. (Only the file in a current folder can be set up.)	
		nn	NNNNNNNN	@0HsnnNNNNNNNN\r'	nn:Hot Start No., NNNNNNNN:Full Path(The setting is cancelled in case of none.)	
	Track Mark Erase			@023Me\r'	All mark of a current track is deleted.	
Preset General	Preset Set	XX		@0PSXX\r'	XX=01:Preset1.; 02:Preset2 03:Preset3	
	Preset Title	n	xxxxxxxx	@0PNn:xxxxxxxx\r'	n :Preset No. ※3 xxxx... :Set Preset name ※4	
	Shift Mode	Momentary			@0SmMO\r'	
		Lock			@0SmLK\r'	
	PowerON	Resume Play			@0PORM\r'	
		Play First			@0POPF\r'	
		STOP			@0POST\r'	
	REC			@0PORE\r'		
Preset Rec	Dual Rec	Off		@0dROF\r'		
		SD		@0dRS1\r'		
		USB		@0dRUS\r'		
	Relay Rec	Off			@0rROF\r'	
		SD			@0rRS1\r'	
		USB			@0rRUS\r'	
	Rec level Type	Master/bal			@0RIMA\r'	
		Separate L/R			@0RILR\r'	
	Rec Level	Manual			@0RLMA\r'	
		ALC(Separate)			@0RLSE\r'	
		ALC(Mix)			@0RLMI\r'	
	One Touch Rec	On			@0OR00\r'	
		Off			@0OR01\r'	
	Audio Input	UNBALANSE			@0INUB\r'	
		BALANCE			@0INBA\r'	
Coaxial(Digi-Unbal)				@0INDI\r'		
AES/EBU(Digi-Bal)				@0INDB\r'		

Description			Command	Remarks	
Preset Rec	RecFormat	WAV(PCM)	XX	@0AFPMXX\r'	XX:Bit length 24bit XX=24 16bit=16
		MP3	XXX	@0AFM3XXX\r'	XXX:Bit rate 320Kbps:XXX=320 256Kbps:XXX=256 192Kbps XXX=192 128Kbps XXX=128 64Kbps XXX=064
	Rec Cannel	STEREO		@0CHST\r'	
		L-Mono		@0CHML\r'	
		LR-MONO		@0CHMX\r'	
	Sample Rate	FS	XX	@0FSXX\r'	XX:Sampling rate 96KHz:XX=96 48KHz:XX=48 44.1KHz:XX=44 Ext(AES):XX=EX
	PreRec	x (sec)		@0PRxS\r'	x sec:x=1 ~ 5 (Sec)
		OFF		@0PR\r'	
	AutoTrack	Time	XXXX	@0ATXXXX\r'	XXXX: 1min=0001,5min=0002, 10min=0010,15min=0015 30min=0030, 1hour=0100, 2hour=0200, 6hour=0600 8hour=0800, 12hour=1200, 24hour=2400 Off=0000
	AutoMark	ON		@0AM00\r'	
		OFF		@0AM01\r'	
	Silent Skip	ON		@0SS00\r'	
		OFF		@0SS01\r'	
	Silent Level	XX		@0SLXX\r'	XX: -20dB=20, -25dB=25 etc A setting kind is the same as the content of the selection of Menu.
Silent Time	XX		@0SCXX\r'	XX: 1sec=01, 5sec=05 etc A setting kind is the same as the content of the selection of Menu.	
Preset Play	Play Range	All		@0pRAL\r'	
		Folder		@0pRFD\r'	
	Play Mode	Single.PLAY		@0PMSP\r'	
		Continuous		@0PMCN\r'	
	Random	ON		@0RN00\r'	
		OFF		@0RN01\r'	
	Program Playback	ON		@0PG00\r'	
		OFF		@0PG01\r'	
	Finush Mode (Shingle Mode)	STOP		@0FMST\r'	
		Next		@0FMNT\r'	
		Recue		@0FMRC\r'	
	REPEAT	ON		@0RE00\r'	
		OFF		@0RE01\r'	
Auto Cue	OFF		@0AC00\r'		
	Level	XX	@0ACXX\r'	XX:-20dB=20, -25dB=25 etc A set kind is the same as the content of the selection of Menu	
SKIP BACK (Time)	xxx		@0SBxxx\r'	xxx=005:0.5sec...	

Description		Command	Remarks	
Preset Play	Search Mode	Normal Silent	@0sMNO\r' @0sMSL\r'	
	Auto Fade In	xxx	@0FIxxx\r' xx:set Time Off:xx=00 0.5sec:xx=05, 1.0sec:xx=10, 1.5sec:xx=15	
	Auto Fade Out	xxx	@0FOxxx\r' xx:set Time Off:xx=00 0.5sec:xx=05, 1.0sec:xx=10, 1.5sec:xx=15	
	Start Delay	xxx	@0sDxxx\r' xxx:set Time(10msec) Off:xxx=000 100msec:xxx=010 200msec:xxx=020 300msec:xxx=030	
	EOM(End Of Message)	xx	@0EDxx\r' xx:set Time Off:xx=OF 0.5sec:xx=01 5sec:xx=05, 10sec:xx=10, 15sec:xx=15, 20sec:xx=20, 30sec:xx=30, 60sec:xx=60	
	Master Key (Pitch Control)	ON OFF	@0KY00\r' @0KY01\r'	
	Preset Disp	Time Display	HH:MM:SS MMM:SS:FF	@0TDHMS\r' @0TDMSF\r'
File Sort		Alphabetical Date/Time	@0FRAL\r' @0FRDA\r'	
Dimmer		ON OFF	@0DM00\r' @0DM01\r'	
Display Dimmer		100%	@0DD00\r'	
		75%	@0DD01\r'	
		50%	@0DD02\r'	
		25%	@0DD03\r'	
LED Dimmer		100%	@0LD00\r'	
		75%	@0LD01\r'	
		50%	@0LD02\r'	
		25%	@0LD03\r'	
Screen Saver		ON OFF	@0Ss00\r' @0Ss01\r'	
		Preset Remote	Fedar Start	Play PlayPause PlayNext Play&Lock Play&LockPause Play&LockNext StartPause StartPauseTrack Manual Track
Para Rem Mode			Hot Start	@0PAHT\r'
	Hot Start Cue Up		@0PAHC\r'	

Description		Command		Remarks	
Preset Other	KeyBoard	English(US)	@0KBUS\r'		
		English(UK)	@0KBUK\r'		
		France	@0KBFR\r'		
		German	@0KBGE\r'		
		Italia	@0KBIT\r'		
		Spanish	@0KBSP\r'		
		Nederland	@0KBNE\r'		
		Swedish	@0KBSW\r'		
		Japanese	@0KBJP\r'		
Preset Default	PresetDefault	Preset(all)	@0DEFL\r'	Default processing to current Preset	
Rec Timer	Timer Recording	SET	DayOfWeek	@0ShDWXXxxxxxxxHHMMhhmmXXXX\r'	XX:Reserve No→ 01-30 xxxxxx:Setting on a day of the week The initial ("S","M","T","W","T","F","S") of the day of the week to reserve is connected, and the day of the week which is not reserved is connected by "_" hhmm:Time set If it is "Every time", it is displayed by "***".  Example) Every day 12:15 SMTWTFS1215 Example) It starts in 15 minutes every hour except Wednesday and Friday. SMT_T_S**15  hhmm:Recording Time=houre, minute XXXX:UserArea(Min words=0, Max Words=32Words)
			DateTime	@0ShDTXXYYMMDDHHMMhhmmXXXX\r'	XX:Reserve No→ 01-30 YYMMDDhhmm:Set Time(Year,Month,Day,Hour,Minute) If it is "Every month" or "Every year", it is displayed by "***".  Example) 2012Y6M3D12:15 1206031215 Example) 2012Y Every month3D12:15  hhmm:Recording Time=houre, minute XXXX:UserArea(Min words=0, Max Words=32Words)
		Delete	@0ShDLXX\r'	XX:ReserveNo 01-30	
	All Rec Timer Delete	@0ShAD\r'			

Description			Command	Remarks	
Play Timer	Timer Playback	SET	DayOfWeek	@0TPDWXXxxxxxxxhhmmFFFFF\r'	XX:Reserve No→ 01-30 xxxxxx:Setting on a day of the week The initial ("S"; "M"; "T"; "W"; "T"; "F"; "S") of the day of the week to reserve is connected, and the day of the week which is not reserved is connected by "_" hhmm:Time set If it is "Every time"; it is displayed by "***".  Example) Every day 12:15 SMTWTFS1215 Example) It starts in 15 minutes every hour except Wednesday and Friday. SMT_T_S**15  FFFFFFFF:File name(Full Path)
			DateTime	@0TPDTXXYYMMDDhhmmFFFFF\r'	XX:Reserve No→ 01-30 YYMMDDhhmm:Set Time(Year,Month,Day,Hour,Minute) If it is "Every month" or "Every year"; it is displayed by "***".  Example) 2012Y6M3D12:15 1206031215 Example) 2012Y Every month3D12:15  FFFFFFFF:File name(Full Path)
	Delete		@0TPDLXX\r'	XX:Reserve No 01-30	
	All Play Timer Delete		@0TPAD\r'		
Program List	Program List Insert	nn	NNNNNNN	@0PInnnNNNNNNN\r'	nn:Insert Position No. NNNNNNN:Full Pat
	Program List Remove	nn		@0Pmnn\r'	nn:Remove Position No.
	Program List Load	NNNNNNN		@0PINNNNNNNN\r'	NNNNNNN:Full Pat(m3u File)
	Program List Save	NNNNNNN		@0PsNNNNNNNN\r'	NNNNNNN:Full Pat(m3u File)
Hot List	HotStart Load	NNNNNNN		@0HLNNNNNNNN\r'	NNNNNNN:Full Pat
System Setting	Play Timer Priority	ON		@0tp00\r'	
		OFF		@0tp01\r'	
	Rec Folder	Current		@0RfCU\r'	
		Fixed	NNNNNNNN	@0RfFXNNNNNNNN\r'	NNNNNNN:Full Pat
	Signal Pass Thru	ON		@0Sp00\r'	
		OFF		@0Sp01\r'	
	User area	ON		@0US00\r'	
		OFF		@0US01\r'	
		xxxxxxxxxxxxxxxxxxx		@0UAxxxxxxxxxxxxxxxx\r'	xxxxxxxxxxxxxxxx:User Area name(0-32 words) When 0 is set, it is deleted.
	File name form	MN_DT_UA		@0FfMDU\r'	
		MN_UA_DT		@0FfMUD\r'	
		DT_MN_UA		@0FfDMU\r'	
		DT_UA_MN		@0FfDUM\r'	
UA_MN_DT			@0FfUMD\r'		
UA_DT_MN			@0FfUDM\r'		
Mono	ON		@0MO00\r'		
	OFF		@0MO01\r'		

Description		Command	Remarks	
System Setting	Digital Out Fs	AUTO	@0dFAT\r'	
		44.1KHz	@0dF44\r'	
		48KHz	@0dF48\r'	
		Ext(AES)	@0dFEX\r'	
	Volume Input	Fixed	@0VIFX\r'	
		Variable	@0VIVA\r'	
	Ref (XLR/RCA) (FS Reference)	XX	@0FrXX\r'	XX:Set value(dBu) XX=24:XLR=+24dBu / RCA=+10dBV XX=20:XLR=+20dBu / RCA=+6dBV XX=18:XLR=+18dBu / RCA=+4dBV
	Input Trim L	XXX	@0ItLXXX\r'	XXX:Trim set value(+2.0dB~ -2.0dB) XXX=+20:+2.0
	Input Trim R	XXX	@0ItRXXX\r'	XXX:Trim set value(+2.0dB~ -2.0dB) XXX=+20:+2.0
	Output Trim L	XXX	@0OtLXXX\r'	XXX:Trim set value(+2.0dB~ -2.0dB) XXX=+20:+2.0
	Output Trim R	XXX	@0OtRXXX\r'	XXX:Trim set value(+2.0dB~ -2.0dB) XXX=+20:+2.0
	Time Form	12h	@0TF12\r'	
		24h	@0TF24\r'	
	DateForm	MDY	@0DFMD\r'	
		DMY	@0DFDM\r'	
		YMD	@0DFYM\r'	
	Display Contrast (Brightness)	XX	@0BNXX\r'	XX:01-10
	Language	English	@0LNUS\r'	
		Japan	@0LNJP\r'	
	Machine Name	xxxxxxxxxxx	@0MNxxxxxxxxxxx\r'	xxxxxxxxxxx:Machine Name A to Z, a to z, 0 to 9 Max12 words
	Daylight Saving	ON	@0dS00\r'	
		OFF	@0dS01\r'	
	DST Offset	hhmm	@0dohhmm\r'	
DST Start Date	MMDDhhmm	@0dsMMDDhhmm\r'		
DST End Date	MMDDhhmm	@0deMMDDhhmm\r'		
Admin Passwd	xxxxxxxxxxx	@0PDxxxxxxxxxxx\r'	xxxxxxxxxxx:Password A to Z, a to z, 0 to 9 Max12 words	
Auto Reboot	ON	@0Ar00\r'		
	OFF	@0Ar01\r'		
System Setting Default		@0DESY\r'	System sets All Default	
Utility	Set Time	YYMMDDhhmm	@0DtYYMMDDhhmm\r'	hhmm:hour,24H Example)2013Y06M03D 12:15 1306031215
	Preset Load		@0PVLd\r'	
	Preset Save		@0PVSA\r'	
	Format		@023FOMAT\r'	

**NOTE**

※ is State :When Stop, it is possible to set.

※1 Each command does working similar to the button of the unit.

※2 "Track No." is a number of the playback order. The file is managed by "Track No." in serial communications. "Track No." is changed by "File Sort"

※3 Preset is managed by not Preset Name but Preset No. (1-3) in serial communications.

※4 Character-code:ISO/IEC 8859-1



**Status Command List**

Status request command (Host → This unit)		Status message (this unit → host)			Remarks	
Request	Command	Ans.	Command			
Status	Power Status	@0?PW\r'	Power Mode	On	@0PW00\r'	
				Standby	@0PW01\r'	
	Card	@0?CD '\r'	Card	No Card	@0CDNC\r'	
				Card In	@0CDCI\r'	
				Card Error	@0CDCE\r'	
				Unformat	@0CDUF\r'	
				Write Protect	@0CDWP\r'	
				Door Open	@0CDDO\r'	
	Disc	@0?CD\r'	Disc	No Disc	@0CDNC\r'	
				Disc In	@0CDCI\r'	
				Disc Error	@0CDCE\r'	
	Status	@0?ST\r'	Rec	D-In Unlock	@0STRU\r'	
				Recording	@0STRE\r'	
				RecPause	@0STRP\r'	
			STOP	STOP	@0STST\r'	
				Cue	@0STCU\r'	
				During AutoCue	@0STAC\r'	
				Scheduled	@0STSH\r'	
			Play	PLAY	@0STPL\r'	
				PLAYPAUSE	@0STPP\r'	
				REPEAT PLAY	@0STPR\r'	
				PAUSE		
				FF	@0STFF\r'	
				RWD	@0STRW\r'	
				A-B Repeat	@0STAB\r'	
			Cue Execute	@0STCE\r'	CUE running state	
Other			Loading	@0STLD\r'		
	Busy	@0STBY\r'				
	File List	@0STFL\r'				
	TrackEdit/Preset	@0STED\r'				
	Operation Error	@0STER\r'				

Status request command (Host → This unit)			Status message (this unit → host)			Remarks	
Request	Command	Ans.	Command	Remarks			
Status	Time Mode(Display Mode)	@0?TMOD\r'	Time Mode (Display Mode)	RecRemainTime	@0TMRE\r'		
				TotalTrackNumber	@0TMTN\r'		
				Total Mark Number	@0TMTM\r'		
				Algo	@0TMAG\r'		
				Current Date/Time	@0TMND\r'		
				TrackTime(Elapsed Time)	@0TMTT\r'		
				Current Date	@0TMCD\r'		
				Current Time	@0TMCT\r'		
				Recorded Time	@0TMRT\r'		
				Recorded Data	@0TMRD\r'		
				File name	@0TMFN\r'		
				TrackRemainTime	@0TMTR\r'		
				Disc Total Time	@0TMTD\r'		
				Recorded Channel	@0TMCH\r'		
				File information	@0TMFI\r'		
				Level Meter	@0TMLV\r'		
				File List	@0TMFL\r'		
OFF	@0TMOF\r'						
Play Speed	@0?SP\r'	Play Speed	XXX	@0SPxxx\r'	X:Direction FWD=F RWD=R XXX:speed 2x=002, 10x=10, 50x=050, 100x=100, 200x=200		
Media	@0?MM\r'	Media	USB	@0MMUS\r'			
			SD	@0MMS1\r'			
Date Time	@0?Dt\r'	Date Time	YYMMDDhhmm	@0DtYYMMDDhhmm\r'	YYMMDDhhmm:current date		
Rec Monitor	@0?Rm\r'	Rec Monitor	ON	@0Rm00\r'			
			OFF	@0Rm01\r'			
Lock Stat	@0?LS\r'	Lock Stat	Lock	@0LSLK\r'			
			Unlock	@0LSUL\r'			
			SemiLock	@0LSSL\r'			
Track Key select	Total Track Number	@0?Tt\r' @0?TT\r'		XXXX	@0TtXXXX\r'	XXXX (4 digits):Total Track Number	
				XXX	@0TTXXX\r'	XXX(3 digits):Total Track Number When the number of total tracks is 1000 or more, "FFF" is set (0TFFF).	
	Track Number	@0?Tr\r' @0?TR\r'		XXXX	@0TrXXXX\r'	XXXX(4 digits):Track Number	
				XXX	@0TRXXX\r'	XXX(3 digits):Track Number When the number of tracks is 1000 or more, "FFF" is set (0TRFFF).	
	HOT START PLAY No.	(xx:Hot Start No)	@0?HP\r'	HOT START PLAY	XX	@0HPXX\r'	PLAY/PLAY of HOT START No.xx During PAUSE/FF/RWD/REPEAT PLAY PAUSE @0HPxx\r' During normal PLAY, STOP etc @0HP00\r'

Status request command (Host → This unit)			Status message (this unit → host)			Remarks	
Request		Command	Ans.		Command		
Track Key select	Elapse Time	@0?ET\r'	Elapse Time	hhmmss	@0EThhmmss\r'	hh:hour (24h display 0~23) mm:minute ss:second	
	Remain Time	@0?RM\r'	Elapse Time	hhmmss	@0RMhmmss\r'	hh:hour (24h display 0~23) mm:minute ss:second	
	Rec Remain Time	@0?RT\r'	Elapse Time	hhmmss	@0RThhmmss\r'	hh:hour (24h display 0~23) mm:minute ss:second	
	Free	SD	@0?FE\r'	SD	XXXXXX	@0FES1XXXXXX\r'	XXXXXX:Capacity (With unit:B/KB/MB/GB/TB)
		USB	@0?FE\r'	USB	XXXXXX	@0FEUSXXXXXX\r'	XXXXXX:Capacity (With unit:B/KB/MB/GB/TB)
	Select Folder	@0?SF\r'	Select Folder	XXXXXXXXXXXX	@0SFDXXXXXXXXXXXX\r'	D:Media DN500R: USB=2, SD1=1 XXX...:Folder Name	
	Track Name	(xxx:TrackNo (4 digits))	@0?tnxxx\r'	Track Name	XXXXXX	@0tnXXXXXX\r'	4 digits
		(xxx:TrackNo (3 digits))	@0?Tnxxx\r'	Track Name	XXXXXX	@0TnXXXXXX\r'	4 digits
	Track Size	(xxx:TrackNo (4 digits))	@0?tsxxx\r'			@0tsXXXXXX\r'	Track No 4 digits XX...:File Size(KByte) 10KB->@0SZ10\r' (Decimal number) When there is no track or is no current Track or No Card etc. XXXX = 000 1KB=1024byte
		(xxx:TrackNo (3 digits))	@0?Tsxxx\r'			@0TsXXXXXX\r'	Track No 4 digits XX...:File Size(KByte) 10KB->@0SZ10\r' (Decimal number) When there is no track or is no current Track or No Card etc. XXXX = 000 1KB=1024byte
	Current Track Len	@0?tl\r'	Current Track Len	MMMSFF	@0tIMMMSFF\r'		
	Text Information:File	@0?T1\r'	Text Information:File	XXXX	@0T1XXXX\r'	0-255 character	
	Text Information:Artist	@0?T2\r'	Text Information:Artist	XXXX	@0T2XXXX\r'	0-255 character	
	Text Information:Album	@0?T3\r'	Text Information:Album	XXXX	@0T3XXXX\r'	0-255 character	
	Total Folder Number	@0?Tf\r'	Total Folder Number		@0TfXXXX\r'		
Folder Name	@0?Fnxxx\r'	Folder Name		@0FnXXXXXX\r'	Four folder number digit specification XXXXXX:Folder name 256 words		

Status request command (Host → This unit)			Status message (this unit → host)			Remarks	
Request		Command	Ans.	Command			
Track Key select	Play Track Algo/File	CH	@0?ch\r'	CH	STEREO MONO	@0chST\r' @0chMO\r'	
		Algo	@0?af\r'	Algo	PCM	@0afPMXX\r'	XX:Bit length
					MP3	@0afM3XXX\r'	XXX:bps
					WAV	@0afWVXX\r'	XX:Bit length
					AIFF	@0afAIXX\r'	XX:Bit length
					AAC	@0afAAXXX\r'	XXX:bps
		FS	@0?fs\r'	FS	XX	@0fsXX\r'	XX: 96KHz=96, 48KHz=48, 44.10KHz=44 The kind of the setting is the same as the selection of Menu.
		Artist	@0?at\r'	Artist	XXX	@0atxxx\r'	xxx:Artist Max 64 words
	Title	@0?ti\r'	Title	XXX	@0tixxx\r'	xxx:Title Max 64 words	
	Album	@0?al\r'	Album	XXX	@0alxxx\r'	xxx:Album Max 64 words	
	Hot Start Set	nn:Hot Start No	@0?Hsnn\r'	Hot Start Set		@0Hsnnxxxxxx:HHHmms\r'	xxx:Fullpath of Track :Separator HHHmms:Time
					Hot Start Set	@0HSnnxxHHHmms\r'	XXX(3 digits):Total Track Number HHHmms:Time When the number of total tracks is 1000 or more, "FFF" is set (0HSnnFFFHHHmms).
	Rec Volume		@0?RV\r'	Rec Volume	LLRR	@0RVLLRR\r'	LL:Left volume value, RR:Right volume value -60dB=60, MUTE=MU
	Pitch		@0?PT\r'	PITCH	XXXX	@0PTSSXXX\r'	SS:ON/OFF, ON:SS=ON, OFF:SS=OF XXXX:Pitch Value First Sign=0:Plus/1:Minus Second Pitch 10(0~9) Third Pitch 1(0~9) Fourth Pitch 0.1(0~9) Example)ON, :+16.0%:SSXXX=ON0160 +16.0~-16.0% Range:0.1%
	Total Mark Number		@0?Tm\r'	Total Mark Number	XX	@0TmXX\r'	XX:Total Mark number
Mark Time	nn:Mark No.	@0?Mtn\r'	Mark Time	hhmmssff	@0Mthmmssff\r'	hh:hour (24h display 0~23) mm:minute ss:second ff:frame	
Total Program List Number		@0?tP\r'	Total Program List Number	XX	@0tPXX\r'	XX:Number of total registration(~99)	
Program List File Name	nn:List No.	@0?plnn\r'	Program List File Name	XXXXXXXXXXXX	@0plXXXXXXXXXXXX\r'	XXXXXX:File name	
Update List		@0?UL\r'	Update List	No change Change	@0UL00\r' @0UL01\r'	When Folder List is changed. When Folder List is not changed.	
Preset General	Preset Setting		Preset	Preset1	@0PS01\r'		
				Preset2	@0PS02\r'		
				Preset3	@0PS03\r'		
Preset Title	(x:Preset No)	@0?PNx\r'	Preset Name	xxxxxxx	@0PNxxxxxxx\r'	n:Preset No xxxxxx:Preset Name	
Shift Mode		@0?Sm\r'	Shift Mode	Momentary	@0SmMO\r'		
				Lock	@0SmLK\r'		

Status request command (Host → This unit)			Status message (this unit → host)			Remarks
Request	Command	Ans.	Command	Remarks		
Preset General	Power On Mode	@0?PO\r'	Power On Mode	Resume Play	@0PORM\r'	
			Play First	@0POPF\r'		
			STOP	@0POST\r'		
			REC	@0PORE\r'		
Preset Rec	Dual Rec	@0?dR\r'	Dual Rec	Off	@0dROF\r'	
			SD	@0dRS1\r'		
			USB	@0dRUS\r'		
	Relay Rec	@0?rR\r'	Relay Rec	Off	@0rROF\r'	
			SD	@0rRS1\r'		
			USB	@0rRUS\r'		
	Rec level Type	@0?RI\r'	Rec level Type	Master/bal	@0RIIMA\r'	
	ALC(Rec level)	@0?RL\r'	Rec level	Separate L/R	@0RILR\r'	
				Manual	@0RLMA\r'	
				ALC(Separate)	@0RLSE\r'	
				ALC(Mix)	@0RLMI\r'	
	One Touch Rec	@0?OR\r'	One Touch Rec	On	@0OR00\r'	
				Off	@0OR01\r'	
	InputSelect	@0?IN\r'	InputSelect	UNBALANSE	@0INUB\r'	
				BALANCE	@0INBA\r'	
				Coaxial(Digi-Unbal)	@0INDI\r'	
AES/EBU(Digi-Bal)				@0INDB\r'		
Rec Format	@0?AF\r'	Algo	PCM-XX	@0AFPMXX\r'	XX :Bit length	
			MP3-XXX	@0AFM3XXX\r'	XXX:bps 320Kbps=320, 64Kbps=064 etc The kind of the setting is the same as the selection of Menu.	
Rec Channel	@0?CH\r'	CH	STEREO	@0CHST\r'		
			L-MONO	@0CHML\r'		
			LR-MONO	@0CHMX\r'		
Sample rate	@0?FS\r'	FS	XX	@0FSXX\r'	XX: 96KHz=96, 48KHz=48, 44.10KHz=44 The kind of the setting is the same as the selection of Menu.	
PreRec	@0?PR\r'	PreRec	OFF	@0PR\r'		
			XX (sec)	@0PRxS\r'	x sec:x= 1 ~ 5 (Sec )	
A.Track	Time	@0?AT\r'	A.TrackTime	HHMM	@0ATHHMM\r'	HH:hour MM:minute Off=0000, 1min = 0001,5min = 0005 30min = 0030,1 hour = 0100 The kind of the setting is the same as the selection of Menu.
AutoMark	On/Off	@0?AM\r'	AutoMark	ON	@0AM00\r'	
				OFF	@0AM01\r'	
Silent Skip	On/Off	@0?SS\r'	S.SKIP	ON	@0SS00\r'	
				OFF	@0SS01\r'	
Silent Time		@0?SC\r'	Silent Time	XX	@0SCXX\r'	XX:sec

Status request command (Host → This unit)			Status message (this unit → host)			Remarks	
Request		Command	Ans.		Command		
Preset Rec	Silent Level		@0?SL\r'	Silent Level	XX	@0SLXX\r'	XX: -20dB=20, -25dB=25 etc The kind of the setting is the same as the selection of Menu.
Preset Play	Play Range	On/Off	@0?pR\r'	Play Range	All	@0pRAL\r'	
					Folder	@0pRFD\r'	
	Play Mode		@0?PM\r'	Play Mode	Single Play	@0PMSP\r'	
					Continuous	@0PMCN\r'	
	Random	On/Off	@0?RN\r'	Random	ON	@0RN00\r'	
					OFF	@0RN01\r'	
	Program Play/Normal Play		@0?PG\r'	Program Play/Normal Play	Normal Play	@0PG00\r'	
					Program Play	@0PG01\r'	
	Finish Mode (Shingle Mode)		@0?FM\r'	Finish Mode	STOP	@0FMST\r'	
					Next	@0FMNT\r'	
					Recue	@0FMRC\r'	
	Repeat Mode		@0?RE\r'	Repeat Mode	ON	@0RE00\r'	
					OFF	@0RE01\r'	
	Auto Cue	ON/OFF	@0?AC\r'	Auto Cue	OFF	@0AC00\r'	
				XX	@0ACXX\r'	xx:Auto Cue Level Example) -48dB:xx=48	
SKIP BACK		@0?SB\r'	SKIP BACK	XXX(time)	@0SBXXX\r'	xxx=005:0.5sec...	
Search Mode		@0?sM\r'	Search Mode	Normal	@0sMNO\r'		
				Silent	@0sMSL\r'		
Auto Fade In		@0?FI\r'	Fade In	XXX(time)	@0FIXXX\r'	xx:Set time Off:xx = 00 0.5sec:xx = 05, 1.0sec:xx = 10, 1.5sec:xx = 15	
Auto Fade Out		@0?FO\r'	Fade Out	XXX(time)	@0FOXXX\r'	xx:Set time Off:xx = 00 0.5sec:xx = 05, 1.0sec:xx = 10, 1.5sec:xx = 15	
Start Delay		@0?sD\r'	Start Delay	xxx	@0sDxxx\r'	xxx:set time(10msec) Off:xxx = 000 100msec:xxx = 010, 200msec:xxx = 020, 300msec:xxx = 030	
EOM(End Of Message)		@0?ED\r'	EOM(End Of Message)	XX(Time)	@0EDXX\r'	xx=OF:Off, 00:0sec, 05:5sec • Unit : to 60sec.	
Master Key (Key Con Pitch)		@0?KY\r'	Key Control	ON	@0KY00\r'		
				OFF	@0KY01\r'		
Preset Display	Time Display		@0?TD\r'	Time Display	HH:MM:SS	@0TDHMS\r'	
					MMM:SS:FF	@0TDMSF\r'	
	File Sort		@0?FR\r'	File Sort	Date/Time	@0FRDA\r'	
					Alphabetical	@0FRAL\r'	
	Dimmer		@0?DM\r'	Dimmer	ON	@0DM00\r'	
					OFF	@0DM01\r'	
	Display Dimmer		@0?DD\r'	Display Dimmer	100%	@0DD00\r'	
				75%	@0DD01\r'		
				50%	@0DD02\r'		
				25%	@0DD03\r'		
				0%	@0DD04\r'		

Status request command (Host → This unit)			Status message (this unit → host)		
Request	Command	Ans.	Command	Remarks	
Preset Display	LED Dimmer	@0?LD\r'	LED Dimmer	100%	@0LD00\r'
				75%	@0LD01\r'
				50%	@0LD02\r'
				25%	@0LD03\r'
	Screen Saver	@0?Ss\r'	Screen Saver	ON	@0Ss00\r'
			OFF	@0Ss01\r'	
Preset Remote	Fadar Start	@0?FD\r'	Fedar Start	Play	@0FDPL\r'
				PlayPause	@0FDPU\r'
				PlayNext	@0FDNE\r'
				Play&Lock	@0FDLO\r'
				Play&LockPause	@0FDLP\r'
				Play&LockNext	@0FDLN\r'
				StartPause	@0FDSP\r'
				StartPauseTrack	@0FDST\r'
				Manual Track	@0FDMT\r'
				Hot Start	@0PAHT\r'
		Hot Start Cue Up	@0PAHC\r'		
		Parallel Port	@0?PA\r'	Parallel Port	
Preset Other	KeyBoard	@0?KB\r'	KeyBoard	English(US)	@0KBUS\r'
				English(UK)	@0KBUK\r'
				France	@0KBFR\r'
				German	@0KBGE\r'
				Italia	@0KBIT\r'
				Spanish	@0KBSP\r'
				Nederland	@0KBNE\r'
				Swedish	@0KBSW\r'
				Japanese	@0KBJP\r'

Status request command (Host → This unit)				Status message (this unit → host)			Remarks
Request		Command		Ans.	Command		
Rec Timer	Rec Timer	Timer No:XX	@0?ShXX'r'	Rec Timer	DayOfWeek	@0ShDWxxxxxxHHMMhhmmXXX'r'	XX:Reserve No→ 01-30 xxxxxx:Setting on a day of the week The initial ("S"; "M"; "T"; "W"; "T"; "F"; "S") of the day of the week to reserve is connected, and the day of the week which is not reserved is connected by "_" hhmm:Time set If it is "Every time", it is displayed by "***".  Example) Every day 12:15 SMTWTFS1215 Example) It starts in 15 minutes every hour except Wednesday and Friday. SMT_T_S**15 hhmm:Recording time=hour, minute XXXX:UserArea(Min words number=0, Max words number=32words)
					DateTime	@0ShDTYYMMDDHHMMhhmmXXX'r'	XX:Reserve No→ 01-30 YYMMDDhhmm:Set Time(Year,Month,Day,Hour,Minute) If it is "Every month" or "Every year", it is displayed by "***".  Example) 2012Y6M3D12:15 1206031215 Example) 2012Y Every month3D12:15  hhmm:Recording Time= heure, minute XXXX:UserArea(Min words=0, Max Words=32Words)



Status request command (Host → This unit)				Status message (this unit → host)			Remarks
Request		Command	Ans.	Command			
Play Timer	Play Timer	Timer No:XX	@0?TPXX\r'	Play Timer	DayOfWeek	@0TPDWxxxxxxxxHHMMFFFF\r'	XX:Reserve No→ 01-30 xxxxxx:Setting on a day of the week The initial ("S"; "M"; "T"; "W"; "T"; "F"; "S") of the day of the week to reserve is connected, and the day of the week which is not reserved is connected by "_" hhmm:Time set If it is "Every time", it is displayed by "***".  Example) Every day 12:15 SMTWTFS1215 Example) It starts in 15 minutes every hour except Wednesday and Friday. SMT_T_S**15 FFFFFFFF:file name(full path)*4
					DateTime	@0TPDTYYMMDDHHMMFFFF\r'	XX:Reserve No→ 01-30 YYMMDDhhmm:Set Time(Year,Month,Day,Hour,M inute) If it is "Every month" or "Every year", it is displayed by "***".  Example) 2012Y6M3D12:15 1206031215 Example) 2012Y Every month3D12:15  FFFFFFFF:file name(full path)*4
	Current Timer	@0?Ct\r'	Current Timer	Rec Timer	@0CtRExx\r'	xx:Timer No. (01~30)	
	Reserved Timer	@0?Rt\r'	Reserved Timer	Play Timer	@0CtPLxx\r'	xx:Timer No. (01~30)	
System Setting	Play Timer Priority	@0?tp\r'	Play Timer Priority	ON	@0tp00\r'		
				OFF	@0tp01\r'		
	Rec Folder	@0?Rf\r'	Rec Folder	Current	@0RfCU\r'		
				Fixed	@0RfXNNNNNNNN\r'	NNNNNNN:Fullpath	
	Signal Pass Thru	@0?Sp\r'	Signal Pass Thru	ON	@0Sp00\r'		
				OFF	@0Sp01\r'		
	User area	@0?US\r'	User area	ON	@0US00\r'		
				OFF	@0US01\r'		
		@0?UA\r'		xxxxxxxxxxxxxxxxxxx	@0UAxxxxxxxxxxxxxxxx\r'	xxxxxxxxxxxxxxxxxxx:User Area name(0-32 words) 0 word:no set vlue	
	File name form	@0?Ff\r'	File name form	MN_DT_UA	@0FfMDU\r'		
				MN_UA_DT	@0FfMUD\r'		
				DT_MN_UA	@0FfDMU\r'		
				DT_UA_MN	@0FfDUM\r'		
UA_MN_DT				@0FfUMD\r'			
			UA_DT_MN	@0FfUDM\r'			
Mono	@0?MO\r'	Mono	ON	@0MO00\r'			
			OFF	@0MO01\r'			

Status request command (Host → This unit)			Status message (this unit → host)			Remarks
Request	Command	Ans.	Command	Remarks		
System Setting	Digital Out Fs	@0?dF\r'	Digital Out Fs	AUTO	@0dFAT\r'	
			44.1KHz	@0dF44\r'		
			48KHz	@0dF48\r'		
			Ext(AES)	@0dFEX\r'		
	Volume Input	@0?VI\r'	Volume Input	Fixed	@0VIFX\r'	
				Variable	@0VIVA\r'	
	Ref (XLR/RCA) (FS Reference)	@0?Fr\r'	Ref (XLR/RCA) (FS Reference)	XX	@0FrXX\r'	XX:Set value(dBu) XX=24:XLR=+24dBu / RCA=+10dBV XX=20:XLR=+20dBu / RCA=+6dBV XX=18:XLR=+18dBu / RCA=+4dBV
	Input Trim L	@0?ItL\r'	Input Trim L	XXX	@0ItLXXX\r'	XXX:Trim setting value(+2.0dB~ -2.0dB) XXX=+20:+2.0
	Input Trim R	@0?ItR\r'	Input Trim R	XXX	@0ItRXXX\r'	XXX:Trim setting value(+2.0dB~ -2.0dB) XXX=+20:+2.0
	Output Trim L	@0?OtL\r'	Output Trim L	XXX	@0OtLXXX\r'	XXX:Trim setting value(+2.0dB~ -2.0dB) XXX=+20:+2.0
	Output Trim R	@0?OtR\r'	Output Trim R	XXX	@0OtRXXX\r'	XXX:Trim setting value(+2.0dB~ -2.0dB) XXX=+20:+2.0
	Time Form	@0?TF\r'	Time Form	12h	@0TF12\r'	
				24h	@0TF24\r'	
	DateForm	@0?DF\r'	DateForm	MDY	@0DFMD\r'	
				DMY	@0DFDM\r'	
				YMD	@0DFYM\r'	
	Display Contrast (Brightness)	@0?BN\r'	Display Contrast (Brightness)	XX	@0BNXX\r'	XX:01-10
	Language	@0?LN\r'	Language	English	@0LNUS\r'	
				Japan	@0LNJP\r'	
	Machine Name	@0?MN\r'	Machine Name	xxxxxxxxxxxx	@0MNxxxxxxxxxxxx\r'	xxxxxxxxxxxx:Machine Name A to Z, a to z, 0 to 9 Max12 words
Daylight Saving	@0?dS\r'	Daylight Saving	ON	@0dS00\r'		
			OFF	@0dS01\r'		
DST Offset	@0?do\r'	DST Offset	hhmm	@0dohhmm\r'	hhmm:00:00~06:00(15min Step)	
DST Start Date	@0?ds\r'	DST Start Date	MMDDhhmm	@0dsMMDDhhmm\r'		
DST End Date	@0?de\r'	DST End Date	MMDDhhmm	@0deMMDDhhmm\r'		
Auto Reboot	@0?Ar\r'	Auto Reboot	ON	@0Ar00\r'		
			OFF	@0Ar01\r'		
Card Cheak	@0?CK\r'	Card Cheak	XX.XXX (MB/S)	@0CKXXXX\r'	XX.XXX WriteSpeed(MB/S)	
Version etc	Version	@0?VN\r'	Version	xxxxxxx:Version No(8 digits) mmmmmmmm: model name	@0VNxxxxxxxxmmmmmm\r'	xxxxxxx:Version No(8 digits) mmmmmmmm:model name (Case of DN-700R:DN-700R) (Case of DN-500R:DN-500R)
Update (for RCF400S Update)	Update File ?	@0?UF\r'	Update File ?	OK	@0UFOK\r'	
				NG	@0UFNG\r'	
	Update start	@0?UD\r'	Update Data	xxxxx	@0UDXXXX\r'	XXXX:Update file information
			NG	@0UD\r'		

**NOTE**

※ is State :When Stop, it is possible to set.

※2 "Track No." is a number of the playback order. The file is managed by "Track No." in serial communications. "Track No." is changed by "File Sort"

※3 Preset is managed by not Preset Name but Preset No. (1-3) in serial communications.

※4 Character-code:ISO/IEC 8859-1

## Status Information List

Status information (this unit → host )					Remarks
	Ans.		Command		
When current media change.	Card	Card	No Card	@0CDNC\r'	
			Card In	@0CDCI\r'	
			Card Error	@0CDCE\r'	
			Unformed	@0CDUF\r'	
			Write Protect	@0CDWP\r'	
	Disc	Disc	No Disc	@0CDNC\r'	
			Disc In	@0CDCI\r'	
			Disc Error	@0CDCE\r'	
When status change.	Status	Rec	D-In Unlock	@0STRU\r'	
			Recording	@0STRE\r'	
			RecPause	@0STRP\r'	
		STOP	STOP	@0STST\r'	
			Cue	@0STCU\r'	
			during AutoCue	@0STAC\r'	
			Scheduled	@0STSH\r'	
		Play	PLAY	@0STPL\r'	
			PLAYPAUSE	@0STPP\r'	
			REPEAT PLAY PAUSE	@0STPR\r'	
			FF	@0STFF\r'	
			RWD	@0STRW\r'	
			A-B Repeat	@0STAB\r'	
			Cue Execute	@0STCE\r'	CUE state
		Other	Loading	@0STLD\r'	
			Busy	@0STBY\r'	
			File List	@0STFL\r'	
			TrackEdit/Preset	@0STED\r'	
			Operation Error	@0STER\r'	
		Time Mode(Display Mode)	Time Mode(Display Mode)	RecRemainTime	@0TMRE\r'
	TotalTrackNumber			@0TMTN\r'	
	Total Mark Number			@0TMTM\r'	
	Algo			@0TMAG\r'	
	Current Date/Time			@0TMND\r'	
	TrackTime(Elapsed Time)			@0TMTT\r'	
	Current Date			@0TMCD\r'	
	Current Time			@0TMCT\r'	
	Recorded Time			@0TMRT\r'	
	Recorded Data			@0TMRD\r'	
	File name			@0TMFN\r'	
	TrackRemainTime			@0TMTR\r'	
	Disc Total Time			@0TMTD\r'	
	Recorded Channel			@0TMCH\r'	
	File information			@0TMFI\r'	
	Level Meter			@0TMLV\r'	
	File List			@0TMFL\r'	
	OFF			@0TMOF\r'	

Status information (this unit → host )				Remarks	
Ans.			Command		
When current media change.	Media	Media	USB	@0MEUS\r'	
			SD	@0MES1\r'	
When current track change.	Cue Track No.	XXXX		@0CnXXXX\r'	XXXX:Track No.
When total folder number change.	Total Folder Number	XXXX		@0TfXXXX\r'	XXXX:Total Folder number
When folder change.	Select Folder	XXXXXXXXXXXX		@0SFXXXXXXXXXXXX\r'	XXX...:Folder name
When total track number change.	Total Track Number	XXXX		@0TtXXXX\r'	4 digits
When error occurs		Error		@0ERnnxxxx\r'	"ss:display Time(00~99) 00:Until Error of Status finish 01:1Second 02:2S 03:3S xxx...:Message (In the number of words, 1-30 words and the codes are ISO/IEC 8859-1)"

# License

## ENGLISH

This section describes software license used for DN-500R/RC-F400S. To maintain the correct content, the original (English) is used.

## FRANÇAIS

Cette section concerne la licence du logiciel utilisé avec le lecteur DN-500R/RC-F400S.

Le document d'origine (en anglais) est utilisé afin d'assurer l'exactitude du contenu.

## ESPAÑOL

Esta sección describe el contenido de la licencia del software para el DN-500R/RC-F400S.

Para mantener el contenido correcto, se utiliza el original (Inglés).

## DEUTSCH

Dieser Abschnitt beschreibt die für den DN-500R/RC-F400S verwendete Software-Lizenz.

Um den korrekten Inhalt zu erhalten, wird das Original (Englisch) verwendet.

## ITALIANO

Questa sezione descrive la licenza software usata per il DN-500R/RC-F400S.

Per mantenere il giusto contenuto, viene usata la forma originale (in inglese).

## SVENSKA

Denna sektion beskriver programvarulicenserna som används för DN-500R/RC-F400S.

För att behålla det korrekta innehållet används originalspråket (engelska).

Copyright (c) 1990-2003

Wada Laboratory, the University of Tokyo. All rights reserved.

Copyright (c) 2003-2004

Electronic Font Open Laboratory (/efont/). All rights reserved.

Redistribution and use in source and binary forms, with or without modification, are permitted provided that the following conditions are met:

1. Redistributions of source code must retain the above copyright notice, this list of conditions and the following disclaimer.
2. Redistributions in binary form must reproduce the above copyright notice, this list of conditions and the following disclaimer in the documentation and/or other materials provided with the distribution.
3. Neither the name of the Wada Laboratory, the University of Tokyo nor the names of its contributors may be used to endorse or promote products derived from this software without specific prior written permission.

THIS SOFTWARE IS PROVIDED BY WADA LABORATORY, THE UNIVERSITY OF TOKYO AND CONTRIBUTORS "AS IS" AND ANY EXPRESS OR IMPLIED WARRANTIES, INCLUDING, BUT NOT LIMITED TO, THE IMPLIED WARRANTIES OF MERCHANTABILITY AND FITNESS FOR A PARTICULAR PURPOSE ARE DISCLAIMED. IN NO EVENT SHALL THE LABORATORY OR CONTRIBUTORS BE LIABLE FOR ANY DIRECT, INDIRECT, INCIDENTAL, SPECIAL, EXEMPLARY, OR CONSEQUENTIAL DAMAGES (INCLUDING, BUT NOT LIMITED TO, PROCUREMENT OF SUBSTITUTE GOODS OR SERVICES; LOSS OF USE, DATA, OR PROFITS; OR BUSINESS INTERRUPTION) HOWEVER CAUSED AND ON ANY THEORY OF LIABILITY, WHETHER IN CONTRACT, STRICT LIABILITY, OR TORT (INCLUDING NEGLIGENCE OR OTHERWISE) ARISING IN ANY WAY OUT OF THE USE OF THIS SOFTWARE, EVEN IF ADVISED OF THE POSSIBILITY OF SUCH DAMAGE.



SDHC Logo is a trademark of SD-3C, LLC.

## Dimensions

Unité : in. (mm)

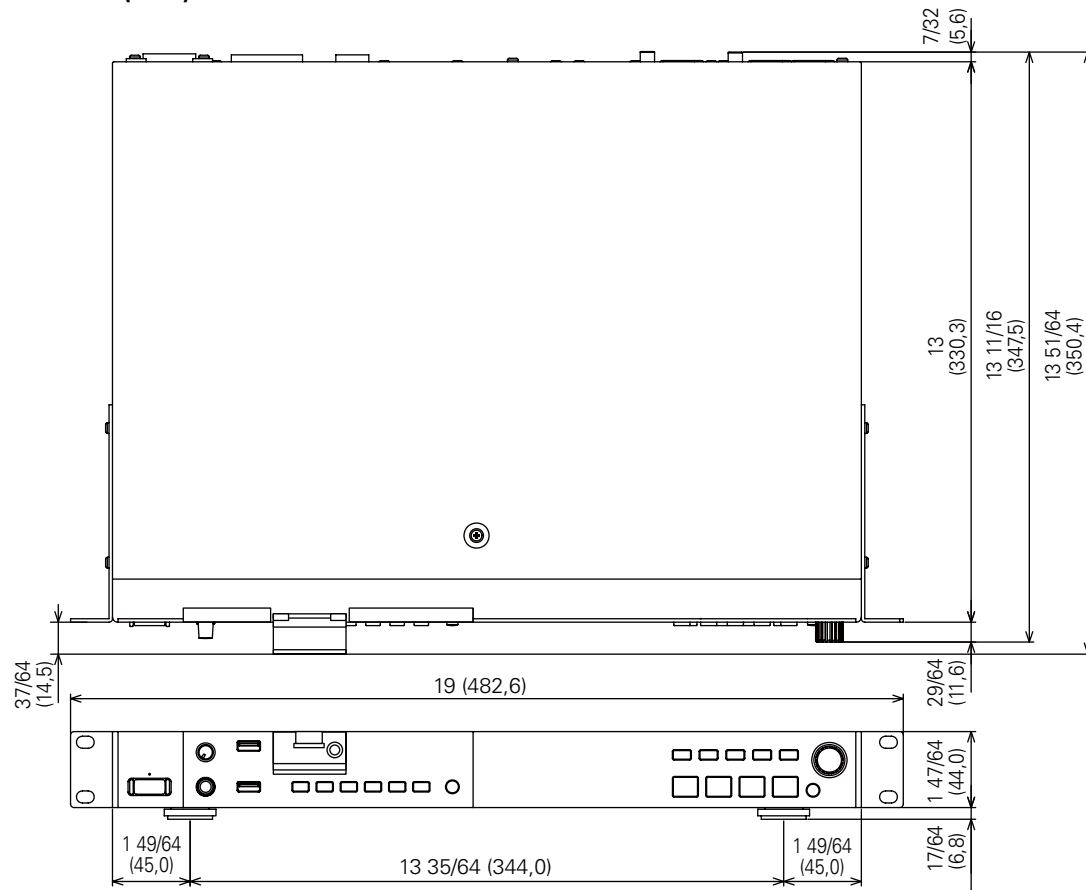

Poids : 7 lbs 14,99 oz (3,6 kg)

**D&M Holdings Inc.**