

ALESIS RECITAL PLAY

QUICKSTART GUIDE (English)
GUÍA DE INICIO RÁPIDO (Español)
GUIDE D'UTILISATION RAPIDE (Français)
GUIDA RAPIDA (Italiano)
SCHNELLSTART-ANLEITUNG (Deutsch)

v1.0



ALESIS.COM/SUPPORT

For articles, videos, and web support.

Para artículos, videos y soporte teléfono y web.

Pour des articles, des vidéos et de l'assistance technique par web.

Per articoli, video, e supporto di web.

Für Artikel, Videos und und Web-Support.

Model: LQTW

1 GETTING STARTED

Package Contents: Recital Play, Keyboard Stand, Headphones, Sustain Pedal, Music Rest, Power Adapter, Carry Case, Quickstart Guide, Safety & Warranty Manual



PROFILE.INMUSICBRANDS.COM

- REGISTER YOUR PRODUCT
- DOWNLOAD THE USER GUIDE
- DOWNLOAD THE INCLUDED SOFTWARE

2 SETUP

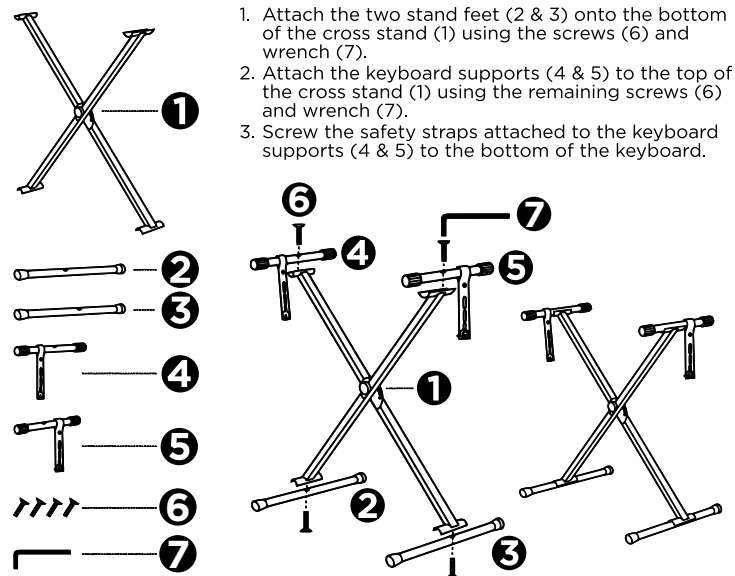

1. Attach the two stand feet (2 & 3) onto the bottom of the cross stand (1) using the screws (6) and wrench (7).
2. Attach the keyboard supports (4 & 5) to the top of the cross stand (1) using the remaining screws (6) and wrench (7).
3. Screw the safety straps attached to the keyboard supports (4 & 5) to the bottom of the keyboard.

3 FEATURES

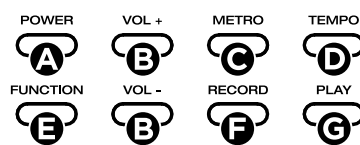

A. POWER
Press and hold this button to power Recital Play on or off.

B. VOLUME +/-
Press these buttons to increase or decrease the main volume, including the voices, songs, and rhythms.

C. METRONOME
Press this button to turn the metronome on or off. When the metronome is on, the time signature (beat) will be shown on the display screen. Turn the encoder to select the time signature to be played (0, 2-9). Press and hold this button and then turn the encoder to adjust the volume level of the metronome.

D. TEMPO
Press this button to show the current internal tempo setting on the display (005-280 BPM). Turn the encoder to adjust the internal tempo used for the metronome, song, and accompaniment rhythm features. Press this button several times at a consistent pace to set the tempo via tap.

E. FUNCTION
Press this button and then press a key on the keyboard to perform a function, such as Transpose +/- . See the full *User Guide* for more information.



F. RECORD
Press this button to record a user song, then press it again to stop recording. If a user song already exists, it will be deleted. When Recital Play is recording a user song, the screen will show "REC".

G. PLAY
Press this button to play back a stored user song. If this button is pressed during recording, recording will stop and the user song will start playback. When Recital Play is playing a user song, the screen will show "PLY".

H. DISPLAY
This display screen shows relevant info for settings while they are being changed.

I. ENCODER KNOB
Turn this encoder to adjust settings.

J. VOICE
Press this button and then turn the encoder to select the main voice (R1) to be played. Press and hold this button and then turn the encoder to adjust the volume level of the main voice.

K. LAYER
Press this button and then turn the encoder to enable and select the layer voice (R2) to be played. Press and hold this button and then turn the encoder to adjust the volume level of the layer voice.

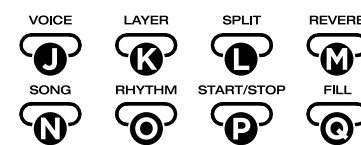

L. SPLIT
Press this button and then turn the encoder to enable and select the split voice (L1) to be played. Press and hold this button and then turn the encoder to adjust the volume level of the split voice. Press and hold this button and then press a key on the keyboard to set the split point. Press this button again to disable the split voice.

M. REVERB
Press this button to enable the reverb effect. Turn the encoder to adjust the depth level of the reverb effect. Press this button again to disable the reverb effect.

N. SONG
Press this button and then turn the encoder to select a song for playback. Press and hold this button and then turn the encoder to adjust the volume level of the song.

O. RHYTHM
Press this button and then turn the encoder to select an accompaniment rhythm for playback. Press and hold this button and then turn the encoder to adjust the volume level of the rhythm.

P. START/STOP
Press this button to start or stop the metronome, song, user song, or accompaniment rhythm feature.

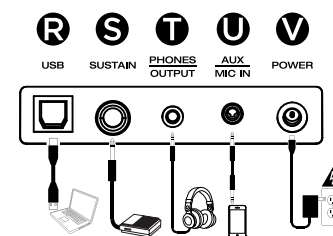

Q. FILL
Press this button during accompaniment rhythm playback to have a short fill play.

Rear Panel:

R. USB
Use a standard USB cable to connect this port to a computer to send and receive MIDI data or apply firmware updates.

S. SUSTAIN
Connect the included sustain pedal here.

T. PHONES / OUTPUT
Connect the included headphones or another output device (such as an amplifier or PA system) to this 1/8" stereo output.

U. AUX / MIC IN
Connect an auxiliary device (such as a smartphone or MP3 player) or microphone to this 1/8" stereo input.

V. POWER
Use the included power adapter to connect this input to a power outlet. Use the POWER button on the top panel to turn Recital Play on or off.

GUÍA DE INICIO RÁPIDO (ESPAÑOL)

1 PARA COMENZAR

Contenido del paquete: Recital Play, Soporte para teclado, Auriculares, Pedal de sostenido, Atril, Adaptador de corriente, Estuche de transporte, Guía de inicio rápido, Manual sobre la seguridad y garantía



PROFILE.INMUSICBRANDS.COM

- REGISTRE SU PRODUCTO
- DESCARGUE LA GUÍA DEL USUARIO
- DESCARGUE EL SOFTWARE INCLUIDO

2 CONFIGURACIÓN

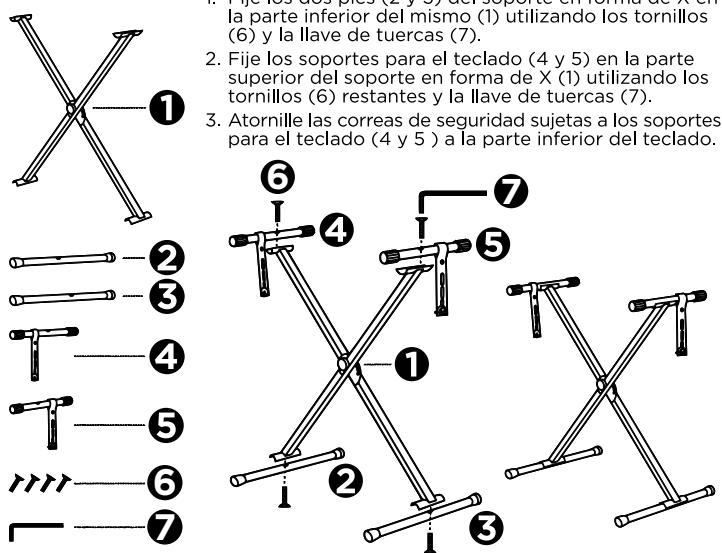

1. Fije los dos pies (2 y 3) del soporte en forma de X en la parte inferior del mismo (1) utilizando los tornillos (6) y la llave de tuercas (7).
2. Fije los soportes para el teclado (4 y 5) en la parte superior del soporte en forma de X (1) utilizando los tornillos (6) restantes y la llave de tuercas (7).
3. Atornille las correas de seguridad sujetas a los soportes para el teclado (4 y 5) a la parte inferior del teclado.

3 CARACTERÍSTICAS

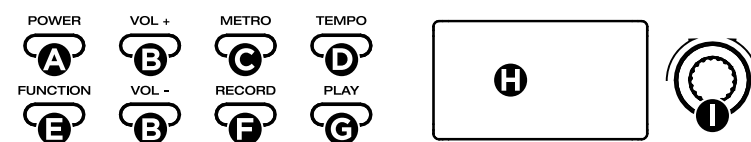

A. ENCENDIDO: Mantenga pulsado este botón para encender y apagar el Recital Play.

B. VOLUMEN +/-: Pulse estos botones para aumentar o disminuir el volumen principal, incluyendo las voces, canciones y ritmos.

C. METRÓNOMO: Pulse este botón para encender y apagar el metrónomo. Cuando el metrónomo está activado, la firma de tiempo ("beat") se mostrará en la pantalla. Gire el codificador para seleccionar la firma de tiempo a reproducir (0, -9). Mantenga pulsado este botón y luego gire el codificador para ajustar el nivel de volumen del metrónomo.

D. TEMPO: Pulse este botón para mostrar el ajuste del tempo interno actual en la pantalla (005-280 BPM). Gire el codificador para ajustar el tempo interno utilizado para el metrónomo, la canción y las características del ritmo de acompañamiento. Pulse este botón varias veces a intervalos constantes para establecer el tempo.

E. FUNCIÓN: Pulse este botón y luego pulse una tecla en la placa del teclado para ejecutar una función como, por ejemplo, Transposición +/- . Para más información, consulte la Guía del Usuario completa.

F. GRABAR: Pulse este botón para grabar una canción del usuario y púlselo nuevamente para detener la grabación. Si una canción del usuario ya existe, se eliminará. Cuando el Recital Play esté grabando una canción del usuario, aparecerá "REC" en la pantalla.

G. REPRODUCIR: Pulse este botón para reproducir una canción del usuario almacenada. Si este botón se pulsa durante la grabación, esta se detiene y comienza la reproducción de la canción del usuario. Cuando el Recital Play esté reproduciendo una canción del usuario, aparecerá "PLY" en la pantalla.

H. PANTALLA: Esta pantalla muestra información relevante sobre los ajustes mientras se los modifica.

I. PERILLA DEL CODIFICADOR: Gire esta perilla para modificar los ajustes.

J. VOZ: Pulse este botón y luego gire el codificador para seleccionar la voz principal (R1) a reproducir. Mantenga pulsado este botón y luego gire el codificador para ajustar el nivel de volumen de la voz principal.

K. CAPA: Pulse este botón y luego gire el codificador para activar y seleccionar la capa de voz (R2) a reproducir. Mantenga pulsado este botón y luego gire el codificador para ajustar el nivel de volumen de la capa de voz. Pulse este botón nuevamente para desactivar el la capa de voz.

L. DIVISIÓN: Pulse este botón y luego gire el codificador para activar y seleccionar la voz de división (R2) a reproducir. Mantenga pulsado este botón y luego gire el codificador para ajustar el nivel de volumen de la voz de división.

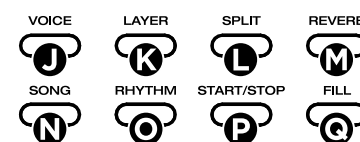

Mantenga pulsado este botón y pulse una tecla de la placa del teclado para definir el punto de división. Pulse este botón nuevamente para desactivar la voz de división.

M. REVERBERACIÓN: Pulse este botón para activar el efecto de reverberación. Gire el codificador para ajustar el nivel de profundidad del efecto de reverberación. Pulse este botón nuevamente para desactivar el efecto de reverberación.

N. TEMA: Pulse este botón y luego gire el codificador para seleccionar una canción a reproducir. Mantenga pulsado este botón y luego gire el codificador para ajustar el nivel de volumen de la canción.

O. RITMO: Pulse este botón y luego gire el codificador para seleccionar un ritmo de acompañamiento para la reproducción. Mantenga pulsado este botón y luego gire el codificador para ajustar el nivel de volumen del ritmo.

P. INICIAR/PARAR: Pulse este botón para comenzar o detener el metrónomo, la canción, el usuario o la característica de ritmo de acompañamiento.

Q. REDOUBLE: Pulse este botón durante la reproducción de un ritmo de acompañamiento para que se reproduzca un breve redoble.

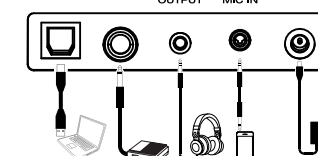

Panel trasero:

R. USB: Utilice un cable USB estándar para conectar este puerto a un ordenador a fin de enviar y recibir datos MIDI o aplicar actualizaciones de firmware.

S. SOSTENIDO: Conecte aquí el pedal de sostenido incluido.

T. AURICULARES / SALIDA: Conecte a esta salida estéreo de 3,5 mm (1/8 pulg.) los auriculares incluidos u otro dispositivo de salida (como, por ejemplo, un amplificador o sistema de megafonía).

U. ENTRADA AUX / MIC: Conecte a esta entrada estéreo de 3,5 mm (1/8 pulg.) un dispositivo auxiliar (como por ejemplo, un teléfono inteligente o reproductor MP3) o un micrófono.

V. SUMINISTRO ELÉCTRICO: Utilice el adaptador de corriente incluido para conectar esta entrada a una toma de corriente. Utilice el botón POWER del panel superior para encender o apagar el Recital Play.

GUIDE D'UTILISATION RAPIDE (FRANÇAIS)

1 MISE EN ROUTE

Contenu de l'emballage : Recital Play, Support pour clavier, Casque d'écoute, Pédale de sustain, Pupitre, Adaptateur d'alimentation, Étui de transport, Guide d'utilisation rapide, Consignes de sécurité et informations concernant la garantie



PROFILE.INMUSICBRANDS.COM

- ENREGISTREZ VOTRE PRODUIT
- TÉLÉCHARGEZ LE GUIDE DE L'UTILISATION
- TÉLÉCHARGEZ LE LOGICIEL INCLUS

2 DÉMARRAGE

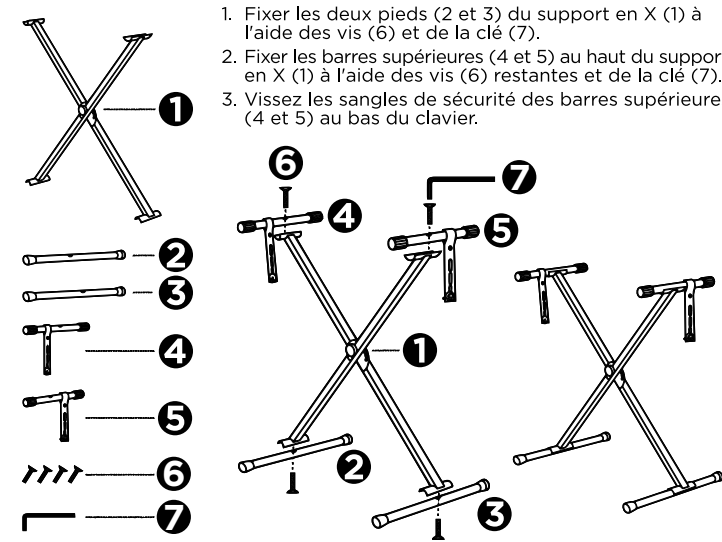

1. Fixer les deux pieds (2 et 3) du support en X (1) à l'aide des vis (6) et de la clé (7).
2. Fixer les barres supérieures (4 et 5) au haut du support en X (1) à l'aide des vis (6) restantes et de la clé (7).
3. Vissez les sangles de sécurité des barres supérieures (4 et 5) au bas du clavier.

3 FONCTIONNEMENT

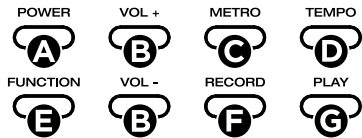

A. ALIMENTATION : Maintenez cette touche enfoncée pour mettre le Recital Play sous et hors tension.

B. VOLUME +/- : Appuyez sur ces touches pour augmenter ou diminuer le volume général, y compris les voix, les chansons et les rythmes.

C. METRONOME : Appuyez sur cette touche pour activer et de désactiver le métronome. Lorsque le métronome est activé, la signature temporelle (temps) s'affiche sur l'écran. Tournez l'encodeur pour sélectionner la signature temporelle (0, 2-9). Maintenez cette touche enfoncée et tournez l'encodeur pour régler le niveau de volume du métronome.

D. TEMPO : Appuyez sur cette touche pour afficher le réglage actuel du tempo interne sur l'écran (005-280 BPM). Tournez l'encodeur pour régler le tempo interne utilisé pour les fonctions du métronome, des chansons et du rythme d'accompagnement. Appuyez plusieurs fois sur cette touche à un rythme régulier pour régler le tempo.

E. FONCTION : Appuyez sur cette touche, puis sur une touche du clavier pour exécuter une fonction, telle que Transpose +/- . Veuillez consulter le guide d'utilisation complet pour plus d'information.

F. RECORD : Appuyez sur cette touche pour enregistrer une chanson utilisateur, puis appuyez de nouveau pour arrêter l'enregistrement. Si une chanson utilisateur existe déjà, elle sera supprimée. Lorsque Recital Play enregistre une chanson utilisateur, « REC » s'affiche à l'écran.

G. PLAY : Appuyez sur cette touche pour jouer une chanson utilisateur enregistrée. Si vous appuyez sur cette touche pendant l'enregistrement, l'enregistrement s'arrête et la chanson utilisateur commence à jouer. Lorsque Recital Play enregistre une chanson utilisateur, « PLY » s'affiche à l'écran.

H. ÉCRAN : Cet écran affiche des informations pertinentes sur les réglages lors de leur modification.

I. ENCODEUR : Tournez cet encodeur pour ajuster les paramètres.

J. VOICE : Appuyez sur cette touche, puis tournez l'encodeur pour sélectionner la voix principale (R1). Maintenez cette touche enfoncée et tournez l'encodeur pour régler le niveau de volume de la voix principale.

K. LAYER : Appuyez sur cette touche, puis tournez l'encodeur pour activer et sélectionner la voix de superposition (R2). Maintenez cette touche enfoncée et tournez l'encodeur pour régler le niveau de volume de la voix de superposition. Appuyez de nouveau sur cette touche pour désactiver la voix de superposition.

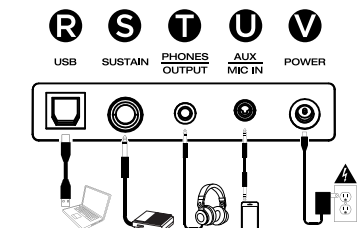

L. SPLIT : Premere questo pulsante e ruotare l'encoder per attivare e selezionare la voce split (L1) da riprodurre.

Tenere premuto questo pulsante e ruotare l'encoder per regolare il livello di volume della voce split. Tenere premuto questo pulsante e premere un tasto del tastierino per impostare il punto di split. Premere nuovamente questo pulsante per disattivare la voce split.

M. REVERB : Premere questo pulsante per attivare l'effetto di riverbero. Ruotare l'encoder per regolare il livello di profondità dell'effetto di riverbero. Premere nuovamente questo pulsante per disattivare l'effetto di riverbero.

N. SONG : Premere questo pulsante e ruotare l'encoder per selezionare un brano da riprodurre. Tenere premuto questo pulsante e ruotare l'encoder per regolare il livello del volume del brano.

O. RHYTHM : Premere questo pulsante e ruotare il codificatore per selezionare un ritmo di accompagnamento da riprodurre. Tenere premuto questo pulsante e ruotare l'encoder per regolare il livello del volume del ritmo.

P. START/STOP : Premere questo pulsante per avviare o arrestare la funzione metronomo, brano, brano utente o ritmo di accompagnamento.

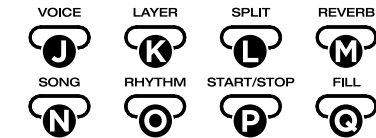

L. SPLIT : Appuyez sur cette touche, puis tournez l'encodeur pour activer et sélectionner la voix de séparation (L1). Maintenez cette touche enfoncée et tournez l'encodeur pour régler le niveau de volume de la voix de séparation.

Maintenez cette touche enfoncée, puis appuyez sur une touche du clavier pour définir le point de séparation. Appuyez de nouveau sur cette touche pour désactiver la voix de séparation.

M. REVERB : Appuyez sur cette touche pour activer l'effet de réverbération. Tournez l'encodeur pour régler le niveau de profondeur de l'effet de réverbération. Appuyez de nouveau sur cette touche pour désactiver l'effet de réverbération.

N. SONG : Appuyez sur cette touche, puis tournez l'encodeur pour sélectionner une chanson à jouer. Maintenez cette touche enfoncée et tournez l'encodeur pour régler le volume de la chanson.

O. RHYTHM : Appuyez sur cette touche, puis tournez l'encodeur pour sélectionner un rythme d'accompagnement à jouer. Maintenez cette touche enfoncée et tournez l'encodeur pour régler le volume du rythme d'accompagnement.

P. START/STOP : Appuyez sur cette touche pour lancer ou arrêter le métronome, la chanson, la chanson utilisateur ou le rythme d'accompagnement.

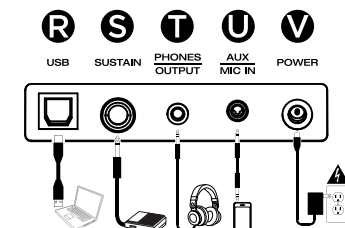

Q. FILL : Appuyez sur cette touche pendant la lecture du rythme d'accompagnement pour faire jouer un court rythme de fond.

Panneau arrière :

R. USB : Utilisez un câble USB standard pour relier ce port à un ordinateur afin d'envoyer et de recevoir des données MIDI ou de faire des mises à jour du micrologiciel.

S. SUSTAIN : Branchez la pédale de sustain fournie à cette entrée.

T. PHONES / OUTPUT : Branchez le casque fourni ou un autre appareil de sortie (tel qu'un amplificateur ou un système de sonorisation) à cette sortie stéréo 3,5 mm.

U. AUX / MIC IN : Branchez un appareil auxiliaire (tel qu'un smartphone ou un lecteur MP3) ou un microphone à cette entrée stéréo de 3,5 mm.

V. POWER : Utilisez le câble d'alimentation secteur fourni pour brancher cette entrée à une prise secteur. Utilisez la touche POWER sur le panneau supérieur pour mettre le Recital Play sous et hors tension.

SCHNELLSTART-ANLEITUNG (Deutsch)

1 ERSTE SCHRITTE

Lieferumfang: Recital Play, Keyboard-Ständer, Kopfhörer, Sustain-Pedal, Notenständer, Netzteil, Tragetasche, Schnellstart-Anleitung, Sicherheitshinweise und Garantiefinformationen

PROFILE.INMUSICBRANDS.COM

- REGISTRIEREN SIE IHR PRODUKT
- DOWNLOADEN SIE DAS BENUTZERHANDBUCH
- LADEN SIE DIE MITGELIEFERTE SOFTWARE HERUNTER

2 ANSCHLUSSDIAGRAMM

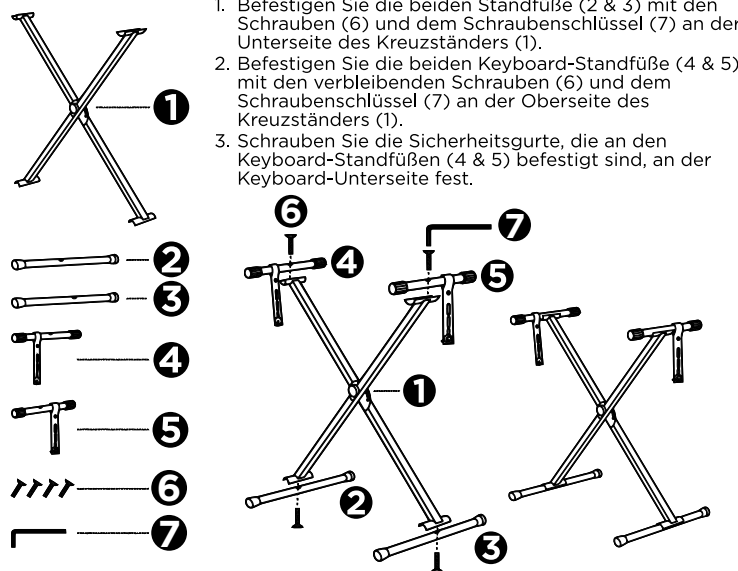

1. Befestigen Sie die beiden Standfüße (2 & 3) mit den Schrauben (6) und dem Schraubenschlüssel (7) an der Unterseite des Kreuzständers (1).
2. Befestigen Sie die beiden Keyboard-Standfüße (4 & 5) mit den verbleibenden Schrauben (6) und dem Schraubenschlüssel (7) an der Oberseite des Kreuzständers (1).
3. Schrauben Sie die Sicherheitsgurte, die an den Keyboard-Standfüßen (4 & 5) befestigt sind, an der Keyboard-Unterseite fest.

GUIDA RAPIDA (Italiano)

1 INIZIARE

Contenuti della confezione: Recital Play, Supporto per tastiera, Cuffie, Pedale di sostegno, Leggio, Adattatore di alimentazione, Custodia per il trasporto, Guida rapida, Istruzioni di sicurezza e garanzia

PROFILE.INMUSICBRANDS.COM

- REGISTRARE IL TUO PRODOTTO
- SCARICA LA GUIDA PER L'USO
- SCARICARE DEL SOFTWARE INCLUSO

2 SCHEMA DI COLLEGAMENTO

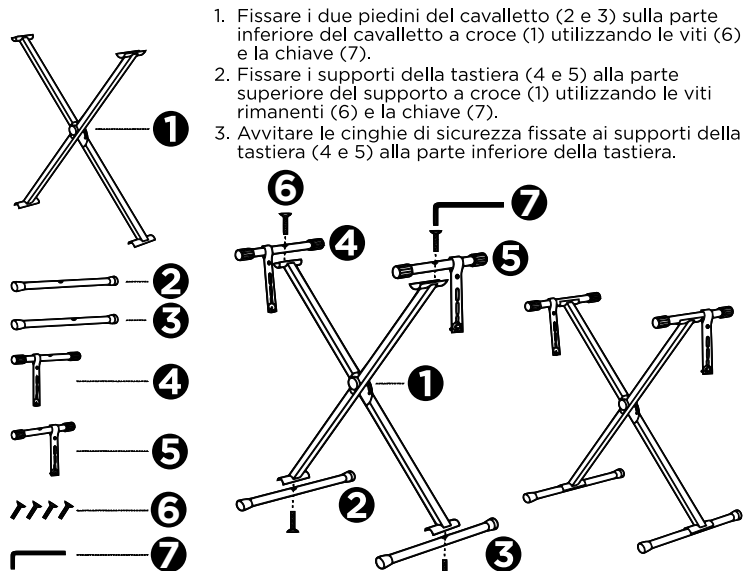

1. Fissare i due piedini del cavalletto (2 e 3) sulla parte inferiore del cavalletto a croce (1) utilizzando le viti (6) e la chiave (7).
2. Fissare i supporti della tastiera (4 e 5) alla parte superiore del supporto a croce (1) utilizzando le viti rimanenti (6) e la chiave (7).
3. Avvitare le cinghie di sicurezza fissate ai supporti della tastiera (4 e 5) alla parte inferiore della tastiera.

3 BETRIEB

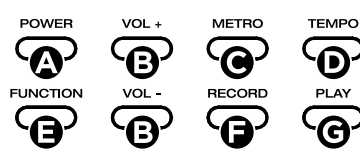

A. STROMVERSORGUNG: Halten Sie diese Taste gedrückt, um Recital Play ein- oder auszuschalten.

B. LAUTSTÄRKE +/-: Drücken Sie diese Tasten, um die Hauptlautstärke, einschließlich der Stimmen, Songs und Rhythmen, zu erhöhen oder zu verringern.

C. METRONOM: Drücken Sie diese Taste, um das Metronom ein- oder auszuschalten. Wenn das Metronom eingeschaltet ist, wird die Taktart (Beat) auf dem Bildschirm angezeigt. Drehen Sie den Encoder, um die abzuspielende Taktart auszuwählen (0, 2-9). Halten Sie diese Taste gedrückt und drehen Sie dann den Encoder, um die Lautstärke des Metronoms anzupassen.

D. TEMPO: Drücken Sie diese Taste, um die aktuelle interne Tempoeinstellung auf dem Display anzuzeigen (005-280 BPM). Drehen Sie den Encoder, um das interne Tempo anzupassen, das für die Funktionen Metronom, Song und Begleitrhythmus verwendet wird. Drücken Sie diese Taste mehrmals in einem gleichmäßigen Tempo, um das Tempo per Tap festzulegen.

E. FUNKTION: Drücken Sie diese Taste und drücken Sie dann eine Taste am Keyboard, um eine Funktion auszuführen, z. B. Transponieren +/- . Bitte beachten Sie das Benutzerhandbuch für weitere Informationen.

F. AUFNAHME: Drücken Sie diese Taste, um einen User-Song aufzunehmen. Drücken Sie die Taste anschließend erneut, um die Aufnahme zu stoppen. Wenn bereits ein User-Song vorhanden ist, wird dieser gelöscht. Wenn Recital Play einen User-Song aufnimmt, wird am Bildschirm "REC" angezeigt.

G. WIEDERGABE: Drücken Sie diese Taste, um einen gespeicherten User-Song abzuspielen. Wenn diese Taste während der Aufnahme gedrückt wird, stoppt die Aufnahme und die Wiedergabe des User-Songs beginnt. Wenn Recital Play einen User-Song abspielt, wird am Bildschirm "PLY" angezeigt.

H. DISPLAY: Auf diesem Bildschirm werden relevante Informationen zu den Einstellungen angezeigt, während diese geändert werden.

I. ENCODER-REGLER: Drehen Sie diesen Encoder, um die Einstellungen anzupassen.

J. VOICE: Drücken Sie diese Taste und drehen Sie dann den Encoder, um die zu spielende Main-Voice (R1) auszuwählen. Halten Sie diese Taste gedrückt und drehen Sie dann den Encoder, um die Lautstärke der Main-Voice anzupassen.

K. LAYER: Drücken Sie diese Taste und drehen Sie dann den Encoder, um die abzuspielende Layer-Voice (R2) zu aktivieren und auszuwählen.

3 CARATTERISTICHE

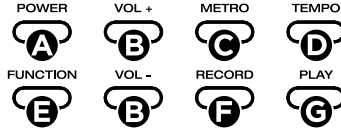

A. ALIMENTAZIONE: Tenere premuto questo pulsante per accendere o spegnere Recital Play.

B. VOLUME +/-: Premere questi pulsanti per aumentare o diminuire il volume principale, comprese le voci, i brani e i ritmi.

C. METRONOMO: Premere questo pulsante per attivare o disattivare il metronomo. Quando il metronomo è attivo, le indicazioni di tempo (beat) viene visualizzato sul display. Ruotare l'encoder per selezionare le indicazioni di tempo da riprodurre (0, 2-9). Tenere premuto questo pulsante e ruotare l'encoder per regolare il livello del volume del metronomo.

D. TEMPO: Premere questo pulsante per visualizzare sul display l'impostazione corrente del tempo interno (005-280 BPM). Ruotare l'encoder per regolare il tempo interno utilizzato per le funzioni metronomo, brano e ritmo di accompagnamento. Premere questo pulsante più volte a un ritmo costante per impostare il tempo tramite sfioramento.

E. FUNZIONE: Premere questo pulsante e poi premere un tasto del tastierino per eseguire una funzione, come ad esempio Transpose +/- . Per ulteriori informazioni, consultare la Guida all'uso completa.

F. RECORD: Premere questo pulsante per registrare un brano utente, quindi premerlo nuovamente per interrompere la registrazione. Se un brano utente è già disponibile, verrà cancellato.



Quando Recital Play sta registrando un brano utente, sullo schermo comparirà la scritta "REC".

G. PLAY: Premere questo pulsante per riprodurre un brano utente memorizzato. Se si preme questo pulsante durante la registrazione, la registrazione si interrompe e viene avviata la riproduzione del brano utente. Quando Recital Play sta riproducendo un brano utente, sullo schermo appare "PLY".

H. SCHERMO: Questa schermata mostra le informazioni relative alle impostazioni durante la loro modifica.

I. MANOPOLA ENCODER: Ruotare questo encoder per regolare le impostazioni.

J. VOCE: Premere questo pulsante e ruotare l'encoder per selezionare la voce principale (R1) da riprodurre. Tenere premuto questo pulsante e ruotare l'encoder per regolare il livello del volume della voce principale.

K. LAYER: Premere questo pulsante e ruotare l'encoder per attivare e selezionare la voce del layer (R2) da riprodurre. Tenere premuto questo pulsante e ruotare l'encoder per regolare il livello di volume della voce del layer. Premere nuovamente questo pulsante per disattivare la voce del layer.

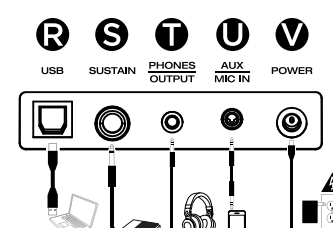

P. START/STOP: Drücken Sie diese Taste, um die Metronom-, Song-, User-Song- oder Begleitrhythmusfunktion zu starten oder zu stoppen.

Q. FILL: Drücken Sie diese Taste während der Wiedergabe des Begleitrhythmus, um eine kurze Fill-Wiedergabe zu starten.

Rückseite:

R. USB: Verwenden Sie ein Standard-USB-Kabel, um diesen Anschluss mit einem Computer zu verbinden, um MIDI-Daten zu senden bzw. zu empfangen oder Firmware-Aktualisierungen durchzuführen.

S. SUSTAIN: Schließen Sie hier das mitgelieferte Sustain-Pedal an.

T. KOPFHÖRER / AUSGANG: Schließen Sie den mitgelieferten Kopfhörer oder ein anderes Ausgabegerät (z. B. einen Verstärker oder eine PA-Anlage) an diesen 3,5 mm-Stereoausgang an.

U. AUX / MIC IN: Schließen Sie ein Zusatzgerät (z. B. ein Smartphone oder einen MP3-Player) oder ein Mikrofon an diesen 3,5 mm-Stereoingang an.

V. STROMVERSORGUNG: Verwenden Sie das mitgelieferte Netzteil, um diesen Eingang mit einer Steckdose zu verbinden. Verwenden Sie die POWER-Taste auf der Oberseite, um Recital Play ein- oder auszuschalten.